

DENON

AV SURROUND RECEIVER

AVR-2807

INSTRUCCIONES DE FUNCIONAMIENTO

■ SAFETY PRECAUTIONS



CAUTION
RISK OF ELECTRIC SHOCK
DO NOT OPEN



CAUTION:

TO REDUCE THE RISK OF ELECTRIC SHOCK, DO NOT REMOVE COVER (OR BACK). NO USER-SERVICEABLE PARTS INSIDE. REFER SERVICING TO QUALIFIED SERVICE PERSONNEL.



The lightning flash with arrowhead symbol, within an equilateral triangle, is intended to alert the user to the presence of uninsulated "dangerous voltage" within the product's enclosure that may be of sufficient magnitude to constitute a risk of electric shock to persons.



The exclamation point within an equilateral triangle is intended to alert the user to the presence of important operating and maintenance (servicing) instructions in the literature accompanying the appliance.





WARNING:

TO REDUCE THE RISK OF FIRE OR ELECTRIC SHOCK, DO NOT EXPOSE THIS APPLIANCE TO RAIN OR MOISTURE.

• **DECLARACIÓN DE CONFORMIDAD**
Declaramos bajo nuestra exclusiva responsabilidad que este producto al que hace referencia esta declaración, está conforme con los siguientes estándares:
EN60065, EN55013, EN55020, EN61000-3-2 y EN61000-3-3.
Siguiendo las provisiones de las Directivas 73/23/EEC, 89/336/EEC y 93/68/EEC.

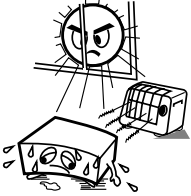
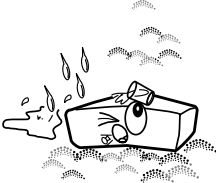
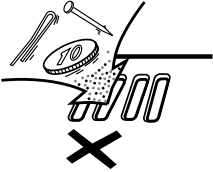
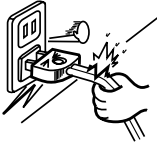
PRECAUCIÓN:
Para desconectar completamente este producto de la alimentación eléctrica, desconecte el enchufe del enchufe de la pared.
Al ajustar este producto, asegúrese de que la toma de salida de CA que esté utilizando sea fácilmente aceptable.

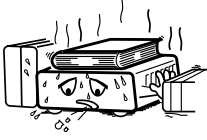
■ NOTAS SOBRE EL USO

 <ul style="list-style-type: none"> • Evite altas temperaturas. Permite la suficiente dispersión del calor cuando está instalado en la consola. 	 <ul style="list-style-type: none"> • Mantenga el equipo libre de humedad, agua y polvo. 	 <ul style="list-style-type: none"> • No deje objetos extraños dentro del equipo. 	<p>PRECAUCIÓN:</p> <ul style="list-style-type: none"> • La ventilación no debe quedar obstruida por hacerse cubierto las aperturas con objetos como periódicos, manteles, cortinas, etc. • No debe colocarse sobre el aparato ninguna fuente inflamable sin protección, como velas encendidas. • A la hora de deshacerse de las pilas, respete la normativa para el cuidado del medio ambiente. • No se expondrá el aparato al goteo o salpicaduras cuando se utilice. • No se colocarán sobre el aparato objetos llenos de líquido, como jarras.
 <ul style="list-style-type: none"> • Maneje el cordón de energía con cuidado. Sostenga el enchufe cuando desconecte el cordón de energía. 	 <ul style="list-style-type: none"> • Desconecte el cordón de energía cuando no utilice el equipo por mucho tiempo. 	 <ul style="list-style-type: none"> • No permita el contacto de insecticidas, gasolina y diluyentes con el equipo. 	
 <p>* (For apparatuses with ventilation holes)</p> <ul style="list-style-type: none"> • No obstruya los orificios de ventilación. 	 <ul style="list-style-type: none"> • Nunca desarme o modifique el equipo de ninguna manera. 		

**ACERCA DEL RECICLAJE:**

Los materiales de embalaje de este producto son reciclables y se pueden volver a utilizar. Disponga de estos materiales siguiendo los reglamentos de reciclaje de su localidad.

Cuando se deshaga de la unidad, cumpla con las reglas o reglamentos locales.

Las pilas nunca deberán tirarse ni incinerarse. Deberá disponer de ellas siguiendo los reglamentos de su localidad relacionados con los desperdicios químicos.

Este producto junto con los accesorios empaquetados es el producto aplicable a la directiva RAEE excepto pilas.

Primeros pasos

Gracias por haber elegido el receptor de sonido envolvente AV DENON AVR-2807. Este notable componente ha sido diseñado para proporcionarle la escucha de un espléndido sonido de fuentes tales como un DVD en el sistema home theatre y para obtener una reproducción de alta fidelidad extraordinaria de su música preferida.

Puesto que este producto dispone de enormes posibilidades, le recomendamos que antes de comenzar a instalarlo y a ponerlo en funcionamiento, lea el contenido de este manual.

Contenidos

Primeros pasos

Accesorios	3
Antes de utilizar el aparato	3
Precauciones durante la instalación	3
Acerca del mando a distancia	3
Colocación de las pilas	3
Ámbito de actuación del mando a distancia	3
Nombres y funciones de las piezas	
Panel delantero	4
Pantalla	4
Panel trasero	5
Mando a distancia	5

Procedimiento de configuración fácil

Fácil para la configuración de flujo	6
Disposición del altavoz [Gráfico básico]	6
Conexiones de los altavoces	7
Conexión de un reproductor DVD y de monitor	8
Funciones de configuración automática/ecualizador para interiores (Room EQ)	9
① Conexión de un micrófono	9
② Antes de realizar el procedimiento de Configuración Automática	10
③ Realice el procedimiento de Configuración Automática	10
④ Asignación de los amplificadores de potencia	10
⑤ Conmutación del altavoz delantero	10
⑥ Mediciones preliminares	11
⑦ Mediciones del altavoz	11
⑧ Verificación y almacenamiento en la memoria de los resultados de la medición	12
Mensajes de error	12

Conectar otras fuentes

Indicaciones del cable	13
Función de conversión de vídeo	14
Relación entre la señal de entrada de vídeo y la salida de monitor según los ajustes de tconversión de vídeo	14, 15

Función de conversión de vídeo analógico a HDMI	15
Conectar el equipo con terminales HDMI [Para convertir señales de vídeo analógicas a señales HDMI]	16
Conexión de un sintonizador de televisor	16
Conexión a un sintonizador de DBS	16
Conexión de las terminales de entrada exteriores (EXT. IN)	17
Conexión de una videocámara o vídeo juego	17
Conexión de un reproductor de CD	17
Conexión de un plato giradiscos	17
Conectar un DVD grabador	18
Conexión de un VCR	18
Conexión de una unidad de cinta	18
Conexión de una grabadora de CD o una grabadora de MD	19
Conexión del equipo con terminales HDMI	19
Conexión de los terminales de antena	20
Conexión de el iPod	20
Conexión de los terminal RS-232C	20
Conexión de los enchufes TRIGGER OUT	21
Conexión de los terminales MULTI ZONE	
Conexiones de la salida ZONE2	21
Conexiones de salida de altavoz de ZONE2	21
Conexión de las terminales de PRE OUT	22
Conexión del cable de fuente de alimentación	22

Funcionamiento básico

Reproducción de la fuente de entrada	23
Selección del modo de ecualizador para interiores	24
Desconexión temporal del sonido (MUTING)	24
Escucha por auriculares	24
Cambio de los altavoces frontales	24
Comprobación de la fuente del programa de reproducción actual, etc.	24
Cambio del brillo de la pantalla	24

Uso de los modos surround (sonido envolvente)

Tipos de modos surround (sonido envolvente) y sus características	25
Selección del modo de reproducción (PURE DIRECT/ DIRECT/ STEREO)	25
Selección del Dolby Digital y modo de DTS Surround (solamente con entradas digitales)	26, 27
Selección del modo de Dolby Pro LogicIIx (Pro LogicII)	27
Selección del modo de DTS NEO:6	28
Comprobación de la señales de entrada	28
Modos y parámetros surround	29 ~ 31

Uso de los modos surround (sonido envolvente) originales DENON

Tipos de modos surround (sonido envolvente) y sus características	32
Selección del modo de simulación surround DSP	33
Configuración del control de tono	34
Ajuste del volumen del altavoz	34
Uso de la función de atenuación	35
Escuchar la radio	
Sintonización automática	35
Sintonización manual	35
Memorias preseleccionadas	35
Comprobación de las emisoras preseleccionadas	36
Ver las emisoras preseleccionadas	36

Funcionamiento avanzado

Selección del modo de nocturno	38
Función modo usuario	38
Combinación del sonido que se está reproduciendo con la imagen deseada (Función VIDEO SELECT)	38
Función memoria personal plus	38
Reproducir el iPod	39
Reproducción de música	39
Visualización de imágenes fijas y vídeos (sólo para iPods equipados con la función de presentación / vídeo)	39
Desconexión del iPod	39
Systema de entretenimiento de música multi zona	
Reproducción Multi-zona empleando los terminales de salida ZONE2	40
Reproducción Multi-zona utilizando los terminales SPEAKER	40
Salida de la fuente de un programa a un amplificador, etc., en una habitación de la ZONE2 (Modo ZONE2 SELECT)	41
Funciones del mando a distancia durante la reproducción de varias fuentes	41
Grabación (audio y/o vídeo)	42
Acerca de las funciones de memoria	42
Inicialización del microprocesador (Reempezar)	42

Configuración avanzada – 1ª Parte	
Elementos de la configuración del sistema y valores predeterminados	43 ~ 45
Navegar por el System Setup Menu	46
Acerca de la pantalla	46
Entrada de Audio	
Configuración de la asignación de la entrada digital	47
Ajuste del nivel de EXT. IN Subwoofer	47
Configuración de asignación del iPod	47
Configuración del nivel de función de entrada	48
Configuración del cambio de nombre de las funciones	48
Configuración de los preajustes del sintonizador	48, 49
Configuración del Vídeo	
Configuración de la asignación de entrada de HDMI	49, 50
Configuración de asignación de entrada de componente	50
Configuración de conversión de vídeo	50
Ajustar la configuración de salida de HDMI	51
Configuración del retardo de audio	51
Configuración del On Screen Display (OSD)	52
Reproducción Avanzada	
Configuración de 2ch Direct/Stereo	52
Ajuste de la configuración de la opción de mezcla de señales Dolby Digital	53
Configuración del modo Auto Surround	53
Ajustar la configuración de Ecualizador manual	53, 54
Configuración de la Opción	
Configuración del Power Amplifier Assignment	54
Configuración del control de volumen	55
Configuración de la activación	55
Ajuste del bloqueo de configuración	56

Configuración avanzada – 2ª Parte	
Configuración del Altavoz	
Ajuste de la configuración del altavoz	56, 57
Ajuste de la configuración del subwoofer	57
Configuración de la distancia	57, 58
Configuración del nivel de canal	58, 59
Configuración de la frecuencia de cruce	59
Configuración Otros	
Ajuste de la configuración del Ecualizador para interiores	60
Ajustar la configuración de Modo Direct	60
Configuración de selección de entrada del MIC	61
Compruebe el parámetro	61

Utilizando el mando a distancia	
Utilización de los componentes de audio DENON	62
Configuración de la función de memoria de preajuste	62
Utilización de un componente almacenado en la memoria preestablecida	63
Configuración de la función de memorización	64
Uso de la función de llamada de sistema	64
Registro	64
Ejecutar las operaciones de sistema	64
Configuración de la función “punch through”	65
Reajuste del mando a distancia	
Reajuste de la función de memorización	65
Reajuste de la función “punch through”	65

Información adicional	66 ~ 68
------------------------------	---------

Resolución de problemas	69, 70
--------------------------------	--------

Especificaciones	70
-------------------------	----

Lista de códigos pre-ajustadosEl final de un libro

Primeros pasos

Accesorios

Compruebe que la unidad principal va acompañada de las piezas siguientes:

- ① Instrucciones de funcionamiento.....1
- ② Lista de servicios técnicos.....1
- ③ Cable de la fuente de alimentación (1,5 m, aproximadamente).....1
- ④ Mando a distancia (RC-1030).....1
- ⑤ Pilas R6P/AA.....3
- ⑥ Antena AM de cuadro.....1
- ⑦ Antena interior de FM.....1
- ⑧ Configurar el micrófono (DM-S205) (6 m, aproximadamente.).....1

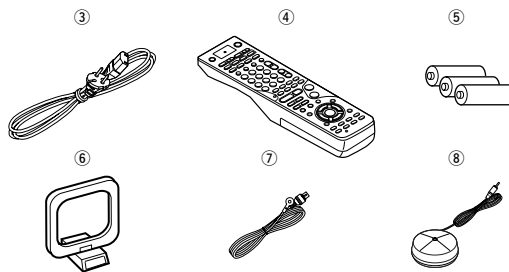

Antes de utilizar el aparato

Antes de usar este equipo preste atención a las siguientes indicaciones:

Mover el equipo

Para evitar cortocircuitos o daños en los cables de conexión, cuando quiera mover el equipo, antes de hacerlo desenchufe siempre el cable de la fuente de alimentación y desconecte los cables de conexión entre todos los demás componentes de audio.

Antes de encender el interruptor de alimentación

Compruebe de nuevo que todas las conexiones están correctamente hechas y que los cables no presentan problemas. Sitúe siempre el interruptor de alimentación en la posición de espera antes de conectar o desconectar los cables de conexión.

Conserve estas instrucciones en lugar seguro.

Después de leerlas, guarde estas instrucciones en lugar seguro, junto con la garantía.

Siempre que el interruptor de alimentación esté en estado de STANDBY, el aparato estará todavía conectado a la línea de tensión CA.

Asegúrese de apagar el interruptor de alimentación o desenchufar el cable cuando se vaya de casa; por ejemplo, de vacaciones.

Se advierte que las ilustraciones que figuran en estas instrucciones pueden diferir de las del equipo real por motivos de explicación.

Precauciones durante la instalación

Nota:

Para la dispersión del calor, no instale este equipo en un lugar confinado tal como una librería o unidad similar.

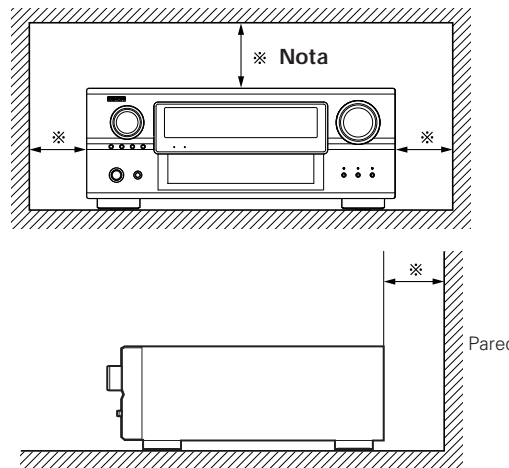

Acerca del mando a distancia

Además del controlar el AVR-2807, el mando a distancia (RC-1030) incluido, se puede utilizar también para controlar los productos siguientes:

- ① Productos componente DENON
 - Ajuste mediante la función de memoria preajustada (☞ página 62, 63)
 - Ajuste mediante la función de aprendizaje (☞ página 64)
- ② Productos componente que no son DENON:

Colocación de las pilas

- ① Quite la cubierta trasera del mando a distancia.
- ② Coloque 3 pilas R6P/AA en el compartimento de las pilas en la dirección indicada.

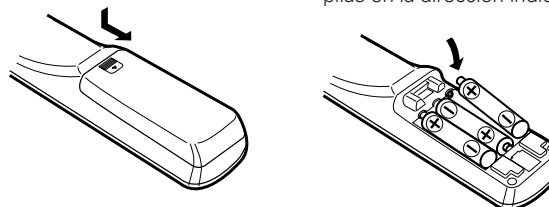

- ③ Coloque nuevamente la cubierta trasera.

Primeros pasos

Notas sobre las pilas:

- Cambie las pilas por pilas nuevas si la unidad no funciona correctamente ni siquiera cuando el mando se utiliza cerca del equipo. (La pila suministrada es solo para verificar el funcionamiento.)
- Cuando introduzca las baterías, compruebe que quedan en la dirección correcta, siguiendo las marcas “⊕” y “⊖” que hay en el compartimento de las pilas.
- Para evitar daños o fugas del líquido de las pilas:
 - No utilice baterías nuevas junto con otras viejas.
 - No utilice dos tipos distintos de pilas.
 - No cortocircuite, deshaga o caliente las pilas ni las tire al fuego.
- Saque las pilas del mando a distancia cuando no vaya a utilizarlo durante un largo tiempo.
- Si se produjera una fuga del líquido de las pilas, limpie bien el interior del compartimento de las pilas y coloque pilas nuevas.
- Al sustituir las pilas, tenga las pilas nuevas preparadas y colóquelas lo más rápidamente posible.

Ámbito de actuación del mando a distancia

- Cuando utilice el mando a distancia apúntelo hacia el sensor remoto.
- El mando a distancia se puede utilizar hasta una distancia de máximo 7 metros, en un ángulo horizontal de máximo 30° con respecto al sensor.

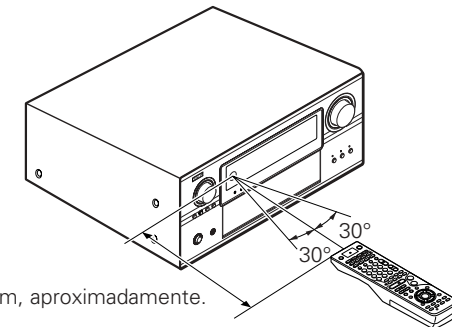

NOTA:

- Puede resultar difícil accionar el mando a distancia si el sensor remoto está expuesto a la luz solar directa o a una luz artificial muy fuerte.

Primeros pasos

Nombres y funciones de las piezas

Para conocer en detalle las funciones de estas piezas, consulte las páginas entre paréntesis ().

Panel delantero

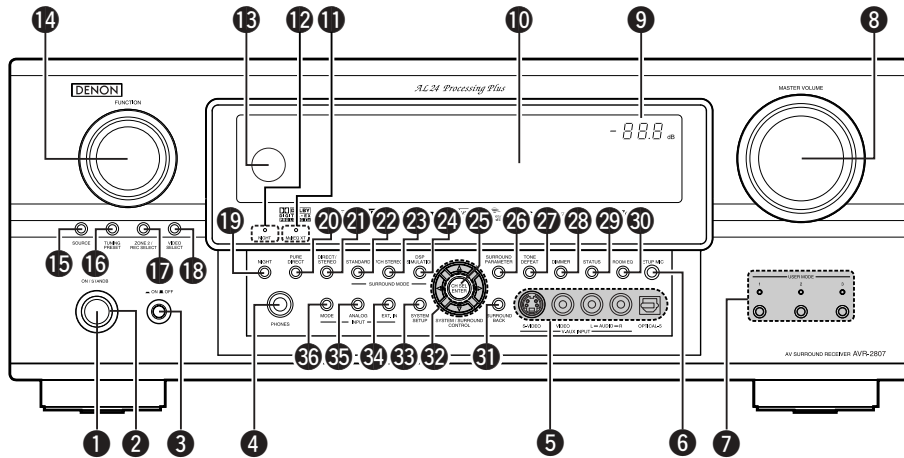

- 1 Botón de alimentación ON/STANDBY(10)
- 2 Indicador de potencia(10)
- 3 Interruptor de potencia(10)
- 4 Enchufe de auriculares (PHONES).....(25)
- 5 Terminales V.AUX INPUT(17)
- 6 Enchufe SETUP MIC(9)
- 7 Botones USER MODE(38)
- 8 Botón de control de MASTER VOLUME(23)
- 9 Indicador del volumen principal
- 10 Pantalla
- 11 Indicador de MultEQ XT(24)
- 12 Indicador de NIGHT(38)
- 13 Sensor del mando a distancia(3)
- 14 Botón FUNCTION(23)
- 15 Botón SOURCE(23)
- 16 Botón TUNING PRESET(36)
- 17 Botón ZONE2/REC SELECT(41, 42)
- 18 Botón VIDEO SELECT(38)
- 19 Botón NIGHT(38)
- 20 Botón PURE DIRECT(25)
- 21 Botón DIRECT/STEREO(25)
- 22 Botón STANDARD(26)
- 23 Botón 7CH STEREO(33)
- 24 Botón DSP SIMULATION(33)
- 25 Botón CH SELECT/ENTER(10, 34)
- 26 Botón SURROUND PARAMETER(26)
- 27 Botón TONE DEFEAT(34)
- 28 Botón DIMMER(24)
- 29 Botón STATUS(24)
- 30 Botón ROOM EQ(24)
- 31 Botón SURROUND BACK(26)
- 32 Botones del cursor (Δ, ∇, ◀, ▶)(10)
- 33 Botón SYSTEM SETUP(10)
- 34 Botón EXT. IN(23)
- 35 Botón ANALOG(23)
- 36 Botón INPUT MODE(23)

Primeros pasos

Pantalla

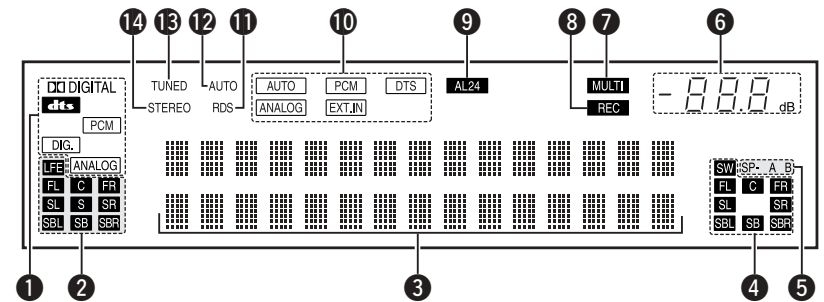

- 1 Indicador de señal de entrada
- 2 Indicador del canal de la señal de entrada
 - El canal o canales de audio incluidos en la(s) lámpara(s) de señal de entrada.
 - Éste se encenderá cuando la señal digital se introduce.
- 3 Pantalla de información
- 4 Indicador de canal de señal de salida
 - Los canales de audio que pueden ser salida luminosa.
- 5 Indicador de altavoz
 - Se enciende según los ajustes de los altavoces surround de los varios modos surround.
- 6 Indicador del volumen principal
 - Muestra el nivel de volumen.
 - El número del elemento de configuración (Setup) aparece en System Setup.
- 7 Indicador MULTI (zona)
 - El modo ZONE2 se selecciona en ZONE2/REC SELECT.
- 8 Indicador de REC
 - El modo REC OUT se selecciona en ZONE2/REC SELECT.
- 9 Indicador AL24
 - Se ilumina cuando se selecciona el modo siguiente mientras se reciben señales digitales (PCM).
PURE DIRECT / DIRECT / STEREO / MULTI CH PURE DIRECT / MULTI CH DIRECT / MULTI CH IN
- 10 Indicador de modo de entrada
- 11 Indicador RDS
 - Se enciende cuando se ha recibido una radioemisora RDS.
- 12 Indicador AUTO
 - Se enciende cuando la radioemisora está seleccionada en el modo de sintonización AUTO.
- 13 Indicador TUNED
 - Se enciende cuando se ha recibido una radioemisora FM/AM.
- 14 Indicador STEREO
 - Se enciende cuando se ha recibido una radioemisora estéreo FM.

Primeros pasos

Panel trasero

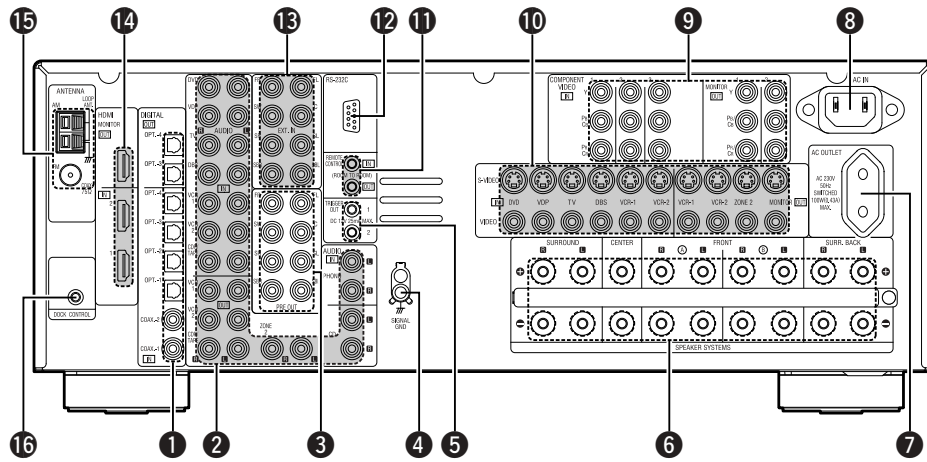

- 1 Terminales DIGITAL (Optical/Coaxial)(8)
- 2 Terminales AUDIO(8)
- 3 Terminales de PRE OUT(22)
- 4 Terminal SIGNAL GND(17)
- 5 Enchufes TRIGGER OUT(21)
- 6 Terminales del altavoz(7)
- 7 Salida de CA(22)
- 8 Entrada CA(22)
- 9 Terminales COMPONENT VIDEO(8)
- 10 Terminales VIDEO/S-VIDEO(8)
- 11 Enchufes REMOTE CONTROL(21)
- 12 Terminal RS-232C(20)
- 13 Terminales EXT. IN(17)
- 14 Terminales HDMI MONITOR(19)
- 15 Terminales ANTENNA(20)
- 16 Enchufe DOCK CONTROL(20)

Primeros pasos

Mando a distancia

Para hacer funcionar el AVR-2807, use los botones del selector de modo para seleccionar "TAPE", "CDR/MD" o "CD".

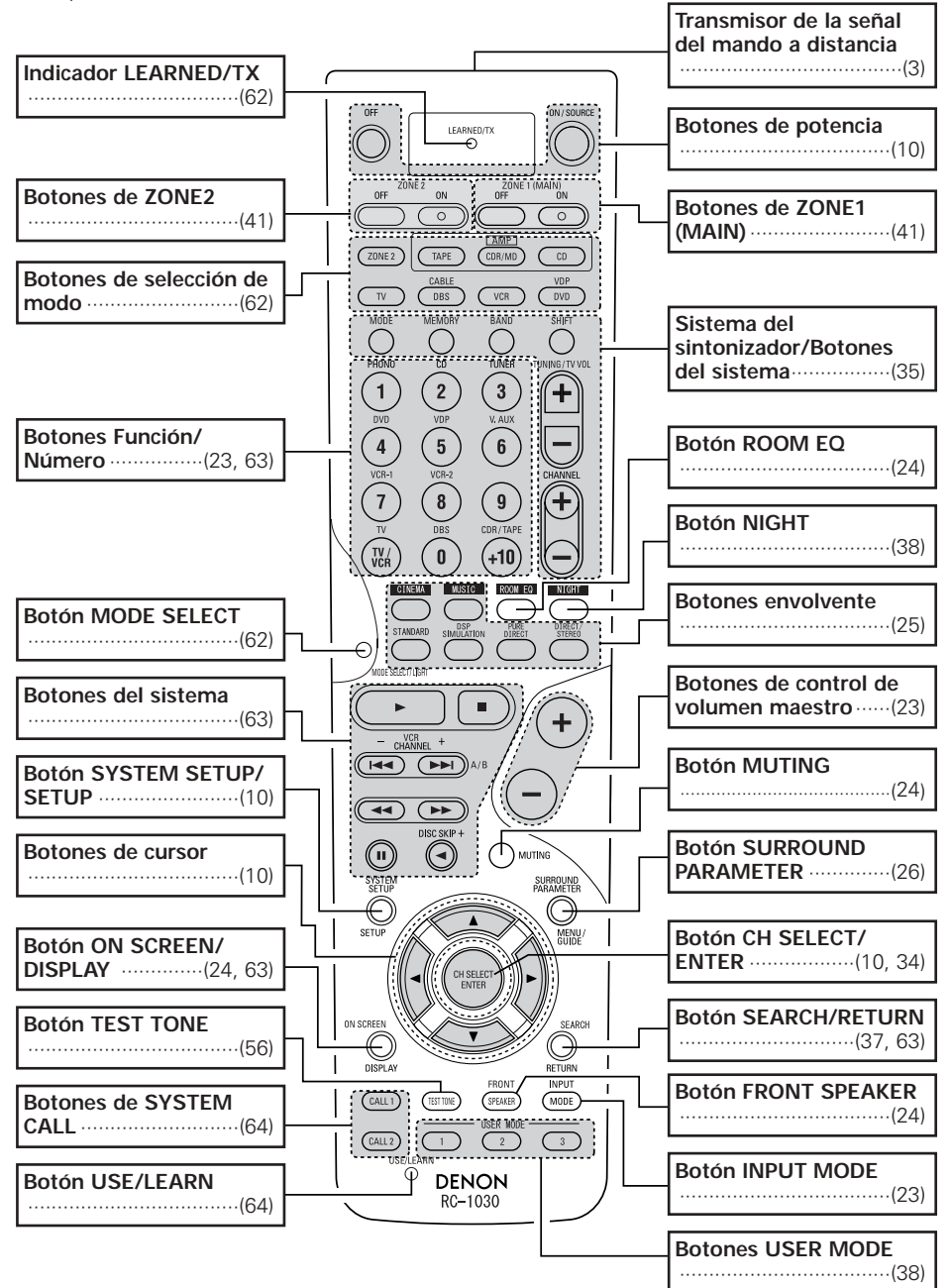

Procedimiento de configuración fácil

- Este apartado contiene los pasos imprescindibles para la configuración del AVR-2807 en función del entorno de la sala de escucha y del equipo fuente y los altavoces que emplee.
- Para ajustar manualmente el campo de sonido, consulte las páginas 56 ~ 59.

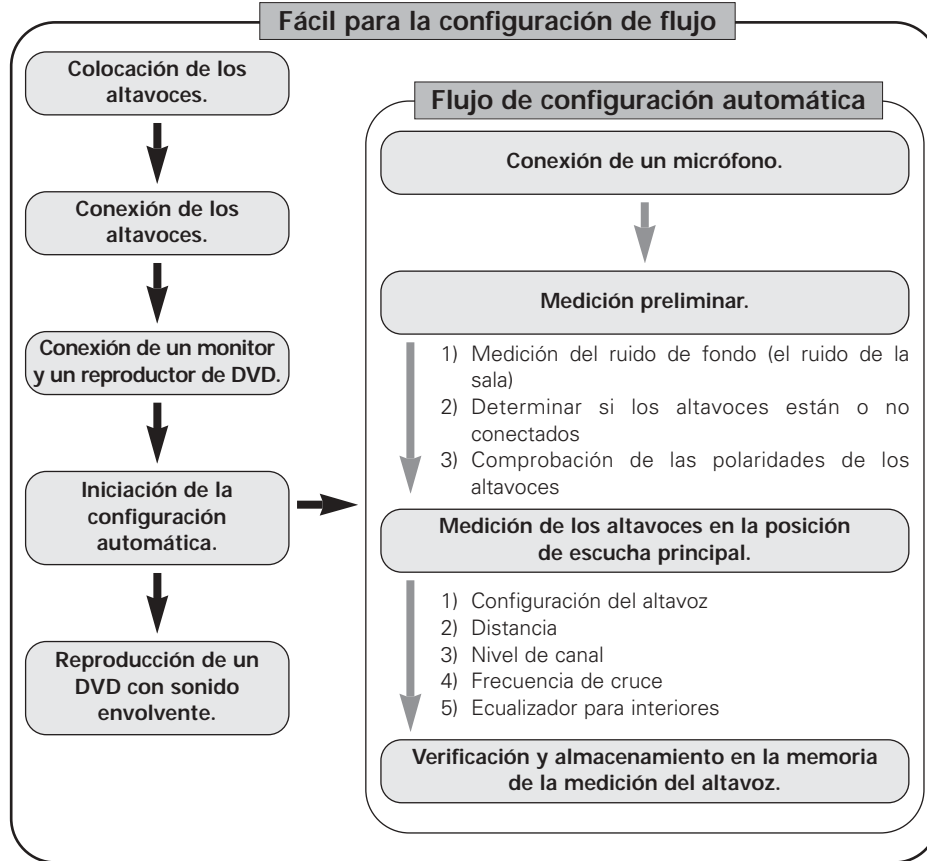

Disposición del altavoz [Gráfico básico]

Ejemplo de la disposición básica con 8 altavoces y un monitor.

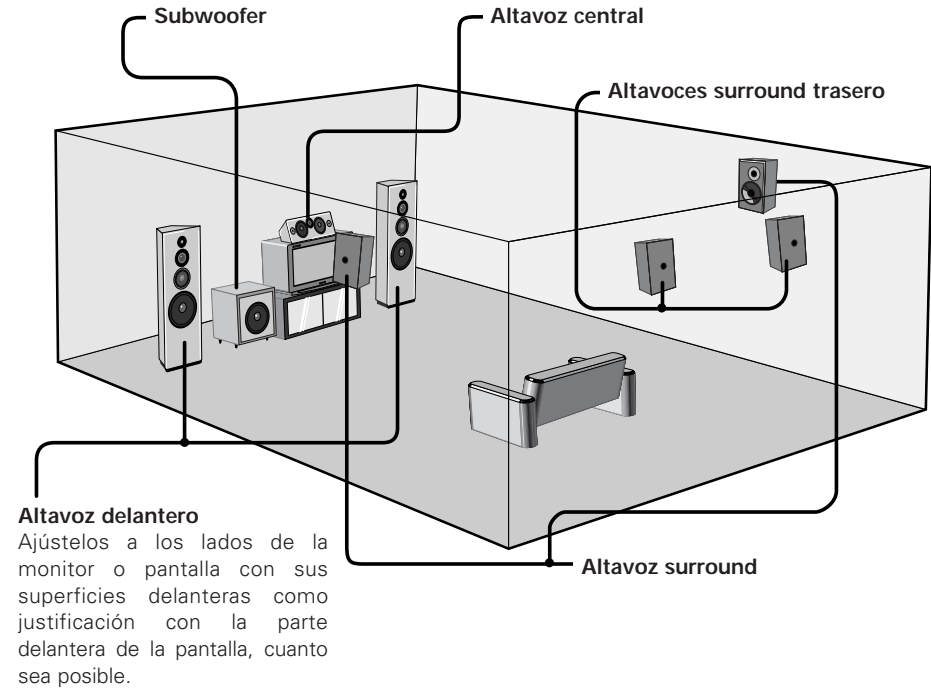

Procedimiento de configuración fácil

Conexiones de los altavoces

Conecte los terminales del altavoz en el altavoz, verificando que las polaridades coinciden (⊕ con ⊕ y ⊖ con ⊖).

NOTA:

Al hacer las conexiones, cerciőrese de que de ninguno de los conductores individuales de los cables de los altavoces queden en contacto con los terminales contiguos, con los conductores de otros cables de altavoces ni con el panel trasero y los tornillos.

NO TOQUE NUNCA los terminales del altavoz cuando la corriente eléctrica esté activada. Si lo hace podría recibir una descarga eléctrica.

Conexión de los cables de los altavoces

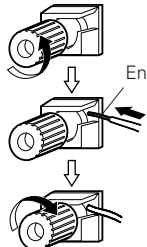

1. Aflójelo haciéndolo girar en sentido contrario a las agujas del reloj.
2. Introduzca el cable.
3. Apriételo haciéndolo girar en el sentido de las agujas del reloj.

Enrolle fuertemente el extremo de los hilos interiores o córtelo.

Impedancia del altavoz

Altavoz	Impedancia
Delantero A, B	6 ~ 16 Ω/ohmios
Delantero A+B	8 ~ 16 Ω/ohmios
Central	6 ~ 16 Ω/ohmios
Surround	
Surround trasero	

Nota sobre la impedancia de los altavoces

Cuando se utilicen altavoces con un impedancia cuyo valor es inferior al valor señalado (por ejemplo 4Ω/ohmios), al utilizarlos durante periodos de tiempo prolongados con un volumen alto, podría ocasionar una elevación de la temperatura, activando de esta forma el circuito de protección.

Cuando se activa el circuito de protección, se suspende la salida a los altavoces y el indicador de alimentación parpadea. Si esto sucede, desconecte el cable de alimentación, espere que el equipo se enfríe y mejore la ventilación al rededor del lugar de instalación del equipo. Verifique también la instalación de los cables de entrada y de los cables de altavoz. Después de esto, conecte nuevamente el cable de alimentación y encienda el equipo.

Si el circuito de protección se activara de nuevo aún cuando no detectara problemas en el cableado o en la ventilación del aparato, desconecte la alimentación eléctrica y póngase en contacto con el servicio técnico de DENON.

Procedimiento de configuración fácil

Conexiones

- Con el AVR-2807, es posible conectar un máximo de 10 altavoces para reproducción surround (sonido envolvente).
- Al hacer las conexiones consulte las instrucciones de funcionamiento de los otros aparatos.

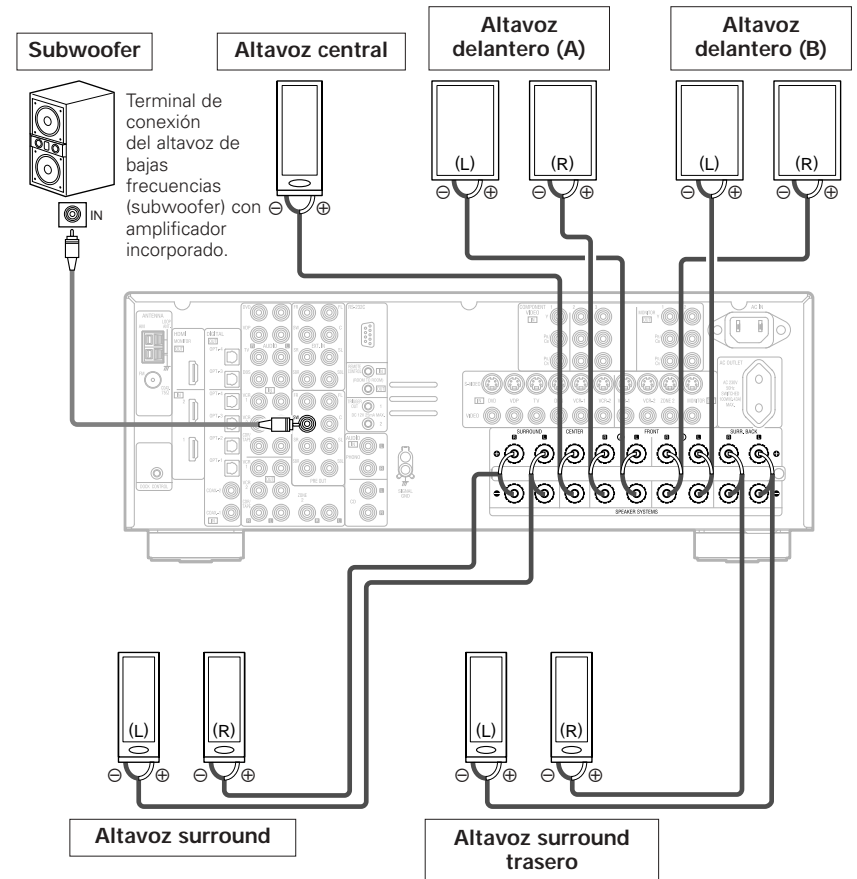

Cuando utilice solo un altavoz posterior surround, conéctelo al canal izquierdo.

Procedimiento de configuración fácil

Conexión de un reproductor DVD y de monitor

- Para conectar la salida de vídeo del reproductor de DVD al AVR-2807, sólo necesitará elegir el tipo de conexión. Para ver más información sobre la función de conversión ascendente de vídeo (véase página 14, 15).
- Para conectar la salida de audio digital desde el reproductor de DVD, podrá elegir entre las conexiones coaxial o la óptica. Si elige emplear la conexión óptica, ésta deberá ser asignada. Para más información sobre la asignación de entrada digital (véase página 47).

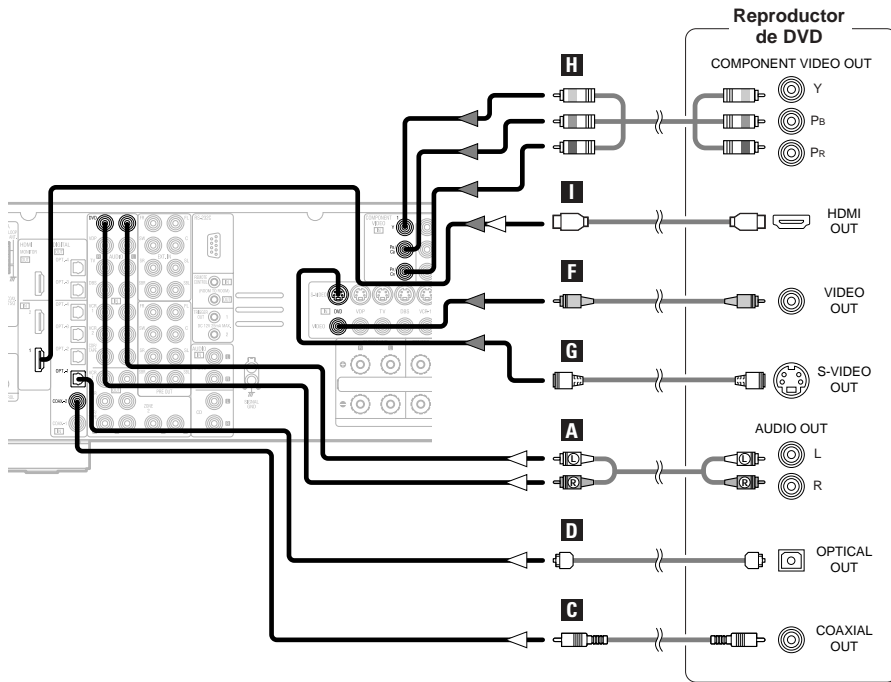

※ El flujo de la señal de audio queda indicado con flechas blancas, mientras que el flujo de señal de vídeo se indica con flechas grises.



- El AVR-2807 viene equipado con otra serie de terminales de entrada para un reproductor que no sea Reproductor DVD de vídeo-disco (como el disco láser, VCD/SVCD, o futuros reproductores de alta definición). Las directrices de conexión arriba indicadas para DVD son también aplicables a la entrada de VDP.

Procedimiento de configuración fácil

- Para obtener una calidad de imagen excelente (especialmente con DVDs progresivos y otras fuentes de alta definición) elija la conexión del vídeo componente a su de monitor. También se facilitan salidas de S-Vídeo y de vídeo compuesto si su monitor no tiene entradas de vídeo componente.

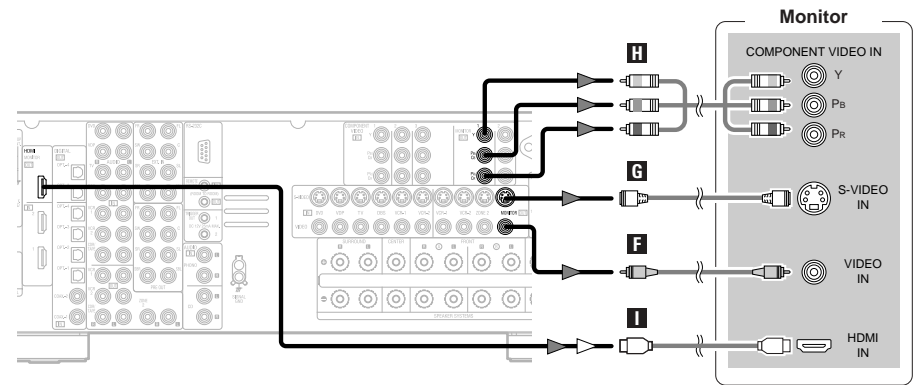

- El AVR-2807 está equipado con terminales HDMI, de modo que puede conectarse a un reproductor de DVD o monitor de utilizando un cable HDMI.
- La entrada del vídeo componente y/o los enchufes de salida pueden estar etiquetados de forma distinta en algunos, monitores o componentes de vídeo. Consulte los manuales del usuario para obtener más información acerca de otros componentes.
- COMPONENT MONITOR OUT-1 y COMPONENT MONITOR OUT-2 pueden utilizarse simultáneamente.
- Las señales de audio sólo se emiten desde el terminal de salida de monitor HDMI cuando las señales de audio se introducen al terminal de entrada HDMI.
- Al conectar el AVR-2807 y el reproductor de DVD utilizando un cable HDMI, conecte también el AVR-2807 y el monitor de utilizando un cable HDMI (véase página 19).

Procedimiento de configuración fácil

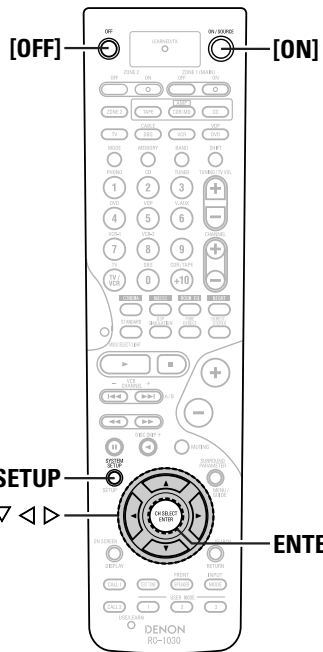
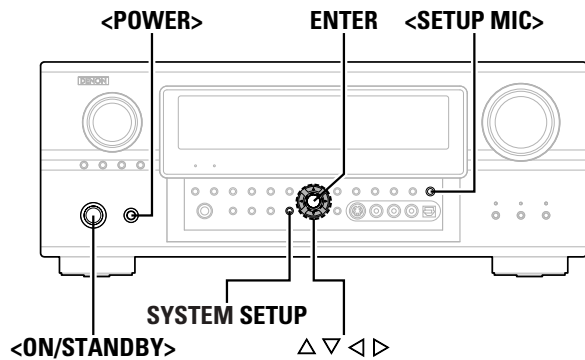

Acerca de los nombres de los botones en esta explicación
 < > : Botones de la unidad principal
 [] : Botones del mando a distancia
Sólo el nombre del botón :
 Botones de la unidad principal y del mando a distancia

Funciones de configuración automática/ecualizador para interiores (Room EQ)

- Las funciones de configuración automática y del ecualizador para interiores del AVR-2807 utilizan el micrófono incluido para medir las propiedades acústicas en la habitación y realizar automáticamente los ajustes necesarios.

- En el sistema de cine en casa se obtiene el ambiente de escucha óptimo en todas las posiciones de escucha, de tal forma que varios oyentes pueden disfrutarlo al mismo tiempo. Como se muestra en el Ejemplo ①, a medida que realiza las mediciones, mueva el micrófono sucesivamente a las diferentes posiciones en las cuales los miembros de la familia se sientan, dentro del área de escucha rodeada por los altavoces. Para obtener los mejores resultados, realice la medición en 6 lugares.

Aunque el sistema de cine casero se utilice solamente para un número reducido de personas, como se muestra en el Ejemplo ②, es posible obtener una ecualización más eficaz realizando las mediciones en el área al redor de la posición de escucha.

- Cuando se lleva a cabo el procedimiento de configuración automática, es posible seleccionar uno de los 3 curvas de corrección siguiente para la función del ecualizador para interiores.

Audyssey:

La respuesta de frecuencia de todos los altavoces se ajusta de tal forma que se obtenga el ambiente óptimo para la acústica de la habitación.

Front:

Esta opción ajusta las características de cada altavoz a las características de los altavoces delanteros.

Flat:

Esta es la respuesta de frecuencia plana de todos los altavoces. Este modo es óptimo para la reproducción de música de señal de varios canales.



- Para realizar manualmente los ajustes del campo de sonido, consulte las páginas 56 ~ 59.

Ejemplo: ①

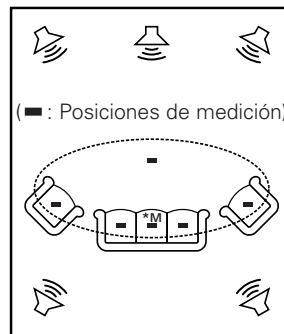

Ejemplo: ②

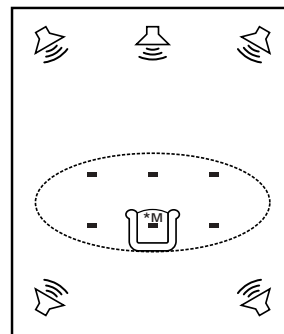

Procedimiento de configuración fácil

Acerca de la posición de escucha principal (*M)

La "posición de escucha principal" se refiere ya sea al centro de la posición de escucha o a la posición en la cual el usuario se sienta cuando utiliza solo el sistema. La distancia a los altavoces se mide desde esta posición.

① Conexión de un micrófono

1 Conecte el micrófono de configuración incluido al <SETUP MIC>.

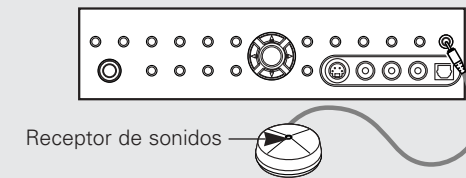

2 Instale el micrófono de configuración sobre un trípode de cámara, etc., y ajústelo con el receptor apuntando hacia el techo.

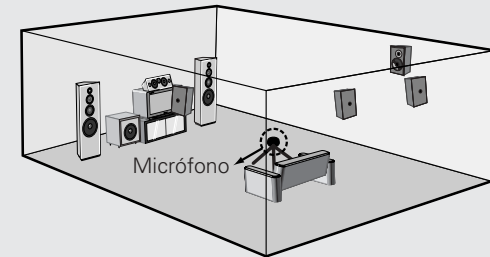

- * Coloque el receptor de sonido del micrófono de configuración a la altura de los oídos en la posición de escucha.
- * Compruebe que en el inicio, la medición empiece con el micrófono situado en la posición de escucha principal.
- * No es posible realizar la medición correctamente si hay algún obstáculo entre los altavoces y el micrófono. Compruebe que no haya ningún obstáculo.

NOTA:

- Una vez que termine los ajustes, desconecte el micrófono de configuración.

Procedimiento de configuración fácil

② Antes de realizar el procedimiento de Configuración Automática

1 Encienda el subwoofer.

- ※ Ajuste el volumen a la mitad y la frecuencia de cruce al máximo o desconecte el filtro de paso bajo, si su altavoz subwoofer puede ajustar el volumen de salida y la frecuencia de cruce.
- ※ Algunos subwoofers disponen de un modo de espera. Asegúrese de apagar esta función antes de realizar el procedimiento de configuración automática.

2 Encienda su monitor.

3 Pulse el <POWER>.

- ON:**
El indicador de alimentación se ilumina en color rojo.
- OFF:**
Se desactiva la potencia y el indicador se apaga.

4 Pulse el <ON/STANDBY> o [ON].

- El indicador de alimentación parpadea en color verde y la alimentación se activa.

③ Realice el procedimiento de Configuración Automática

1 Pulse el SYSTEM SETUP.

2 Pulse el Δ ∇ para seleccione “Auto Setup / Room EQ”, y pulse el ENTER.

3 Pulse el Δ ∇ para seleccionar “Auto Setup” y pulse el ENTER.

- ※ Si no hay ningún micrófono conectado, aparecerá el mensaje “Connect Microphone”. En este caso, conecte el micrófono de configuración automática.

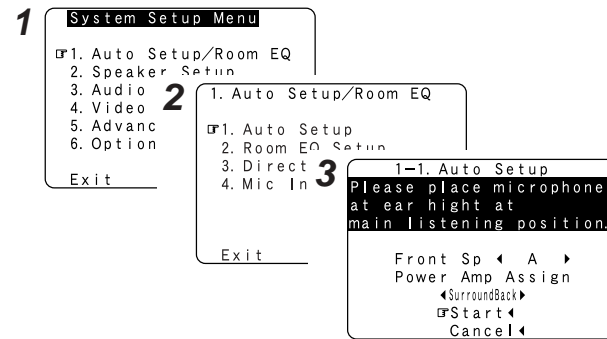

- No se visualiza “System Setup Menu” cuando se utilizan los auriculares.

Procedimiento de configuración fácil

④ Asignación de los amplificadores de potencia

Es posible asignar la salida trasera surround (sonido envolvente) a la salida “Front” o “ZONE2”.

Seleccione “Power Amp Assign” utilizando los Δ ∇ y ajuste utilizando los \triangleleft \triangleright .

Surround Back:

Asignar para utilizar como altavoz trasero surround (sonido envolvente).

Front A, Front B:

Asignar para utilizar los altavoz “Front A” (o “Front B”) con conexiones de biamplificación.

ZONE2:

Asignar para utilizar como altavoces “ZONE2”.

- ※ Cuando se asigna a “Front”, omita la medida del canal trasero surround (sonido envolvente).
- ※ Durante el procedimiento de configuración automática, los tonos de prueba no se emiten en “ZONE2”.

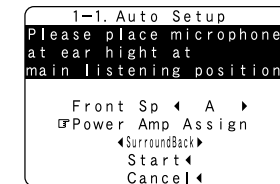

⑤ Conmutación del altavoz delantero

Pulse Δ ∇ para seleccionar “Front Sp”, luego pulse \triangleleft \triangleright para seleccionar el altavoz.

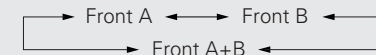

Procedimiento de configuración fácil

⑥ Mediciones preliminares

Este procedimiento se utiliza para determinar automáticamente el ruido de fondo, si los altavoces están o no conectados y las polaridades de los altavoces conectados.

1 Pulse el $\Delta \nabla$ para seleccione “Start”, y pulse el \triangleleft .

- Comienzan las mediciones preliminares.

2 Pulse el $\Delta \nabla$ para seleccione “Speaker Detect Check”, y pulse el ENTER.

3 Pulse nuevamente ENTER.

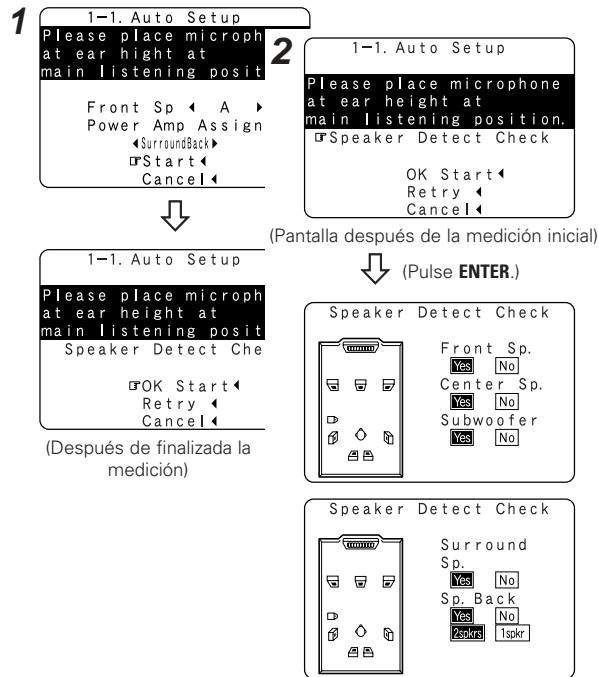

Precauciones durante las mediciones:

- Los tonos de prueba del altavoz se emiten durante las mediciones. Tenga cuidado, por ejemplo cuando haya niños pequeños cerca.
- Puede que no sea posible realizar mediciones correctas si hay obstáculos entre el altavoz y el micrófono.
- Durante las mediciones, no permanezca de pie entre o cerca de los altavoces y el micrófono de configuración.
- Para evitar influenciar las mediciones, apague los acondicionadores de aire o cualquier otro equipo que produzca ruido en la habitación. Realice las mediciones con el mayor silencio posible en la habitación.
- La medida se cancela cuando se activa **VOLUME** mientras se está realizando el Auto Setup.

⑦ Mediciones del altavoz

Con estas mediciones, los ajustes de “Speaker Configuration”, “Distance”, “Channel Level”, “Crossover Frequency” y “Room EQ” se analizan automáticamente. La posición de escucha principal se medirá en primer lugar, por lo que deberá dejar el micrófono donde está.

1 Pulse el $\Delta \nabla$ para seleccione “OK Start”, y pulse el \triangleleft .

- Se iniciarán las mediciones para el primer punto.

2 Mueva el micrófono al segundo punto y pulse el \triangleleft .

- Se iniciarán las mediciones para el segundo punto.

※ Una vez se finalizan las mediciones, los resultados de las mediciones para el segundo punto se visualizarán.

3 Realice los pasos 2 varias veces.

※ Se puede finalizar la medición cuando haya 6 o menos puntos de medición; sin embargo, para obtener los mejores resultados, se recomienda realizar la medición en **6 lugares**.

Procedimiento de configuración fácil

4 Pulse el $\Delta \nabla$ para seleccione “Calculate”, y pulse el \triangleleft .

- El altavoces se analizará.

- ※ Una vez finalizados los cálculos, aparecerá una pantalla que confirmará los resultados de las mediciones.
- ※ La cantidad de tiempo necesario para el análisis dependerá del número de altavoces y el número de puntos de medición. Cuanto mayor sea el número de altavoces y el número de puntos de medición, más tiempo se necesitará.

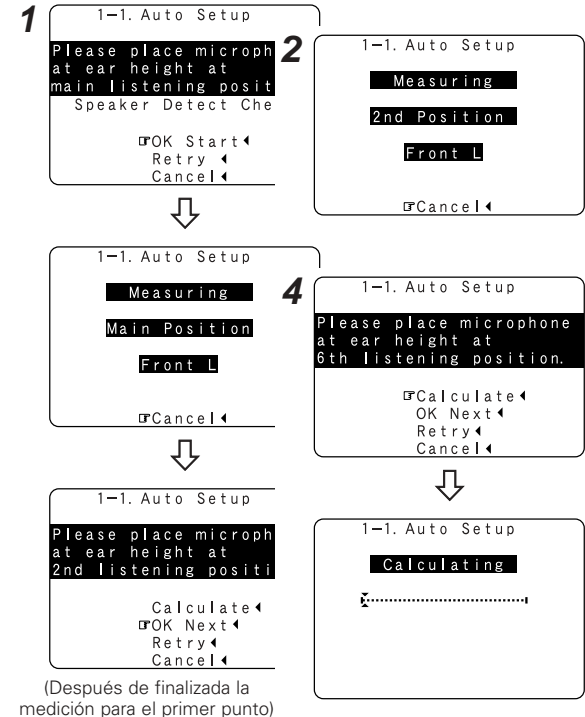

NOTA:

- Después de realizar las mediciones, no cambie las conexiones del altavoz ni el volumen del subwoofer.



- Si los resultados no son los esperados o si aparece un mensaje de error, seleccione “Retry” y vuelva a realizar las mediciones (página 12).
- Si los resultados de la nueva medición siguen sin ser los esperados o si aparece un mensaje de error, apague el equipo y compruebe las conexiones de los altavoces. Acto seguido, vuelva a empezar las mediciones desde el principio.

Procedimiento de configuración fácil

⑧ Verificación y almacenamiento en la memoria de los resultados de la medición

Los resultados de la medición visualizados en “⑦ Mediciones del altavoz” se pueden verificar y almacenar en la memoria.

1 Pulse el Δ ∇ para seleccione los elementos, y pulse el ENTER.

※ Pulse ENTER para cambiar a la segunda pantalla.

2 Después de verificar, pulse el ENTER y realice el ajuste utilizando los Δ ∇ .

Store:
Todos los ajustes se almacenan en la memoria.

Cancel:
Cancelar los ajustes de configuración automática.

3 Cuando selecciona “Store”:

- Pulse el \triangleleft .
- Una vez memorizados los datos, aparecerá la pantalla “Auto Setup / Room EQ” automáticamente.

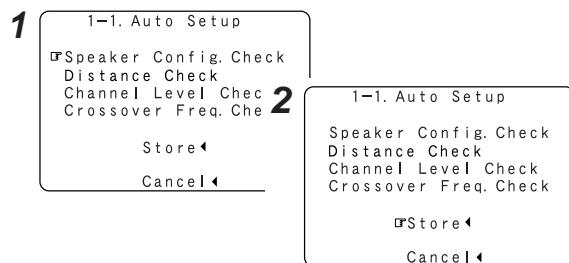

- Cuando se miden las señales de un altavoz con subwoofer incorporado, etc., utilizando el micrófono de configuración, es posible que el valor ajustado difiera de la distancia actual.

NOTA:

- No apague el equipo durante la memorización de los datos.

Procedimiento de configuración fácil

Mensajes de error

Se visualiza un mensaje de error si no se pudieron completar automáticamente las mediciones debido a la disposición de los altavoces, el ambiente de medición, etc.

Realice las siguientes comprobaciones, reinicie los elementos pertinentes y vuelva a medir.















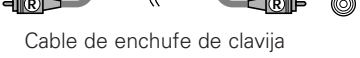



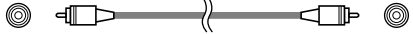
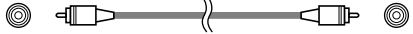





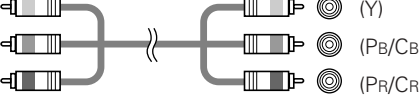

Compruebe que el AVR-2807 se ha apagado antes de comprobar las conexiones de los altavoces.

Ejemplo	Causa	Medidas
	<p>① No se han detectado los altavoces necesarios para ofrecer una reproducción adecuada.</p> <p>※ Si se producen varios errores, utilice los \triangleleft \triangleright para comprobar los contenidos.</p>	<ul style="list-style-type: none"> • Compruebe que los altavoces pertinentes están bien conectados.
	<p>② La polaridad del altavoz está conectada al revés.</p> <p>※ Si se producen varios errores, utilice los \triangleleft \triangleright para comprobar los contenidos.</p>	<ul style="list-style-type: none"> • Compruebe la polaridad de los altavoces pertinentes. • En algunos altavoces, es posible que aparezca la siguiente pantalla aunque estén correctamente conectados. En este caso, seleccione “Skip\triangleleft”.
	<p>③ Hay un ruido ambiental excesivo en la sala y las mediciones no pueden realizarse con precisión.</p> <p>④ El nivel de sonido que emiten los altavoces y/o subwoofer es demasiado bajo.</p>	<ul style="list-style-type: none"> • Apague el dispositivo que generó el ruido durante las mediciones o aléjelo. • Inténtelo de nuevo cuando haya más silencio. • Compruebe la ubicación y la orientación de los altavoces. • Ajuste el nivel de salida del subwoofer.
	<p>⑤ El micrófono de medición no está conectado, o bien no se han detectado todos los altavoces.</p>	<ul style="list-style-type: none"> • Conecte el micrófono de configuración incluido al <SETUP MIC>. • Compruebe la conexión de los altavoces.

Conectar otras fuentes

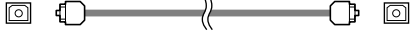
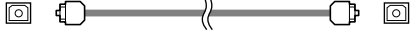
Indicaciones del cable

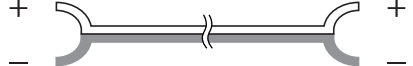
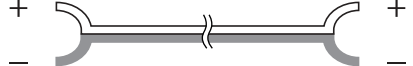
Los diagramas de la red de circuitos de las siguientes páginas implican el empleo de los siguientes cables de conexión opcionales (no incluidos).

Cable de audio	Cable del vídeo
<p>A Terminal analógico (estéreo)</p> <p>(Blanco)   </p> <p>(Rojo)   </p> <p>Cable de enchufe de clavija</p>	<p>F Terminal del vídeo</p> <p>(Amarillo)   </p> <p>Cable del vídeo (cable de enchufe de clavija del vídeo de 75 Ω/ohmios)</p>
<p>B Terminal analógico (Monaural, para subwoofer)</p> <p> </p> <p>Cable de enchufe de clavija</p>	<p>G Terminal de S-Vídeo</p> <p> </p> <p>Cable de S-Vídeo</p>
<p>C Terminal digital (Coaxial)</p> <p>(Naranja)   </p> <p>Cable coaxial (cable de enchufe de clavija de 75 Ω/ohmios)</p>	<p>H Terminal de vídeo componente</p> <p>(Verde)    (Y)</p> <p>(Azul)    (Pb/Cb)</p> <p>(Rojo)    (Pr/Cr)</p> <p>Cable de vídeo componente</p>
<p>D Terminal digital (Óptico)</p> <p> </p> <p>Cable óptico (Cable de fibra óptica)</p>	<p style="background-color: #cccccc; text-align: center;">Cable de audio y de vídeo</p> <p>I Terminal HDMI</p> <p> </p> <p>Cable HDMI</p>
<p>E Terminal del altavoz</p> <p> </p> <p>Cable del altavoz</p>	<p style="background-color: #cccccc; text-align: center;">Dirección de señal</p> <p>Señal de audio </p> <p>Señal de vídeo </p>

NOTA:

- No enchufe el cable de la fuente de alimentación hasta que se hayan hecho todas las conexiones.
- A la hora de realizar las conexiones, consulte también las instrucciones de funcionamiento de los otros componentes.
- Asegúrese de conectar correctamente los canales izquierdo y derecho (izquierdo con izquierdo, derecho con derecho).
- No ate los cables de alimentación junto con los cables de altavoz. De lo contrario, se podrían ocasionar zumbidos o ruido.

Función de conversión de vídeo

- Incluso si los formatos de las señales de vídeo de varios reproductores difieren, los diferentes formatos se pueden convertir y las señales se emiten al monitor desde un solo conector de salida de vídeo. Le recomendamos que realice la emisión con el formato que ofrezca las señales de vídeo de la mejor calidad posible.
- Con las conexiones de señales de vídeo analógicas, generalmente la calidad es superior, en el orden que se muestra a continuación.

El flujo de las señales de vídeo.

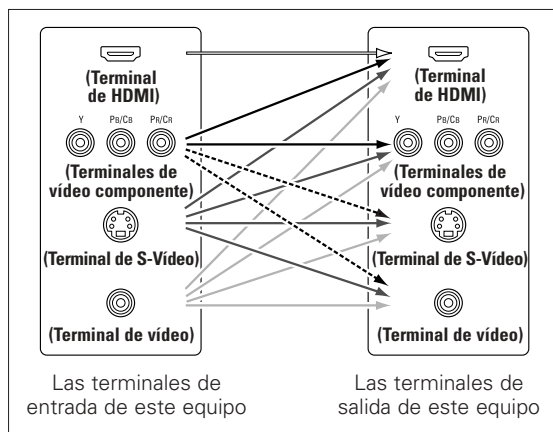

-----: sólo MAIN ZONE 480i/576i

Relación entre la señal de entrada de vídeo y la salida de monitor según los ajustes de conversión de vídeo

Conversión de vídeo	Señales de entrada				MONITOR OUT			
	HDMI	COMPONENT	S-VIDEO	VIDEO	HDMI	COMPONENT	S-VIDEO	VIDEO
ON	X	X	X	X	X	X	X	X
	X	X	X	O	VIDEO	VIDEO	VIDEO	VIDEO
	X	X	O	X	S-VIDEO	S-VIDEO	S-VIDEO	S-VIDEO
	X	X	O	O	S-VIDEO	S-VIDEO	S-VIDEO	S-VIDEO
	X	O (1080p)	X	X	X	COMPONENT	X	X
	X	O (480p ~ 720p)	X	X	COMPONENT	COMPONENT	X	X
	X	O (480i/576i)	X	X	COMPONENT	COMPONENT	COMPONENT	COMPONENT
	X	O (1080p)	X	O	VIDEO	COMPONENT *1	VIDEO	VIDEO
	X	O (480p ~ 720p)	X	O	COMPONENT *1	COMPONENT *1	X *3	VIDEO
	X	O (480i/576i)	X	O	COMPONENT *1	COMPONENT *1	COMPONENT	VIDEO
	X	O (1080p)	O	X	S-VIDEO	COMPONENT *2	S-VIDEO	S-VIDEO
	X	O (480p ~ 720p)	O	X	COMPONENT *2	COMPONENT *2	S-VIDEO	S-VIDEO
	X	O (480i/576i)	O	X	COMPONENT *2	COMPONENT *2	S-VIDEO	S-VIDEO
	X	O (1080p)	O	O	S-VIDEO	COMPONENT *2	S-VIDEO	S-VIDEO
	X	O (480p ~ 720p)	O	O	COMPONENT *2	COMPONENT *2	S-VIDEO	S-VIDEO
	X	O (480i/576i)	O	O	COMPONENT *2	COMPONENT *2	S-VIDEO	S-VIDEO
	O	X	X	X	HDMI	X	X	X
	O	X	X	O	HDMI *1	VIDEO	VIDEO	VIDEO
	O	X	O	X	HDMI *2	S-VIDEO	S-VIDEO	S-VIDEO
	O	X	O	O	HDMI *2	S-VIDEO	S-VIDEO	S-VIDEO
	O	O (Otros diferentes al 480i/576i)	X	X	HDMI	COMPONENT	X	X
	O	O (480i/576i)	X	X	HDMI	COMPONENT	COMPONENT	COMPONENT
	O	O (1080p)	X	O	HDMI *1	COMPONENT *1	VIDEO	VIDEO
	O	O (480p ~ 720p)	X	O	HDMI *1	COMPONENT *1	X *3	VIDEO
O	O (480i/576i)	X	O	HDMI *1	COMPONENT *1	COMPONENT	VIDEO	
O	O (Otros diferentes al 480i/576i)	O	X	HDMI *2	COMPONENT *2	S-VIDEO	S-VIDEO	
O	O (480i/576i)	O	X	HDMI *2	COMPONENT *2	S-VIDEO	S-VIDEO	
O	O (Otros diferentes al 480i/576i)	O	O	HDMI *2	COMPONENT *2	S-VIDEO	S-VIDEO	
O	O (480i/576i)	O	O	HDMI *2	COMPONENT *2	S-VIDEO	S-VIDEO	

O : Entrada de señal
 X : Sin señal
 480p ~ 720p : 480p/576p/1080i/720p

X : Sin salida
 *1 : Visualización en pantalla superpuesta sobre la señal y la salida de vídeo.
 *2 : Visualización en pantalla superpuesta sobre la señal y la salida de S-Video.
 *3 : Las señales de vídeo se emiten cuando la "Analog to HDMI convert" se ajusta a "OFF".
 COMPONENT : La visualización en pantalla sólo aparece para los botones **SYSTEM SETUP**, **SURROUND PARAMETER** y **ON SCREEN**.
 HDMI : La visualización en pantalla se visualiza cuando la "Analog to HDMI convert" se ajusta a "ON".
 : Las señales de vídeo no se emiten cuando la "Analog to HDMI convert" se ajusta a "OFF".



- La función de conversión de vídeo MAIN ZONE es compatible con los formatos siguientes: NTSC, PAL, SECAM, NTSC4.43, PAL-N, PAL-M y PAL-60.
- Cuando las señales SECAM de vídeo se convierten de forma ascendente, las señales se emiten en formato PAL desde el terminal S-Video.
- Cuando la señal de entrada es una señal componente 480p, 576p, 1080i o 720p, la señal convertida en forma ascendente a HDMI se emitirá con esa resolución.
- Cuando la señal de entrada es una señal de vídeo, S-Video o componente 480i o 576i la señal convertida en forma ascendente a HDMI se emitirá de acuerdo al ajuste realizado en "i/p Convert" dentro de "HDMI Out Setup" (página 51).
- Las señales ascendentemente convertidas a HDMI se emiten al monitor HDMI con la resolución a la que se introducen. Tenga en cuenta que no se manejan resoluciones de 1080p.

Conectar otras fuentes

Conectar otras fuentes

Conversión de vídeo	S-VIDEO MONITOR OUT	Señales de entrada				MONITOR OUT			
		HDMI	COMPONENT	S-VIDEO	VIDEO	HDMI	COMPONENT	S-VIDEO	VIDEO
OFF	–	X	X	X	X	X	X	X	X
	–	X	X	X	○	X	X	X	VIDEO
	–	X	X	○	X	X	X	S-VIDEO	X
	Utilizado	X	X	○	○	X	X	S-VIDEO	VIDEO *2
	Sin utilizar	X	X	○	○	X	X	–	VIDEO
	–	X	○	X	X	X	COMPONENT	X	X
	–	X	○	X	○	X	COMPONENT *1	X	VIDEO
	–	X	○	○	X	X	COMPONENT *2	S-VIDEO	X
	Utilizado	X	○	○	○	X	COMPONENT *2	S-VIDEO	VIDEO *2
	Sin utilizar	X	○	○	○	X	COMPONENT *1	–	VIDEO
	–	○	X	X	X	HDMI	X	X	X
	–	○	X	X	○	HDMI	X	X	VIDEO
	–	○	X	○	X	HDMI	X	S-VIDEO	X
	Utilizado	○	X	○	○	HDMI	X	S-VIDEO	VIDEO *2
	Sin utilizar	○	X	○	○	HDMI	X	–	VIDEO
	–	○	○	X	X	HDMI	COMPONENT	X	X
	–	○	○	X	○	HDMI	COMPONENT *1	X	VIDEO
	–	○	○	○	X	HDMI	COMPONENT *2	S-VIDEO	X
	Utilizado	○	○	○	○	HDMI	COMPONENT *2	S-VIDEO	VIDEO *2
	Sin utilizar	○	○	○	○	HDMI	COMPONENT *1	–	VIDEO

○ : Entrada de señal
 X : Sin señal

X : Sin salida
 *1 : Visualización en pantalla superpuesta sobre la señal y la salida de vídeo.
 *2 : Visualización en pantalla superpuesta sobre la señal y la salida de S-Vídeo.
 COMPONENT : La visualización en pantalla sólo aparece para los botones **SYSTEM SETUP**, **SURROUND PARAMETER** y **ON SCREEN**.
 HDMI : La visualización en pantalla se visualiza cuando la "Analog to HDMI convert" se ajusta a "ON".

Función de conversión de vídeo analógico a HDMI

- La función de conversión ascendente de vídeo del AVR-2807 le permite emitir señales de entrada de vídeo analógicas (componente – 480i/576i, 480p/576p, 1080i o 720p; S-Vídeo y vídeo compuesto – 480i/576i) al terminal de salida del monitor HDMI.
- En el AVR-2807 es posible convertir vídeo componente 480i/576i, S-Vídeo y de entrada de vídeo compuesto al formato 480p/576p y emitirlas desde el terminal de salida del monitor HDMI.



- Las resoluciones con las que es compatible el monitor se pueden comprobar empleando el botón **STATUS** de la unidad principal o el botón **ON SCREEN** del mando a distancia.
- No se puede convertir de forma descendente desde las señales de entrada HDMI a los terminales de salida de monitor de vídeo compuesto, S-Vídeo o componente.
- Si no desea utilizar la función de conversión de señales de vídeo analógico a señales HDMI, seleccione "OFF" para "Analog to HDMI Convert" en "Ajustar la configuración de salida de HDMI" (🔧 página 51).
- La conversión descendente a vídeo hacia la salida del monitor de la MAIN ZONE sólo es posible cuando la resolución de la entrada del vídeo componente es 480i (vídeo de definición estándar entrelazada – formato NTSC, para Norteamérica) o 576i (vídeo de definición estándar entrelazada – formato PAL, para Europa y otros países).
- Para ajustar el modo de conversión de vídeo para MAIN ZONE a "OFF" (🔧 página 50).

Visualización en pantalla para salidas de vídeo componente y salida HDMI

- Al ver señales de vídeo componente o señales HDMI a través del AVR-2807, la visualización en pantalla sólo se muestra en el monitor cuando se realizan las operaciones de "System Setup" y cuando se pulsa el botón **ON SCREEN** del mando a distancia.
- Cuando entran sólo señales de vídeo componente al AVR-2807, los caracteres de la pantalla no se muestran sobre la imagen.

Conectar otras fuentes

Conectar el equipo con terminales HDMI [Para convertir señales de vídeo analógicas a señales HDMI]

- El AVR-2807 está equipado con una función para la conversión de las señales de vídeo analógicas en señales de vídeo HDMI. Puede hacerlo a través de un componente o de una conexión de vídeo o de S-Vídeo.
- Las señales de audio no se emiten desde el terminal de salida de monitor HDMI, así que también realiza conexiones de audio analógicas o digitales. Para reproducir sonido utilizando las conexiones de audio digital, asigne el terminal digital (coaxial u óptico) en "Configuración de la asignación de la entrada digital" (🔧 página 47).

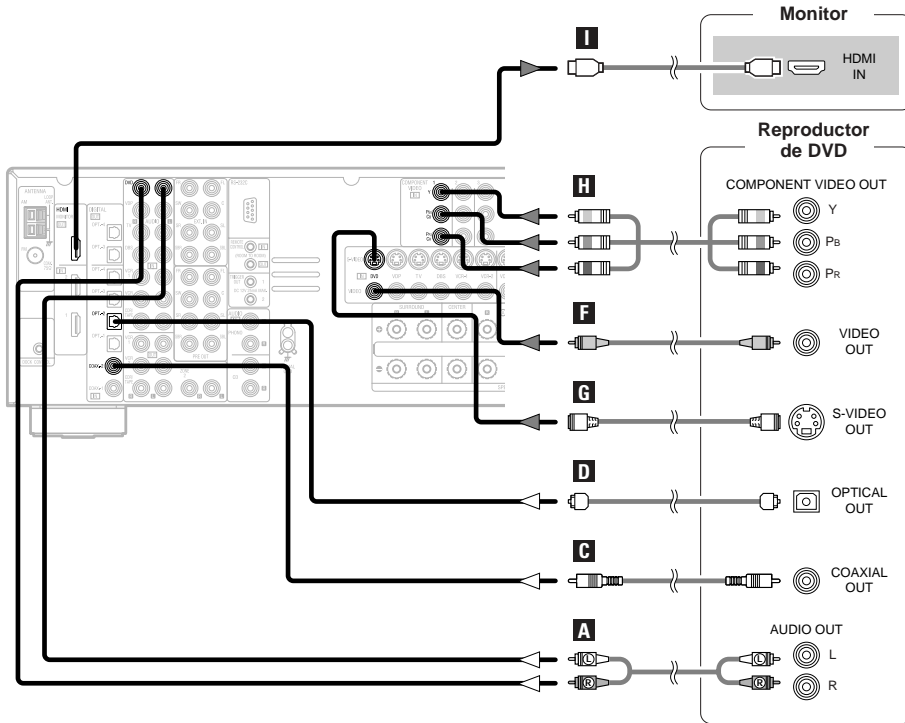

- Cuando se ajusta "OFF" en "i/p Convert" dentro de "Ajustar la configuración de salida de HDMI", utilice un monitor compatible con resoluciones de entrada de 480i/576i.
- Si su monitor no está equipado con un terminal HDMI, conecte el AVR-2807 al monitor empleando los terminales de vídeo componente, S-Vídeo, o vídeo compuesto.

Conectar otras fuentes

Conexión de un sintonizador de televisión

- Para una mayor calidad de imagen, elija la conexión de vídeo componente a su sintonizador de televisión. También se facilitan salidas de S-Vídeo y de vídeo compuesto si su sintonizador de televisión no tiene entradas de vídeo componente.
- Para conectar la salida de audio digital desde el sintonizador de televisión, podrá elegir entre las conexiones coaxial u óptica. Si elige utilizar la conexión coaxial u óptica, ésta deberá ser asignada. Para ver más información sobre la asignación de entrada digital (🔧 página 47).

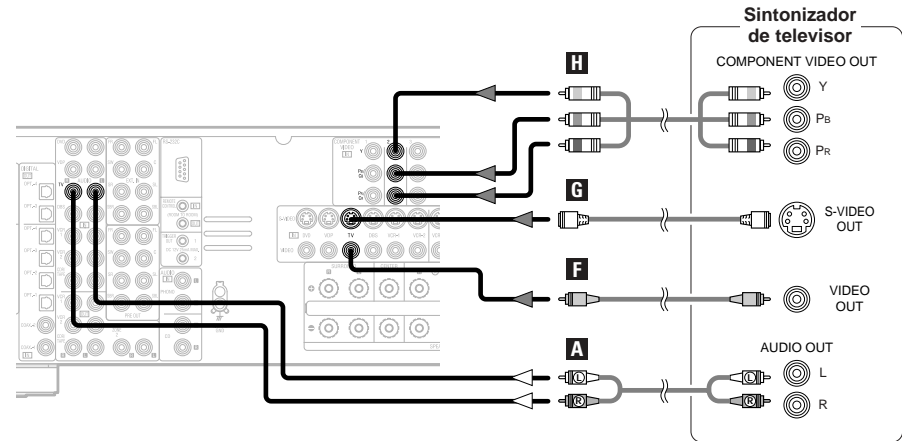

Conexión a un sintonizador de DBS

- Para una mayor calidad de imagen, elija la conexión de vídeo componente a su sintonizador DBS. También se facilitan salidas de S-Vídeo y de vídeo compuesto.
- Para conectar la salida de audio digital desde el sintonizador de DBS, podrá elegir entre las conexiones coaxial u óptica. Si elige emplear la conexión coaxial, éstas deberán ser asignadas. Para ver más información sobre la asignación de entrada digital (🔧 página 47).

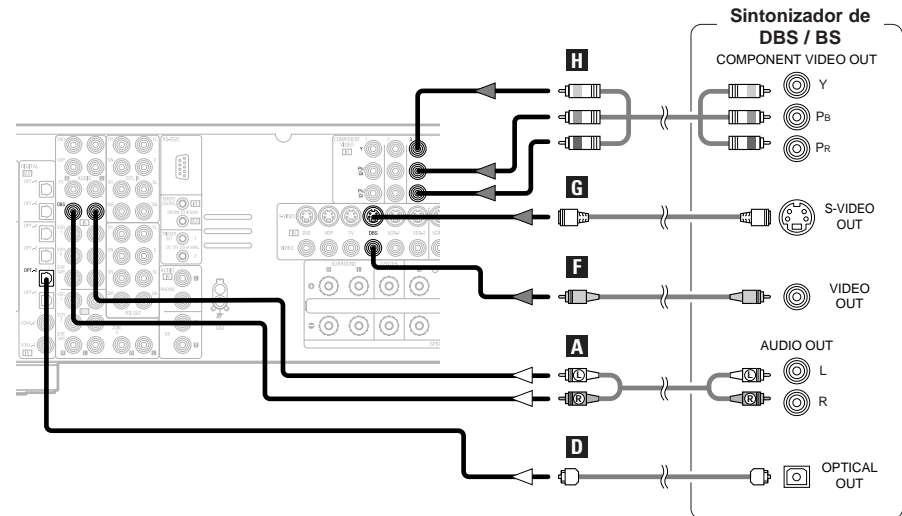

Conectar otras fuentes

Conexión de las terminales de entrada exteriores (EXT. IN)

- Estos terminales son para la entrada de señales de audio de canales múltiples desde un descodificador exterior, o un componente con un tipo diferente de descodificador de canales múltiples, tal como un reproductor de Audio DVD, o un reproductor Super Audio CD de canales múltiples, u otro descodificador futuro para formato de sonido de canales múltiples.
- La conexión de señal de video es la misma que para un reproductor DVD (ver página 8).
- Las instrucciones sobre reproducción utilizando terminales de entrada externas (EXT. IN) (ver página 23).

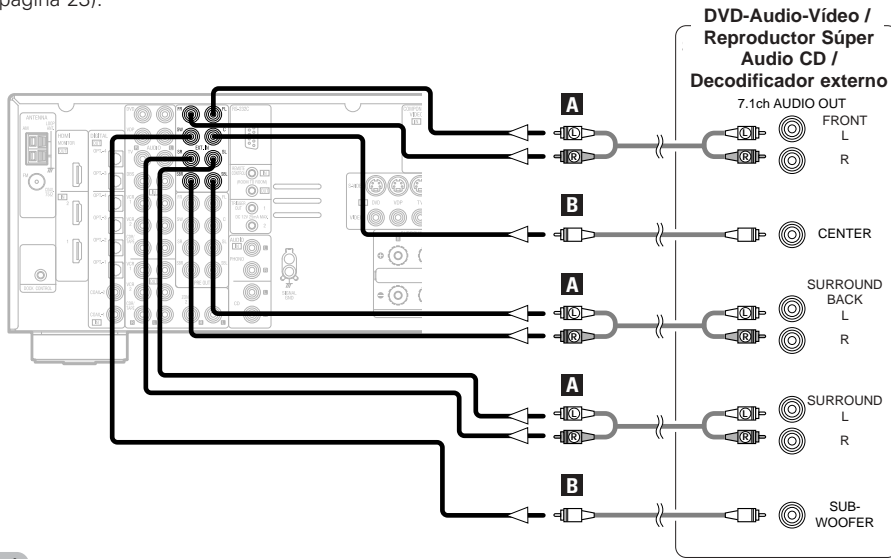

- Con discos de los que se han tomado medidas de protección de copyright especiales, sin embargo, las señales digitales puede que no salgan del reproductor de DVD. En este caso, conecte la salida multicanal analógica del reproductor de DVD a los terminal EXT. IN de AVR-2807 para una reproducción continuada. Consulte también las instrucciones de funcionamiento de su reproductor de DVD.

Conexión de una videocámara o vídeo juego

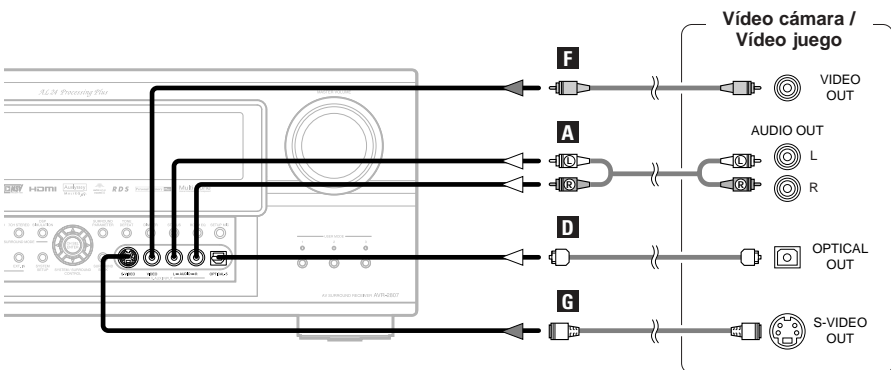

Conectar otras fuentes

Conexión de un reproductor de CD

Para conectar la salida de audio digital desde el reproductor de CD, podrá elegir entre las conexiones coaxial u óptica. Si elige emplear la conexión óptica, ésta deberá ser asignada. Para más información sobre la asignación de entrada digital (ver página 47).

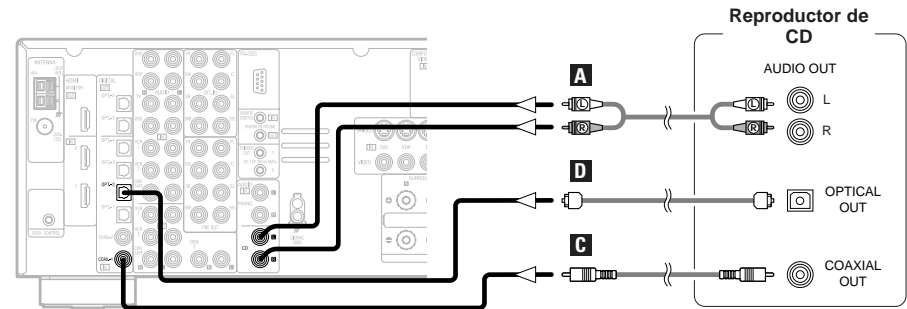

Conexión de un plato giradiscos

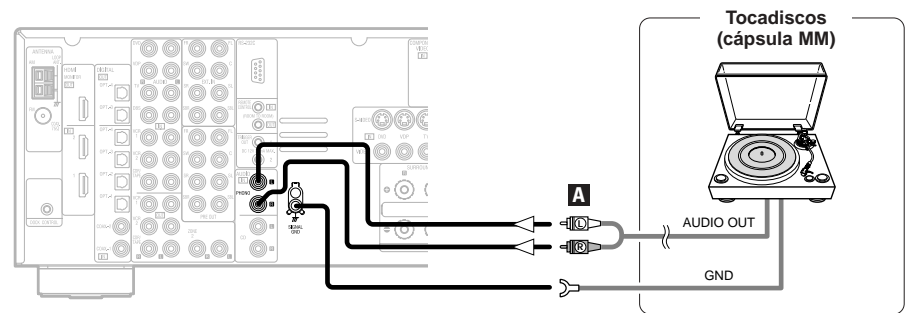

- La entrada de fono puede aceptar señales provenientes de cápsulas fonocaptoras de imán móvil (MM) y de alta salida de bobina móvil (MC). Si su tocadiscos está equipado con una cápsula MC de baja salida, necesitará emplear un amplificador de cabeza MC independiente o un transformador elevador MC.

NOTA:

- Si se genera un zumbido u otros ruidos cuando el cable de conexión a tierra está conectado al terminal SIGNAL GND, desconecte el cable de conexión a tierra.

Conectar otras fuentes

Conectar un DVD grabador

- Para una mayor calidad de imagen, elija la conexión de vídeo componente a su DVD grabador. También se facilitan las salidas de S-Vídeo y de vídeo compuesto. Si elije utilizar la conexión de un vídeo componente, necesita ser asignada. Para más información sobre la asignación de entrada de componente (ver página 50).
- Si desea llevar a cabo un doblaje analógico desde una fuente digital, tal como una grabadora DVD a una grabadora analógica como puede ser una unidad de cassette, necesitará conectar las entradas y salidas analógicas como se muestra a continuación, además de las conexiones audio digital.

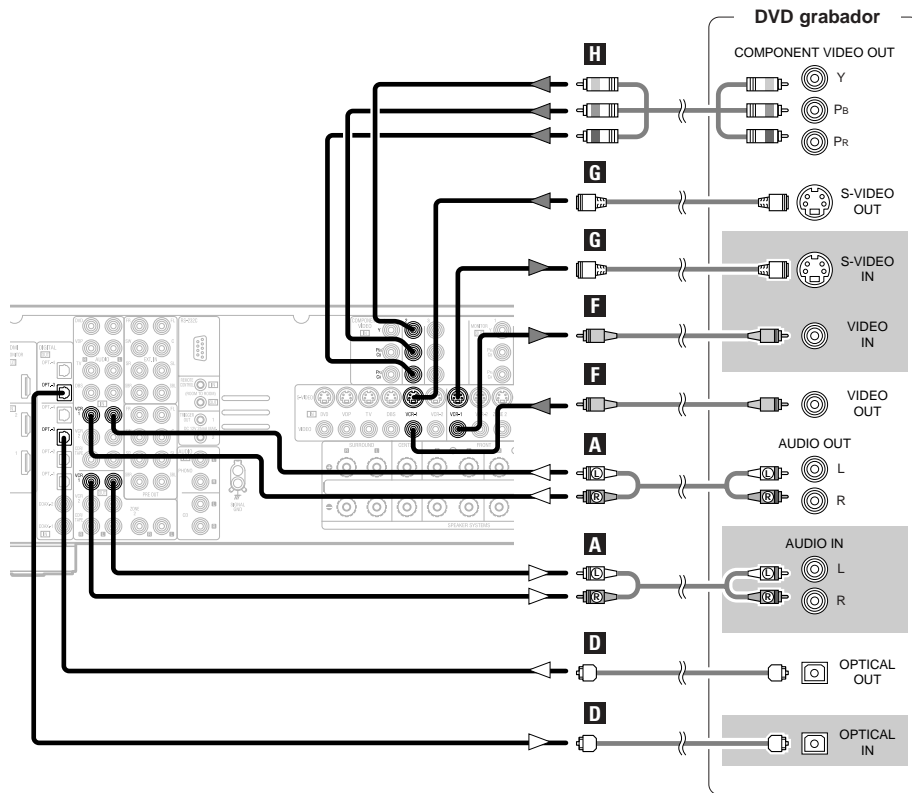

- Al grabar a una grabadora DVD, es necesario que el tipo de cable utilizado con el equipo de fuente de reproducción sea del mismo tipo que el que está conectado al terminal AVR-2807 VCR-1 (a 2) OUTPUT.
Ejemplo: VCR-1 IN → Cable de S-Vídeo : VCR-1 OUT → Cable de S-Vídeo
 VCR-1 IN → Cable del vídeo : VCR-1 OUT → Cable del vídeo

NOTA:

- No conecte la salida del componente conectado a la terminal OPTICAL 3 OUT en el panel trasero del AVR-2807 a ninguna clavija que no sea la terminal OPTICAL 3 IN.

Conectar otras fuentes

Conexión de un VCR

Hay 2 conjuntos de terminales (VCR) de unidad de vídeo, de forma que se pueden conectar 2 unidades de vídeo para grabación simultánea o copia de vídeo.

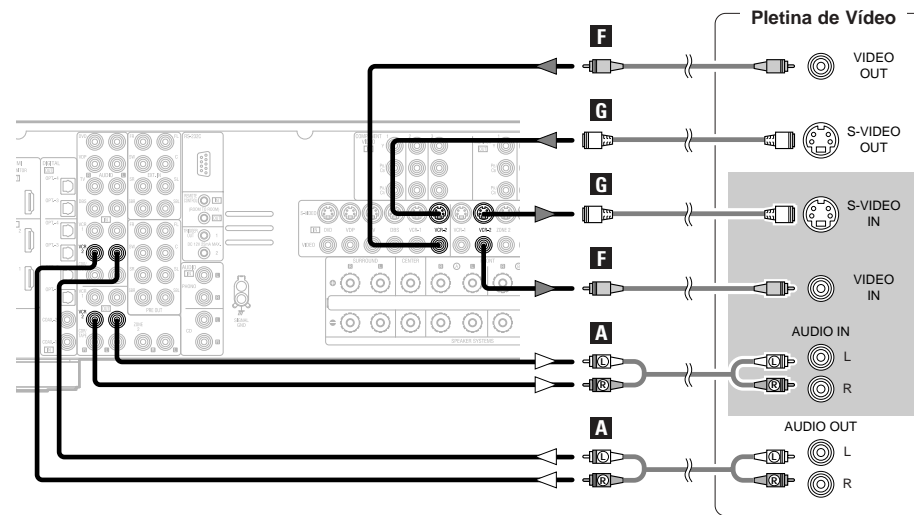

- Al grabar a una VCR, es necesario que el tipo de cable utilizado con el equipo de fuente de reproducción sea del mismo tipo que el que está conectado al terminal AVR-2807 VCR-1 (a 2) OUTPUT.
Ejemplo: VCR-2 IN → Cable de S-Vídeo : VCR-2 OUT → Cable de S-Vídeo
 VCR-2 IN → Cable del vídeo : VCR-2 OUT → Cable del vídeo

Conexión de una unidad de cinta

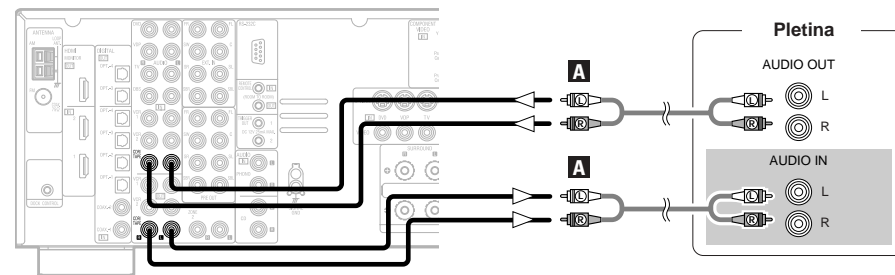

Conectar otras fuentes

Conexión de una grabadora de CD o una grabadora de MD

Si desea llevar a cabo un doblaje analógico desde una fuente digital, tal como una grabadora CD o MD a una grabadora analógica como puede ser una unidad de cassette, necesitará conectar las entradas y salidas analógicas como se muestra a continuación, además de las conexiones audio digital.

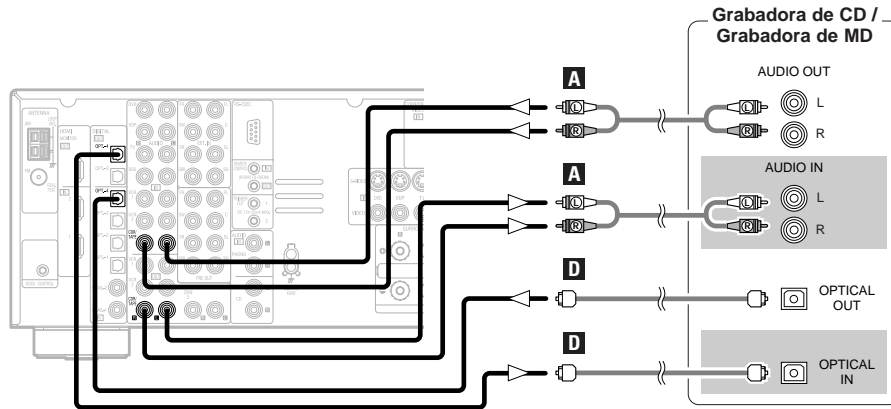

NOTA:

- No conecte la salida del componente conectado a la terminal OPTICAL 4 OUT en el panel trasero del AVR-2807 a ninguna clavija que no sea la terminal OPTICAL 4 IN.

Conexión del equipo con terminales HDMI

- Una simple conexión de 1 cable (disponible comercialmente) con un dispositivo que posea un terminal HDMI (High-Definition Multimedia Interface) permite la transferencia digital de imágenes digitales de vídeo DVD y de otras Fuentes, y el sonido multicanal del DVD-Audio y DVD Vídeo.
 - Para proporcionar una salida de audio desde el terminal de salida de audio del AVR-2807, seleccione la opción "Amp" en la "HDMI In Assign".
- Para proporcionar una salida de audio desde el televisor, seleccione "TV" en la "HDMI In Assign" (ver página 49, 50).

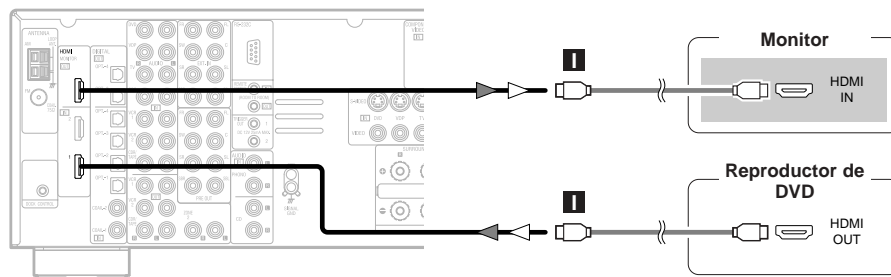

Conectar otras fuentes

■ Sistema de protección de derechos de autor

Para reproducir el vídeo digital y el audio de DVD de vídeo y DVD de audio mediante una conexión HDMI/DVI-D, tanto el reproductor conectado como el monitor deberán soportar un sistema de protección de copyright llamado HDCP (Sistema de protección de contenido digital de ancho de banda alto). HDCP constituye una tecnología de protección de copia que consta de encriptación y autenticación de datos del equipo asociado. El AVR-2807 es compatible con HDCP. Consulte el manual del usuario de su pantalla de vídeo para obtener más información acerca de este tema.

Señales de entrada		
DVD de vídeo	PCM LINEAL	○
	Dolby Digital	○
	DTS	○
DVD de audio	PCM LINEAL PCM EMPAQUETADO (con CPPM / sin CPPM)	○
CD	PCM LINEAL	○
CD de Súper Audio	Multi área	×
	Área Estéreo	×
	Área CD	○

* El AVR-2807 es compatible con HDMI Ver.1,1.



- Si el monitor digital o reproductor de DVD sólo es compatible con DVI-D, le aconsejamos que adquiera y emplee un cable de conversión o adaptador HDMI-DVI, disponible a través de su distribuidor.

NOTA:

- No se emiten las señales de audio del área multi/estéreo de los Súper Audio CD. Si el Súper Audio CD es un CD híbrido, sólo se emitirán las señales de audio en el área CD.
- Utilice un reproductor compatible para reproducir discos de Audio DVD que estén protegidos por el copyright de CPPM.
- Algunos de los dispositivos que soportan HDMI pueden controlar otros dispositivos mediante el terminal HDMI; sin embargo, el AVR-2807 no puede controlarse mediante otro dispositivo a través del terminal HDMI.
- Las señales de audio provenientes del terminal HDMI (incluyendo la frecuencia de muestreo y la longitud en bits) pueden estar limitadas por el equipo que se encuentra conectado.
- Las señales de vídeo no se emitirán adecuadamente si se emplea un dispositivo que no sea compatible con HDCP.
- Cuando se ajusta "OFF" en "i/p Convert" dentro de "Ajustar la configuración de salida de HDMI", utilice un monitor compatible con resoluciones de entrada de 480i/576i.
- La entrada de señales de vídeo desde los terminales de entrada de HDMI se emiten hacia el monitor HDMI con su resolución original, por lo que la imagen no se visualizará si las resoluciones de la señal de entrada y el monitor que se esté empleando no son compatibles. En tal caso, cambie la configuración de la resolución en el dispositivo fuente (reproductor) a una que el monitor pueda controlar.
- Recomendamos utilizar cables de 5 metros como máximo para que la transferencia de señal sea estable.

■ Conexiones con cable conversor HDMI/DVI-D (adaptador)

- Las señales de vídeo en movimiento HDMI (señales de vídeo) son en teoría compatibles con las de DVI-D. Al conectar un monitor, etc., equipado con terminales DVI-D, se puede efectuar la conexión con un cable conversor HDMI/DVI-D, aunque según la combinación de dispositivos utilizada, la imagen puede no visualizarse.
- Cuando utilice un adaptador de conversión HDMI/DVI-D, la imagen puede que no se emita correctamente debido a mal contacto con el cable conectado, etc..

Conectar otras fuentes

Conexión de los terminales de antena

Una clavija del cable de la antena FM, puede ser conectada directamente.

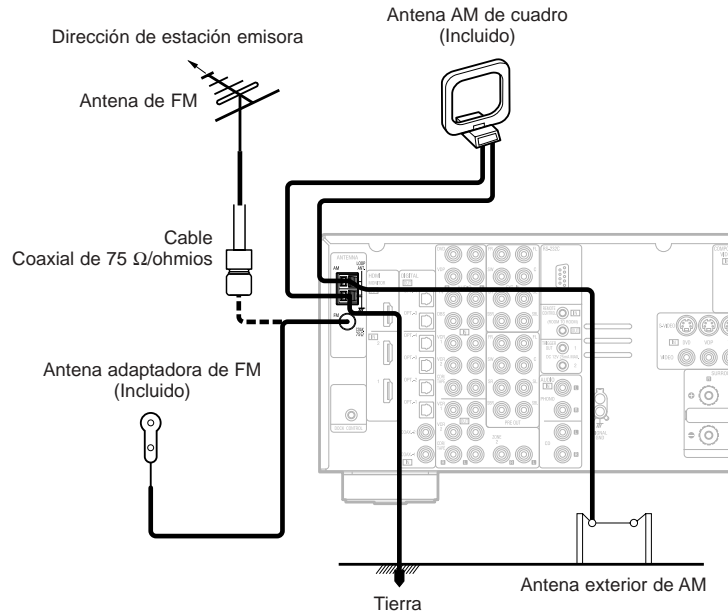

Montaje de la antena AM de cuadro

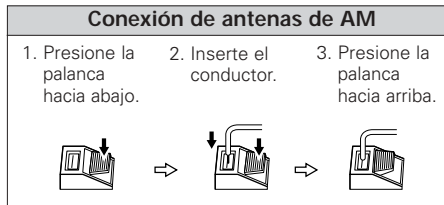
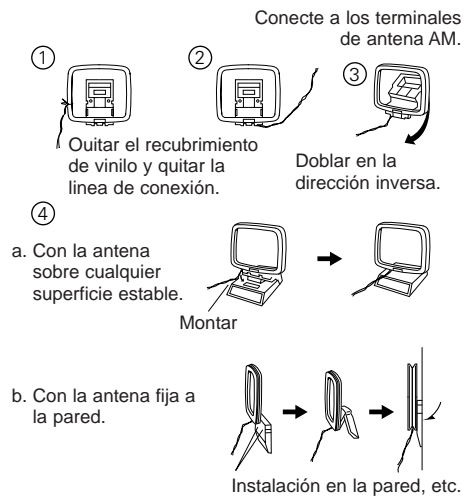

NOTA:

- No conecte 2 antenas de FM simultáneamente.
- Aunque se use una antena exterior de AM, no desconecte la antena AM de cuadro.
- Asegúrese de que los terminales de la antena AM de cuadro no toquen las partes metálicas del panel.

Conectar otras fuentes

Conexión de el iPod®

Cuando utilice un iPod, deberá conectar el iPod Dock original de DENON y el enchufe DOCK CONTROL en el AVR-2807 con un mini enchufe y asignar el iPod a cualquier terminal (es) AUDIO o S-VIDEO.

El diagrama de abajo muestra un ejemplo de conexiones para cuando se asigna el iPod al terminal VDP.

- ※ Para conocer las instrucciones acerca de la asignación del iPod a un terminal específico, consulte "Configuración de asignación del iPod" (☞ página 47).
- ※ Para conocer las instrucciones acerca de la reproducción del iPod, consulte "Reproducir el iPod" (☞ página 39).

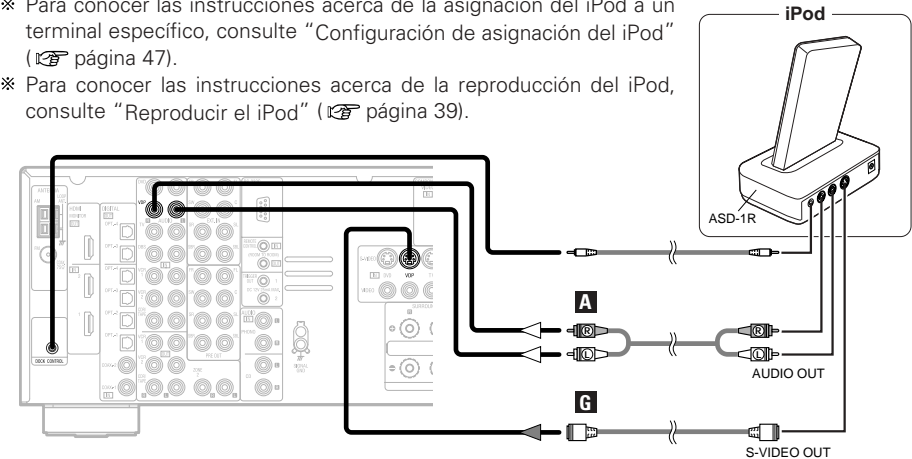

- El estándar opcional del iPod Dock DENON ASD-1R se vende por separado.

Conexión de los terminal RS-232C

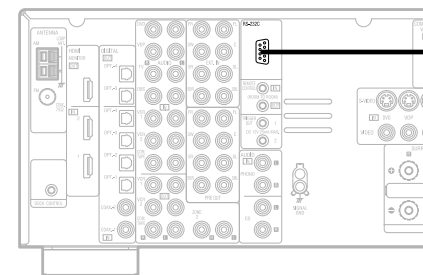

Este es un terminal control de expansión exclusivamente para el uso en la fabrica. Para más detalles, consulte a su distribuidor.

Realice la siguiente operación antes de utilizar un controlador externo conectado al terminal RS-232C:

1. Pulse el botón **ON/STANDBY** en la unidad principal y ajuste la unidad al modo de funcionamiento.
2. Realice la operación de desactivación de la alimentación desde el control externo.
3. Verifique que el producto se ha ajustado al modo de espera.

Después de verificar lo anterior, verifique las conexiones del controlador externo. No es posible realizar la operación.

Conectar otras fuentes

Conexión de los enchufes TRIGGER OUT

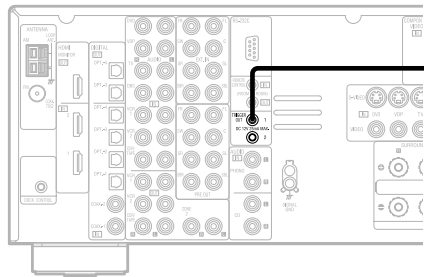

Active y desactive el voltaje de CC de 12 V para las funciones individuales y los modos envolventes. Para obtener más información, consulte la sección "Configuración de la activación" (página 55).

Conexión de los terminales MULTI ZONE

※ Para instrucciones sobre el funcionamiento de las funciones MULTI ZONE (página 40, 41).

Conexiones de la salida ZONE2

• Si está conectado otro preamplificador (integrado), los terminales de salida ZONE2 (nivel fijo) se pueden utilizar para reproducir al mismo tiempo una fuente de programa diferente en ZONE2 (página 40).

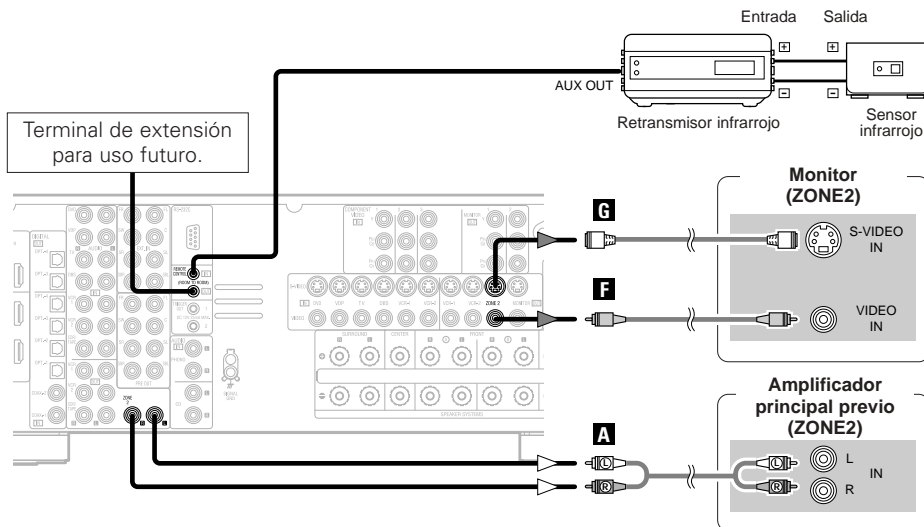

- Para la salida AUDIO, utilice cables de tapón y pasador de alta calidad para que no se produzcan zumbidos ni ruidos.
- Para conocer las instrucciones acerca de la instalación y el funcionamiento de los dispositivos vendidos por separado, consulte las instrucciones de funcionamiento de cada dispositivo.

Conectar otras fuentes

Conexiones de salida de altavoz de ZONE2

- Cuando se asigna el amplificador de potencia envolvente trasero al canal de salida de la ZONE2 en "Power Amp Assign" en el "System Setup Menu", los terminales del altavoz del envolvente pueden utilizarse como terminales de salida de altavoz de ZONE2 (página 54).
- El diagrama de conexiones que se muestra a continuación constituye un ejemplo de cuando el altavoz trasero de sonido envolvente está asignado a la ZONE2 estéreo de 2 canales. En este caso, la salida del altavoz trasero de sonido envolvente no se puede utilizar para la MAIN ZONE.

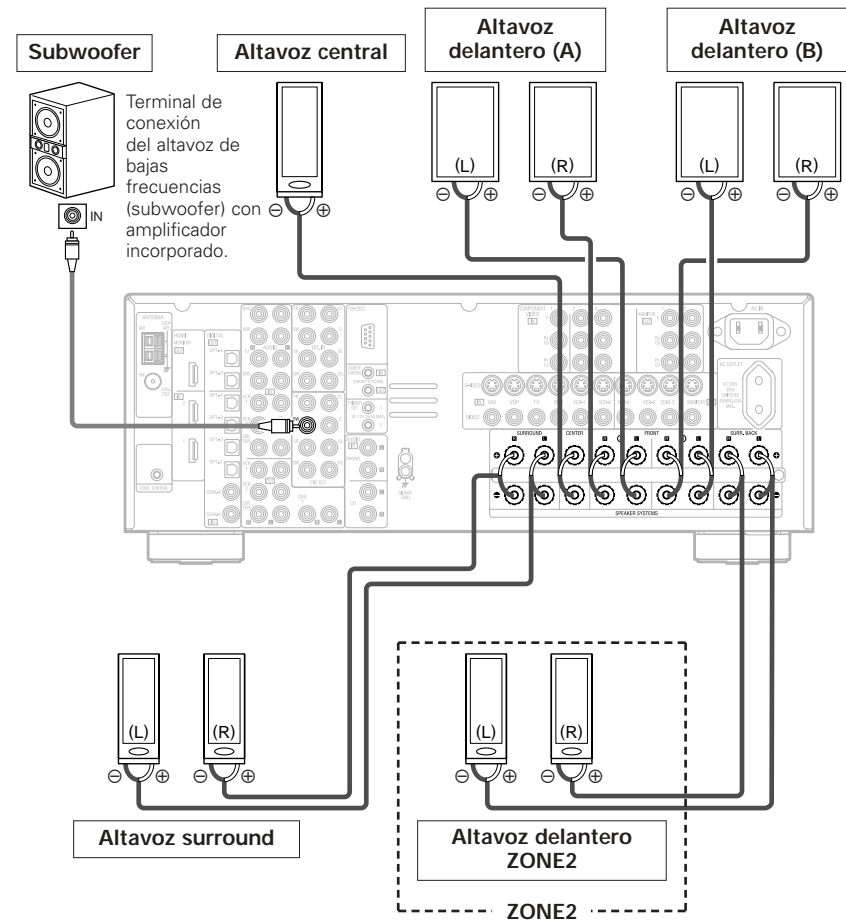

Conectar otras fuentes

Conexión de las terminales de PRE OUT

- Utilice estas terminales si desea conectar un amplificador(es) de potencia externo(s) para aumentar la potencia de los canales delantero, central, de sonido envolvente y sonido envolvente trasero, o para conexión a altavoces activados.
- Si sólo se utiliza un altavoz trasero de sonido envolvente, conéctelo al canal izquierdo.

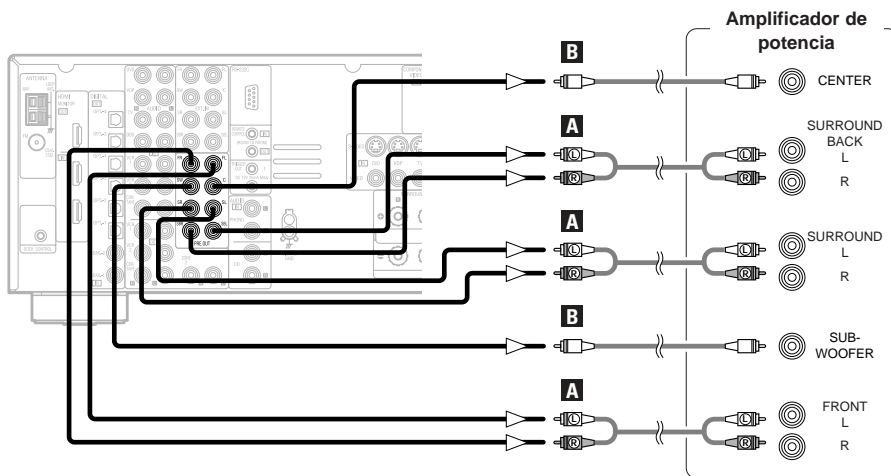

Conectar otras fuentes

Conexión del cable de fuente de alimentación

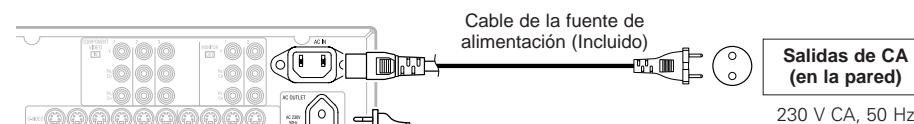

NOTA:

- Introduzca bien los enchufes. Las conexiones mal hechas harán que se produzca ruido.
- Utilice la TOMA DE SALIDA DE CA exclusivamente para equipos de audio. No la utilice nunca para secadores de pelo, monitores u otros aparatos eléctricos.

SALIDA DE CA

- CONECTADA (Capacidad total – 100 W (0,43A))
- El suministro eléctrico a esta salida se activa o desactiva en conjunción con el interruptor **POWER** situado en la unidad central, y cuando el interruptor de corriente está situado entre la situación de encendido y la de espera en el mando a distancia.
- Esta salida no reciben corriente cuando el interruptor de este equipo está en posición de espera. No conecte nunca equipos con capacidad total superior a 100 W (0,43A).

Funcionamiento básico

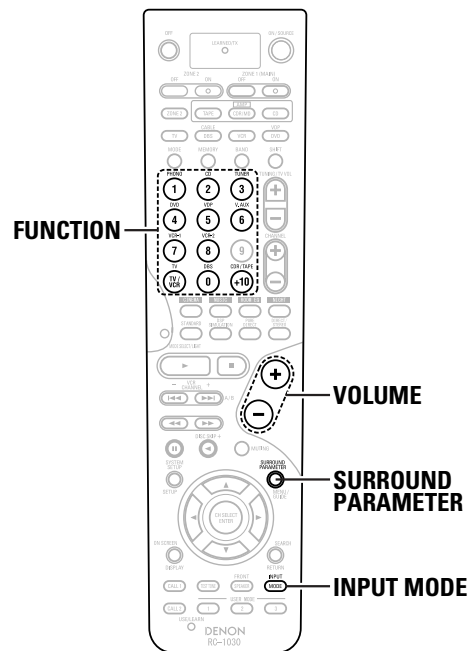
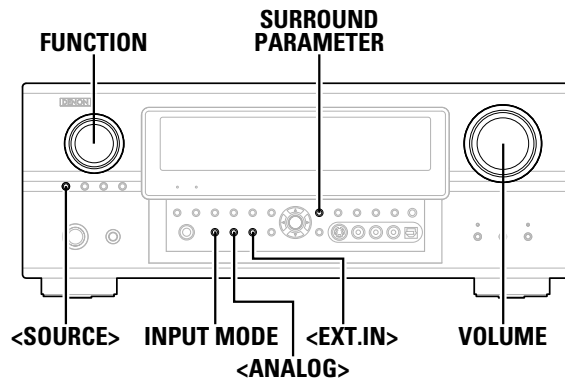

Acerca de los nombres de los botones en esta explicación

- < > : Botones de la unidad principal
- [] : Botones del mando a distancia

Sólo el nombre del botón :

Botones de la unidad principal y del mando a distancia

Reproducción de la fuente de entrada

1 Gire el control **FUNCTION** para seleccionar la fuente de entrada que desea reproducir.

※ Para seleccionar la fuente de entrada cuando se ha seleccionado ZONE2/REC SELECT, VIDEO SELECT o TUNING PRESET, pulse el <SOURCE> y luego active el <FUNCTION>.

2 Pulse el **INPUT MODE**.

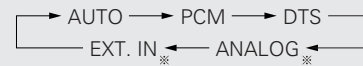

※ Pulse <ANALOG> para seleccionar "ANALOG", y <EXT. IN> para seleccionar "EXT. IN".

AUTO (Modo All auto):

El tipo de señal de entrada se detecta y el modo surround (sonido envolvente) del AVR-2807 se cambia automáticamente. Se puede seleccionar para fuentes en las cuales se ha realizado el "Digital In Assign" (página 47). El modo se cambia automáticamente a DTS/ Dolby Digital/ PCM.

La entrada cambia a los terminales de entrada analógica si no se reciben señales digitales.

PCM (modo de reproducción de señales PCM exclusivamente) y **DTS** (modo de reproducción de señales DTS exclusivamente):

Se reproduce cuando se reciben señales varias. Es posible que se produzca ruido cuando se ajuste un modo diferente de la señal de entrada.

ANALOG (modo de reproducción de señales analógicas de audio exclusivamente) y

EXT. IN (Modo de selección del terminal de entrada del decodificador externo):

Se reproducen las señales recibidas en los diversos terminales de entrada.

※ Para bajar el nivel del canal del subwoofer en el modo EXT. IN, pulse **SURROUND PARAMETER** y seleccione "SW. ATT". Es posible que para algunos reproductores el nivel de reproducción del canal SW parezca fuerte. Si este es el caso, ajuste a "ON".

3 Inicie la reproducción en el componente seleccionado.

※ Para conocer las instrucciones de funcionamiento, consulte el manual del componente.

4 Gire el control **VOLUME** para ajustar el volumen.

- El nivel de volumen aparece en la pantalla de nivel de volumen maestro.

※ El volumen se puede ajustar entre el margen de - 80 ~ 0 ~ 18 dB. Dependiendo de los ajustes de nivel de canal y de los ajustes del modo surround (sonido envolvente) y cuando se está en el modo de downmix (mezcla reductora), es posible que no pueda ajustarse el volumen a 18 dB.



• Cancelación del modo de EXT. IN:

Pulse el **INPUT MODE**, <ANALOG> o <EXT. IN> para cambiar al modo de entrada deseado.

• Para utilizar el modo de EXT. IN en conjunto con una imagen, seleccione primero la fuente de entrada a la cual la señal de video está conectada, luego ajuste el modo de entrada.

• El indicador "DIG." se ilumina cuando se introducen en forma correcta señales digitales. Si el indicador "DIG." No se enciende, verifique si "Digital In Assign" (página 47) y las conexiones son correctas.

NOTA:

- Cuando el modo de entrada se encuentra establecido a la entrada externa (EXT. IN), el modo surround no se puede establecer.

- En los modos de reproducción que no sea el modo de entrada externa, no se podrán reproducir las señales conectadas a estas terminales.

Precauciones al reproducir fuentes DTS:

- Para fuentes DTS, asegúrese de conectar el dispositivo al terminal de entrada digital y ajuste "AUTO" o "DTS" para la fuente de entrada. Es posible que se produzca ruido si realiza la reproducción en el modo ANALOG o PCM.

- Cuando se reproducen señales DTS en el modo "AUTO", es posible que se produzca ruido cada vez que se empiece a reproducir y durante la búsqueda. Si es así, reproduzca en modo "DTS".

Funcionamiento básico

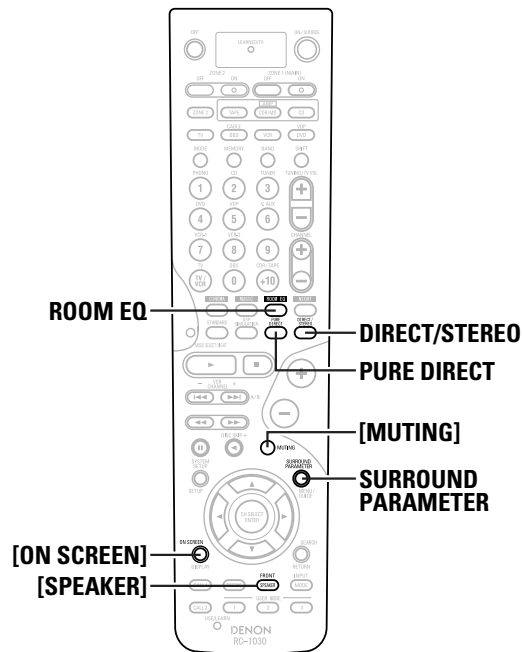
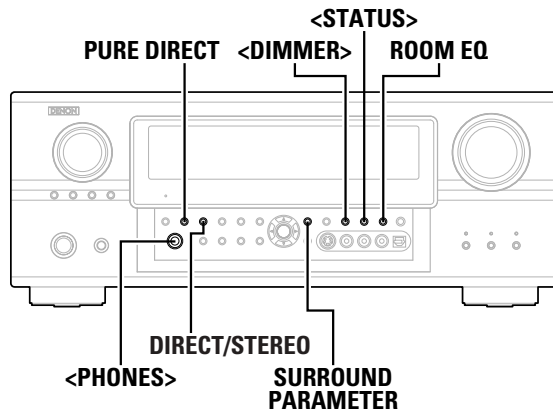

Acerca de los nombres de los botones en esta explicación

- < > : Botones de la unidad principal
- [] : Botones del mando a distancia

Sólo el nombre del botón :

Botones de la unidad principal y del mando a distancia

Selección del modo de ecualizador para interiores

La función del ecualizador para interiores ofrece 3 curvas de corrección: "Audyssey", "Front" y "Flat". Estos modos se pueden seleccionar después de realizar el procedimiento de configuración automática.

Pulse el ROOM EQ.



- El indicador "MultEQ XT" se ilumina en color verde cuando se ha seleccionado "Audyssey" y en color rojo cuando se ha seleccionado "Front" o "Flat".

※ El indicador se ilumina de rojo si se cambian los ajustes del altavoz después de que se hayan realizado las mediciones de configuración automática (ver página 56 ~ 59).

Audyssey, Front, Flat:

Véase la página 60.

Manual:

Selecciona el valor de ajuste establecido en la configuración de Ecualizador manual (ver página 53, 54).

Desconexión temporal del sonido (MUTING)

Pulse el [MUTING].

※ Puede ajustar el nivel del silenciador (ver página 55).



- Cancelación del modo MUTING:

Para cancelar el modo de silenciamiento, pulse el [MUTING] o ajuste el volumen.

Escucha por auriculares

Conecte los auriculares a la <PHONES>.

- No se emite ningún sonido de los altavoces del vehículo.

NOTA:

- Para evitar la pérdida auditiva, procure no subir el volumen en exceso cuando utilice auriculares.

Funcionamiento básico

Cambio de los altavoces frontales

Pulse el [SPEAKER].

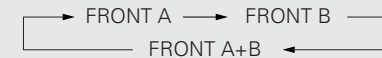

Comprobación de la fuente del programa de reproducción actual, etc.

Visualización en pantalla

Pulse el [ON SCREEN].

- La fuente del programa actual y algunos ajustes se visualizan en la pantalla del monitor.

Pantalla del panel delantero

Pulse el <STATUS>.

- La fuente del programa actual y algunos ajustes son indicados en la pantalla.

Cambio del brillo de la pantalla

Pulse el <DIMMER>.

※ El brillo de la pantalla se puede ajustar a 3 niveles. Es posible también apagar la pantalla.

Funcionamiento básico

Uso de los modos surround (sonido envolvente)

Tipos de modos surround (sonido envolvente) y sus características

El AVR-2807 está equipado con muchos modos surround. Recomendamos la utilización de modos surround como se describe a continuación para conseguir el máximo efecto para la fuente de la señal específica.

*  es un modo surround de canal 6.1/7.1.

Fuentes grabadas en Dolby Digital EX

DOLBY DIGITAL EX / +PLIIx* (🔍 página 26)
 • Este modo está optimizado para reproducir fuentes grabadas en Dolby Digital EX.

Fuentes grabadas en DTS-ES

DTS-ES DSCRT 6,1 / MTRX 6,1 , +PLIIx* (🔍 página 26)
 • Este es el modo óptimo para reproducir fuentes grabadas en DTS-ES.

Dolby Digital o DTS Surround (Fuentes de canal 5.1)
 Fuentes de 2 canales grabadas en Dolby Surround.

WIDE SCREEN (🔍 página 32, 33)
 • Efectivo para fuentes de 2 canales grabados en Dolby Surround o para reproducción de canales 7.1 con fuentes de canal 5.1.

DOLBY DIGITAL / DOLBY DIGITAL+PLIIx* / DTS SURROUND / DTS 96/24 / DTS+PLIIx* / DTS+NEO:6 (🔍 página 26)
 • Este modo se ha optimizado para la reproducción de música de 5.1 o 7.1 canales.
 • Para fuentes grabadas en Dolby Surround, el modo de reproducción se ajusta automáticamente a Dolby Pro LogicII.

Fuentes grabadas en estéreo
 Fuentes grabadas en monocal

PURE DIRECT
 • Utilice este modo para reproducir fuentes de música de entrada analógica con calidad máxima.

DIRECT / STEREO
 • Efectivo para lograr una pura reproducción.
 • Si no hay necesidad de controlar el tono o la distribución de las bajas frecuencias en función de la configuración del altavoz, seleccione el modo DIRECT para lograr la mejor calidad de sonido.

Modi surround originali della DENON (🔍 página 32, 33)
 • Seleccione estos para la reproducción de canal 7.1 con fuentes grabadas en estéreo o monocal.
 • Los efectos son distintos para cada modo surround. Seleccione el más adecuado para la fuente que se esté utilizando.

DTS NEO:6 (🔍 página 28)
 • Este es un modo de sonido envolvente para reproducción de fuentes estereofónicas "6.1 o 7.1-channel" desarrollado por Digital Theater Systems.
 • Puede seleccionar uno de los 2 modos de reproducción disponibles, de acuerdo con sus preferencias: MUSIC (para fuentes musicales) o CINEMA (para fuentes cinematográficas).

DOLBY PRO LOGICIIx* (🔍 página 27)
 • Desarrollado por Dolby Laboratories, este modo surround proporciona un sonido surround de 7.1 canales con fuentes estéreo convencionales (2 canales).
 • Seleccione el modo CINEMA para reproducir el sonido de películas surround, el modo MUSIC para fuentes de música, y el modo GAME para fuentes de audio de consolas de videojuegos de 2 canales.



- Los modos de sonido envolvente marcados con un asterisco (*) no pueden emplearse cuando el altavoz de sonido envolvente trasero se ha ajustado en "NONE".
- El modo "+PLIIx Cinema" no podrá seleccionarse cuando se utiliza el altavoz surround posterior.

Funcionamiento básico

Selección del modo de reproducción (PURE DIRECT/ DIRECT/ STEREO)

El AVR-2807 está equipado con 3 modos de reproducción de 2 canales exclusivamente para música. Seleccione el modo que más se adecue a sus gustos.

■ Modo PURE DIRECT

Este modo reproduce el sonido con una calidad excelente. Las señales de audio no pasan a través de los circuitos de tono, etc., y la pantalla y los circuitos cercanos que podrían afectar las señales de audio se desactivan "OFF".

Pulse el PURE DIRECT.

■ Modo DIRECT

Este modo se utiliza para reproducir sonido de alta calidad. Las señales de audio son transmitidas directamente, sin pasar a través de los circuitos de tono, etc.

Pulse el DIRECT/STEREO para seleccione "DIRECT".

DIRECT ←→ STEREO

* Cuando pulse el **SURROUND PARAMETER**:
 La salida del subwoofer podrá controlarse directamente.

■ Modo STEREO

Utilice este modo para ajustar el tono y conseguir el sonido deseado.

Pulse el DIRECT/STEREO para seleccione "STEREO".



- La función de configuración del sistema no puede utilizarse cuando el sistema se encuentra en el modo PURE DIRECT. Para usar la función de configuración del sistema, cancele el modo PURE DIRECT.
- Si se selecciona el terminal de entrada HDMI, las salidas de vídeo se emiten en el modo PURE DIRECT.
- En el modo PURE DIRECT, los parámetros de nivel de canal y sonido envolvente son los mismos que en el modo DIRECT.

Funcionamiento básico

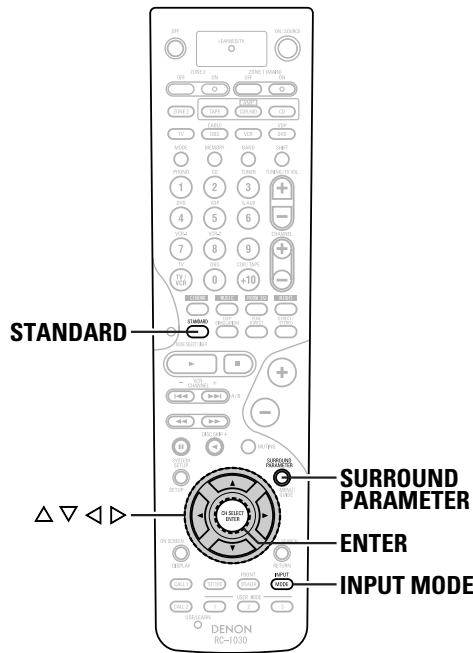
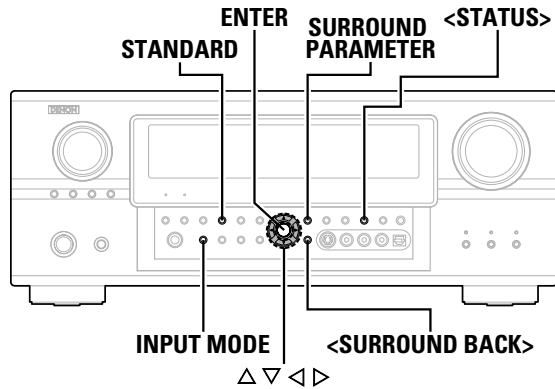

Acerca de los nombres de los botones en esta explicación

- < > : Botones de la unidad principal
- [] : Botones del mando a distancia

Sólo el nombre del botón :

Botones de la unidad principal y del mando a distancia

Selección del Dolby Digital y modo de DTS Surround (solamente con entradas digitales)

- 1** Seleccione una fuente de entrada para la cual se haya ajustado digital (COAXIAL, OPTICAL etc.) (☞ página 47 o 49 ~ 50).
- 2** Pulse el **INPUT MODE** para seleccione "AUTO".
- 3** Pulse el **STANDARD** para seleccione "STANDARD".
- 4** Reproduzca una fuente de programas con la marca
 - " DIGITAL " o " " se ilumina, dependiendo de la fuente.
- 5** Pulse el **SURROUND PARAMETER**.
 - ※ El canal trasero surround (sonido envolvente) se puede activar o desactivar utilizando el **<SURROUND BACK>**.
- 6** Pulse los Δ ∇ para seleccionar el elemento y, a continuación, pulse los \triangleleft \triangleright para registrar la opción seleccionada.

CINEMA EQ.:

Utilícelo si el sonido de los diálogos de las películas es discordante para reducir el sonido agudo.
 ※ Modo de fuente efectiva
 Dolby Pro LogicIIx / Dolby Pro Logic / Dolby Digital / DTS Surround / DTS NEO:6 / WIDE SCREEN

D.COMP.:

El margen dinámico se comprime. Seleccione uno de los 4 modos: "OFF" (apagado), "LOW" (bajo), "MID" (medio) o "HI" (alto).
 ※ Modo de fuente efectiva
 Dolby Digital / DTS (Para fuentes DTS, sólo se visualiza para softwares compatibles.)

LFE:

Para reproducir en forma adecuada los distintos tipos de software, le recomendamos ajustar los valores mostrados a continuación.
 • Para reproducir software Dolby Digital: "0 dB"
 • Para reproducir software de películas DTS: "0 dB"
 • Para reproducir software de música DTS: "-10 dB"

Funcionamiento básico

TONE:

Ajuste el control de tono.
 ※ Se puede ajustar en modos surround (sonido envolvente) diferentes del directo.
 ※ Se puede ajustar en forma separada para los diferentes modos surround (sonido envolvente). (Ajustado junto para los modos Dolby/DTS SURROUND).

SB CH OUT:

Seleccione el modo de reproducción o el método de reproducción de canal trasero surround (sonido envolvente).

(1) Para fuentes de varios canales

- **SB OFF (OFF):**
No se reproduce.
- **NON MTRX:**
Se reproduce la señal del canal surround (sonido envolvente).
- **MTRX ON:**
Se reproduce la señal del canal con procesamiento de matriz digital.
- **ES MTRX:**
Se reproduce la señal DTS con procesamiento de matriz digital.
- **ES DSCRT:**
Se reproduce la señal incluida en fuentes de 6.1 canales discretos DTS-ES.
- **PLIIx CINEMA:**
Decodificado en el modo Dolby Pro LogicIIx Cinema, se reproduce la señal trasera surround (sonido envolvente).
 ※ Ajuste el altavoz trasero surround (sonido envolvente) a "2spkr" en "Speaker Configuration" (☞ página 56, 57).
- **PLIIx MUSIC:**
Decodificado en el modo Dolby Pro LogicIIx Music, se reproduce la señal trasera surround (sonido envolvente).
 ※ Ajuste el altavoz trasero surround (sonido envolvente) a "1spkr" o "2spkr" en "Speaker Configuration" (☞ página 56, 57).

(2) Para fuentes de 2 canales

- **OFF:** No se reproduce.
 - **ON:** Se reproduce la señal del canal surround (sonido envolvente).
- ※ Se puede operar también utilizando el **<SURROUND BACK>**.

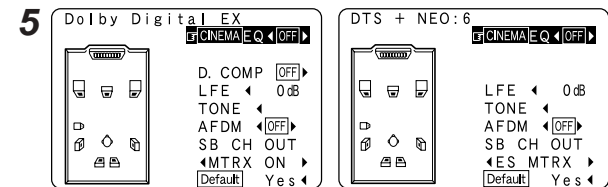

Ejemplo: Dolby Digital

Ejemplo: DTS

Funcionamiento básico

AFDM (Auto Flag Detect Mode):

- **ON:**
Cuando se reproduce un software que incluye señales de identificación de 6.1 canales Dolby Digital EX o DTS-ES, la reproducción de 6.1 canales se lleva a cabo automáticamente. El modo de sonido envolvente se ajusta de acuerdo a la fuente de programa que se esté reproduciendo. No es posible seleccionar el parámetro "SB CH OUT" en la pantalla de parámetros surround (sonido envolvente).
- **OFF:**
No se detecta automáticamente. Es posible seleccionar libremente el modo surround (sonido envolvente).

Ejemplo: Cuando se realice la reproducción con el software Dolby Digital (con etiqueta EX)

- ① Cuando "AFDM" está "ON", el modo "DOLBY DIGITAL + PLIIx CINEMA" se ajusta automáticamente.
- ② Para realizar la reproducción en el modo Dolby Digital EX, ajuste "AFDM" a "OFF" y seleccione "MTRX ON" en "SB CH OUT".

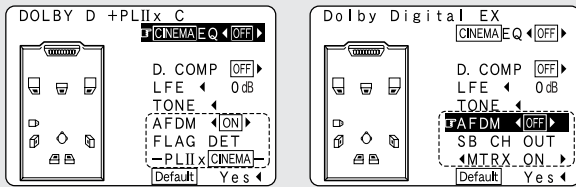

Ejemplo: ①

Ejemplo: ②

* Algunos discos grabados en Dolby Digital EX no incluyen el indicador EX. Si el modo de reproducción no cambia automáticamente cuando el AFDM se activa "ON" durante la reproducción, ajuste manualmente "SB CH OUT" a "PLIIx Cinema" o "MTRX ON".

7 Pulse el ENTER o SURROUND PARAMETER.



- Seleccione "Default Yes" y pulse < para reiniciar todos los ajustes.

Función de normalización de diálogos

Esta funciona automáticamente cuando se reproducen fuentes Dolby Digital.

Esta es una función que se utiliza para corregir automáticamente el nivel de señal estándar para diferentes fuentes de programa. El valor de corrección se puede verificar pulsando el <STATUS>.

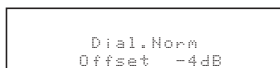

Los números representan el valor de corrección cuando se corrige al nivel estándar.

Selección del modo de Dolby Pro LogicIIx (Pro LogicII)

Es posible reproducir señales de entrada analógicas y digitales (2 canales) en el modo surround (sonido envolvente). Este modo es óptimo para la reproducción de fuentes de programas grabados en Dolby Surround.

1 Pulse el STANDARD para seleccione "DOLBY PLIIx".

DOLBY PLIIx ←→ DTS NEO:6

2 Reproduzca una fuente de programa.

3 Pulse el SURROUND PARAMETER.

4 Pulse el < para seleccione el modo de reproducción.

CINEMA:

Este modo es apropiado para la reproducción de fuentes de películas grabadas en Dolby Surround y fuentes generales grabadas en estéreo.

MUSIC:

Este modo es apropiado para la reproducción de señales de música estéreo en el modo surround (sonido envolvente). Con señales de música, la expansión del campo de sonido difiere de acuerdo al tipo de música, a las condiciones de grabación (en vivo/estudio), etc.. Por tal motivo, el modo MUSIC ofrece un número de parámetros opcionales para un ajuste posterior del campo de sonido.

GAME:

Este modo es óptimo para juegos. El modo GAME se puede utilizar sólo para fuentes de audio de 2 canales.

PL:

Este modo es compatible con las fuentes Dolby Pro Logic convencionales.

- * Los parámetros opcionales solamente se pueden ajustar en el modo MUSIC. Seleccione "OPTIONS", luego pulse < . Pulse el **ENTER** para regresar a la pantalla anterior.

Funcionamiento básico

**5 Cuando selecciona "MUSIC":
Pulse los Δ ∇ para seleccionar el elemento y, a continuación, pulse los < > para registrar la opción seleccionada.**

PANORAMA:

Este es eficaz cuando el efecto surround (sonido envolvente) parece ser débil.

DIMENSION:

Este cambia el centro de la imagen acústica al lado delantero o surround. Esto brinda una compensación cuando la imagen acústica no está equilibrada. (0 a 6, por defecto : 3)

CENTER WIDTH:

Una expansión natural hacia la parte delantera, se puede lograr al ajustar el balance de salida de la señal central entre los canales central y frontal. (0 a 7, por defecto : 3)

6 Pulse el ENTER o SURROUND PARAMETER.

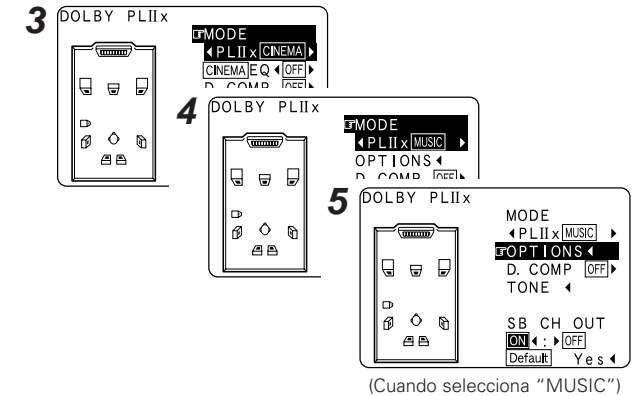

(Cuando selecciona "MUSIC")

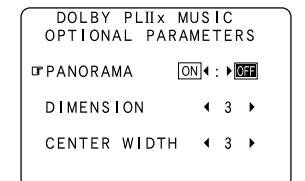

(Cuando selecciona "OPTIONS")

Funcionamiento básico

Selección del modo de DTS NEO:6

Es posible reproducir señales de entrada analógicas y digitales (2 canales) en el modo surround (sonido envolvente).

1 Pulse el **STANDARD** para seleccione “DTS NEO:6”.

DOLBY PLIIx ← → DTS NEO:6

2 Reproduzca una fuente de programa.

3 Pulse el **SURROUND PARAMETER**.

4 Pulse el **◀ ▶** para seleccione el modo de reproducción.

CINEMA:

Este modo es ideal para la reproducción de películas. La decodificación se realiza con énfasis en el rendimiento de la separación para conseguir la misma atmósfera con 2 fuentes de canal como las fuentes de canal 6.1.

MUSIC:

Este modelo es adecuado principalmente para la reproducción de música.

5 Cuando selecciona “MUSIC”: Seleccione “CNTR. IMAGE” utilizando los **△ ▽** y ajuste utilizando los **◀ ▶**.

CNTR. IMAGE:

Es posible ajustar la expansión del canal central. (0,0 a 1,0; por defecto 0,3)

6 Pulse el **ENTER** o **SURROUND PARAMETER**.

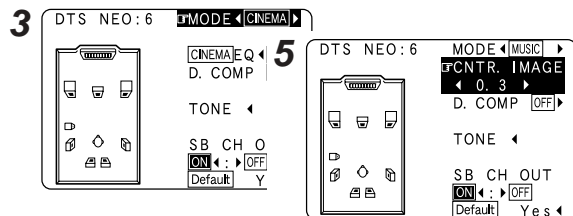

(Cuando selecciona “MUSIC”)

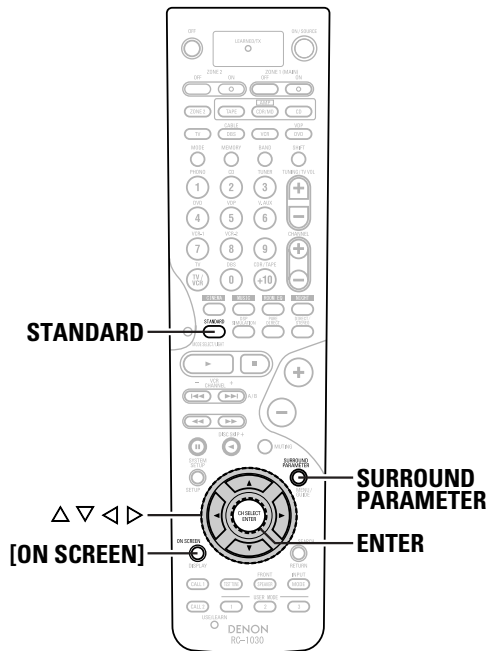
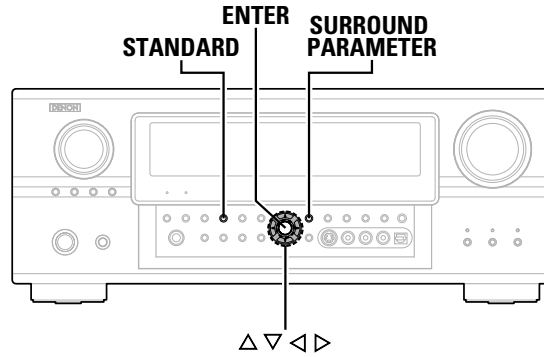

Acerca de los nombres de los botones en esta explicación
 < > : Botones de la unidad principal
 [] : Botones del mando a distancia
Sólo el nombre del botón :
 Botones de la unidad principal y del mando a distancia

Funcionamiento básico

Comprobación de la señales de entrada

1 Pulse el **[ON SCREEN]**.

Room EQ:

Visualiza el tipo de ecualizador ajustado en ese momento.

SIGNAL:

Muestra el tipo de señal de entrada.

fs:

Muestra la frecuencia de muestreo de la señal de entrada.

FORMAT:

Muestra el número de señales de entrada de los canales (frontales / surround / LFE activación/desactivación). “SURROUND” aparece para fuentes de señales de 2 canales grabadas en Dolby Surround.

OFFSET:

Muestra el valor de normalización de diálogo.

FLAG:

Se visualiza “MATRIX” si la señal de entrada ha experimentado un procesamiento de matriz, se visualiza “DISCRETE” si la señal de entrada ha experimentado un procesamiento discreto.

2 Pulse nuevamente **[ON SCREEN]**.

- **OSD-1** : Señal de entrada
- **OSD-2** : Información del monitor HDMI
- **OSD-3** : Ajustes los entrada/salida
- **OSD-4** : Modo de sonido envolvente automático
- **OSD-5 ~ 7** : USER MODE 1 ~ 3
- **OSD-8 ~ 14** : Estaciones preestablecidas del sintonizador

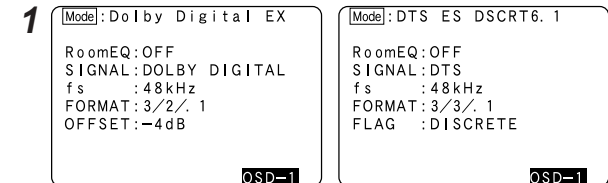

Ejemplo: Dolby Digital

Ejemplo: DTS



- No se visualizará “OSD-1” “FLAG” si no hay ninguna señal de identificación FLAG en la señal de entrada.
- **OSD-2:**
La resolución del monitor se visualiza cuando se conecta un monitor HDMI al AVR-2807.
- **OSD-4:**
Aparece cuando el modo surround automático está establecido en “ON” (página 23) y el modo de entrada está establecido en “AUTO”.
No aparece cuando el modo de entrada está establecido en “ANALOG” o “EXT. IN”.

Modos y parámetros surround

Modo Surround	Señales y capacidad de ajuste en los diferentes modos																					
	Salida de canal					Parámetro (los valores predeterminados se muestran entre paréntesis)																
	FRONT L/R	CENTER	SURROUND L/R	SURROUND BACK L/R	SUB-WOOFER	D. COMP *1	LFE *2	AFDM *1	SB CH OUT	TONE CONTROL	CINEMA EQ.	MODE	ROOM SIZE	EFFECT LEVEL	Dolby Digital	DELAY TIME	SUBWOOFER ON/OFF	PRO LOGICII/IIx Sólo MUSIC MODE			Sólo NEO:6 MUSIC MODE	Sólo EXT. IN
															NIGHT modo			PANORAMA	DIMENSION	CENTER WIDTH	CENTER IMAGE	SW ATT
PURE DIRECT, DIRECT	○	×	×	×	⊙	○ (OFF)	○ (0 dB)	×	×	×	×	×	×	○ (OFF)	×	○	×	×	×	×	×	×
MULTI CH DIRECT	○	⊙	⊙	⊙	⊙	×	○ (0 dB)	○ (ON)	○	×	×	×	×	×	×	×	×	×	×	×	×	×
STEREO	○	×	×	×	⊙	○ (OFF)	○ (0 dB)	×	×	○ (0 dB)	×	×	×	○ (OFF)	×	×	×	×	×	×	×	×
EXT. IN	○	⊙	⊙	⊙	⊙	×	×	×	×	×	×	×	×	×	×	×	×	×	×	×	×	○
MULTI CH IN	○	⊙	⊙	⊙	⊙	×	○ (0 dB)	○ (ON)	○	○ (0 dB)	×	×	×	×	×	×	×	×	×	×	×	×
WIDE SCREEN	○	⊙	⊙	⊙	⊙	○ (OFF)	○ (0 dB)	×	○	○ (0 dB)	○ (OFF)	×	×	○ (ON, 10)	○ (OFF)	×	×	×	×	×	×	×
DOLBY PRO LOGICIIx	○	⊙	⊙	⊙	⊙	○ (OFF)	×	×	○	○ (0 dB)	○ (NOTA3)	○ (CINEMA)	×	×	○ (OFF)	×	×	○ (OFF)	○ (3)	○ (3)	×	×
DOLBY PRO LOGICII	○	⊙	⊙	×	⊙	○ (OFF)	×	×	○	○ (0 dB)	○ (NOTA4)	○ (CINEMA)	×	×	○ (OFF)	×	×	○ (OFF)	○ (3)	○ (3)	×	×
DTS NEO:6	○	⊙	⊙	⊙	⊙	○ (OFF)	×	×	○	○ (0 dB)	○ (NOTA3)	○ (CINEMA)	×	×	○ (OFF)	×	×	×	×	×	○ (0,3)	×
DOLBY DIGITAL	○	⊙	⊙	⊙	⊙	○ (OFF)	○ (0 dB)	○ (ON)	○	○ (0 dB)	○ (OFF)	×	×	×	○ (OFF)	×	×	×	×	×	×	×
DTS SURROUND	○	⊙	⊙	⊙	⊙	○ (OFF)	○ (0 dB)	○ (ON)	○	○ (0 dB)	○ (OFF)	×	×	×	×	×	×	×	×	×	×	×
7CH STEREO	○	⊙	⊙	⊙	⊙	○ (OFF)	○ (0 dB)	×	○	○ (0 dB)	×	×	×	○ (OFF)	×	×	×	×	×	×	×	×
SUPER STADIUM	○	⊙	⊙	⊙	⊙	○ (OFF)	○ (0 dB)	×	○	○ (NOTA1)	×	×	○ (Medium)	○ (10)	○ (OFF)	×	×	×	×	×	×	×
ROCK ARENA	○	⊙	⊙	⊙	⊙	○ (OFF)	○ (0 dB)	×	○	○ (NOTA2)	×	×	○ (Medium)	○ (10)	○ (OFF)	×	×	×	×	×	×	×
JAZZ CLUB	○	⊙	⊙	⊙	⊙	○ (OFF)	○ (0 dB)	×	○	○ (0 dB)	×	×	○ (Medium)	○ (10)	○ (OFF)	×	×	×	×	×	×	×
CLASSIC CONCERT	○	⊙	⊙	⊙	⊙	○ (OFF)	○ (0 dB)	×	○	○ (0 dB)	×	×	○ (Medium)	○ (10)	○ (OFF)	×	×	×	×	×	×	×
MONO MOVIE	○	⊙	⊙	⊙	⊙	○ (OFF)	○ (0 dB)	×	○	○ (0 dB)	×	×	○ (Medium)	○ (10)	○ (OFF)	×	×	×	×	×	×	×
VIDEO GAME	○	⊙	⊙	⊙	⊙	○ (OFF)	○ (0 dB)	×	○	○ (0 dB)	×	×	○ (Medium)	○ (10)	○ (OFF)	×	×	×	×	×	×	×
MATRIX	○	⊙	⊙	⊙	⊙	○ (OFF)	○ (0 dB)	×	○	○ (0 dB)	×	×	×	×	○ (OFF)	○ (30 msec)	×	×	×	×	×	×
VIRTUAL	○	×	×	×	⊙	○ (OFF)	○ (0 dB)	×	×	○ (0 dB)	×	×	×	×	○ (OFF)	×	×	×	×	×	×	×

○ : Señal
 × : Sin señal
 ⊙ : Encendido o apagado por la configuración de altavoces

○ : Ajustable
 × : No ajustable
 NOTA1 : BASS +6 dB, TREBLE 0 dB
 NOTA2 : BASS +6 dB, TREBLE +4 dB
 NOTA3 : Este parámetro está disponible cuando se ajusta "MODE" en "CINEMA".
 NOTA4 : Este parámetro está disponible cuando se ajusta "MODE" en "CINEMA" o en "PL".
 *1: Al reproducir señales Dolby Digital y DTS.
 *2: Al reproducir Dolby Digital, DTS, DVD-Audio y Super Audio CD.

○ : Señal
 × : Sin señal

○ : Ajustable
 × : No ajustable

■ Diferencias en la denominación de modos surround dependiendo de las señales de entrada

Botón	Nota	Señales de entrada													
		ANALOG	LINEAR PCM	DTS				DOLBY DIGITAL					DVD-AUDIO		
				DTS ES DSCRT (Con indicador)	DTS ES MTRX (Con indicador)	DTS (5.1ch)	DTS 96/24	DOLBY DIGITAL EX (Con indicador)	DOLBY DIGITAL EX (Sin indicador)	DOLBY DIGITAL (5.1ch)	DOLBY DIGITAL (3, 4, 5ch)	DOLBY DIGITAL (2ch)	DVD-Audio (multi ch)	DVD-Audio (2ch)	176,4/ 192kHz
STANDARD															
DTS SURROUND															
DTS ES DSCRT6,1	*1	×	×	● ◎	×	×	×	×	×	×	×	×	×	×	×
DTS ES MTRX6,1	*1	×	×	×	● ◎	×	×	×	×	×	×	×	×	×	×
DTS SURROUND		×	×	○	○	●	×	×	×	×	×	×	×	×	×
DTS 96/24		×	×	×	×	×	●	×	×	×	×	×	×	×	×
DTS + PLIIx CINEMA	*2	×	×	○	○	○	○	×	×	×	×	×	×	×	×
DTS + PLIIx MUSIC	*1	×	×	○	○	○	○	×	×	×	×	×	×	×	×
DTS + NEO:6	*1	×	×	×	○	○	○	×	×	×	×	×	×	×	×
DTS NEO:6 CINEMA		○	○	×	×	×	×	×	×	×	×	○	×	○	×
DTS NEO:6 MUSIC		○	○	×	×	×	×	×	×	×	×	○	×	○	×
DOLBY SURROUND															
DOLBY DIGITAL EX	*1	×	×	×	×	×	×	○	○	○	○	×	×	×	×
DOLBY DIGITAL		×	×	×	×	×	×	○	●	●	●	×	×	×	×
DOLBY DIGITAL+PLIIx CINEMA	*2	×	×	×	×	×	×	● ◎	○	○	○	×	×	×	×
DOLBY DIGITAL+PLIIx MUSIC	*1	×	×	×	×	×	×	○	○	○	○	×	×	×	×
DOLBY PRO LOGICIIx CINEMA		○	○	×	×	×	×	×	×	×	×	●	×	○	×
DOLBY PRO LOGICIIx MUSIC		○	○	×	×	×	×	×	×	×	×	○	×	○	×
DOLBY PRO LOGICIIx GAME		○	○	×	×	×	×	×	×	×	×	○	×	○	×
DOLBY PRO LOGICII CINEMA		○	○	×	×	×	×	×	×	×	×	○	×	○	×
DOLBY PRO LOGICII MUSIC		○	○	×	×	×	×	×	×	×	×	○	×	○	×
DOLBY PRO LOGICII GAME		○	○	×	×	×	×	×	×	×	×	○	×	○	×
DOLBY PRO LOGIC		○	○	×	×	×	×	×	×	×	×	○	×	○	×
MULTI CH IN															
MULTI CH IN		×	×	×	×	×	×	×	×	×	×	×	×	●	×
MULTI IN + PLIIx CINEMA	*2	×	×	×	×	×	×	×	×	×	×	×	×	○	×
MULTI IN + PLIIx MUSIC	*1	×	×	×	×	×	×	×	×	×	×	×	×	○	×

- : Modo seleccionable en el estado inicial
- ◎ : Modo fijado cuando AFDM está en "ON"
- : Modo seleccionable
- ×

NOTA :

- *1: Este modo no está disponible cuando la configuración del altavoz de sonido envolvente trasero se ha establecido en "None".
- *2: Este modo no está disponible cuando la configuración del altavoz de sonido envolvente trasero se ha establecido en "1spkr" o "None".

Botón	Nota	Señales de entrada															
		ANALOG	LINEAR PCM	DTS				DOLBY DIGITAL					DVD-AUDIO				
				DTS ES DSCRT (Con indicador)	DTS ES MTRX (Con indicador)	DTS (5.1ch)	DTS 96/24	DOLBY DIGITAL EX (Con indicador)	DOLBY DIGITAL EX (Sin indicador)	DOLBY DIGITAL (5.1ch)	DOLBY DIGITAL (3, 4, 5ch)	DOLBY DIGITAL (2ch)	DVD-Audio (multi ch)	DVD-Audio (2ch)	176,4/192kHz		
DIRECT																	
DIRECT		○	○	○	○	○	○	○	○	○	○	○	○	○	×	○	○
MULTI CH DIRECT		×	×	×	×	×	×	×	×	×	×	×	×	○	×	×	×
M DIRECT + PLIIx CINEMA	*2	×	×	×	×	×	×	×	×	×	×	×	×	○	×	×	×
M DIRECT + PLIIx MUSIC	*1	×	×	×	×	×	×	×	×	×	×	×	×	○	×	×	×
PURE DIRECT																	
PURE DIRECT		○	○	○	○	○	○	○	○	○	○	○	○	○	×	○	○
MULTI CH PURE DIRECT		×	×	×	×	×	×	×	×	×	×	×	×	○	×	×	×
M PURE D + PLIIx CINEMA	*2	×	×	×	×	×	×	×	×	×	×	×	×	○	×	×	×
M PURE D + PLIIx MUSIC	*1	×	×	×	×	×	×	×	×	×	×	×	×	○	×	×	×
DSP SIMULATION																	
7CH STEREO	*3	○	○	○	○	○	○	○	○	○	○	○	○	○	○	×	×
WIDE SCREEN		○	○	○	○	○	○	○	○	○	○	○	○	○	○	×	×
SUPER STADIUM		○	○	○	○	○	○	○	○	○	○	○	○	○	○	×	×
ROCK ARENA		○	○	○	○	○	○	○	○	○	○	○	○	○	○	×	×
JAZZ CLUB		○	○	○	○	○	○	○	○	○	○	○	○	○	○	×	×
CLASSIC CONCERT		○	○	○	○	○	○	○	○	○	○	○	○	○	○	×	×
MONO MOVIE		○	○	○	○	○	○	○	○	○	○	○	○	○	○	×	×
VIDEO GAME		○	○	○	○	○	○	○	○	○	○	○	○	○	○	×	×
MATRIX		○	○	○	○	○	○	○	○	○	○	○	○	○	○	×	×
VIRTUAL		○	○	○	○	○	○	○	○	○	○	○	○	○	○	×	×
STEREO																	
STEREO		●	●	○	○	○	○	○	○	○	○	○	○	○	○	●	●

- : Modo seleccionable en el estado inicial
- : Modo seleccionable
- × : Modo no-seleccionable

NOTA :

- *1: Este modo no está disponible cuando la configuración del altavoz de sonido envolvente trasero se ha establecido en "None".
- *2: Este modo no está disponible cuando la configuración del altavoz de sonido envolvente trasero se ha establecido en "1spkr" o "None".
- *3: Si la configuración del altavoz de sonido envolvente trasero se ha establecido en "None", se visualizará "5CH STEREO".

Uso de los modos surround (sonido envolvente) originales DENON

El AVR-2807 está equipado con un procesador digital de señales de alto rendimiento (DSP) que utiliza el procesamiento de señales digitales para recrear campos de sonido artificialmente. Es posible seleccionar uno de los 10 modos surround (sonido envolvente) de acuerdo a la fuente de programa y los parámetros se pueden ajustar más adelante con el fin de obtener campos de sonido aún más realistas.

Tipos de modos surround (sonido envolvente) y sus características

7CH STEREO (NOTA 1)	Este modo le permite disfrutar del sonido estéreo con 7 altavoces. Las señales del canal frontal L (R) son reproducidas desde los canales surround (sonido envolvente) y surround trasero L (R) y sólo el componente en fase de los canales L y R se reproduce en el canal central.
WIDE SCREEN	Este modo recrea la atmósfera que se siente al mirar una película en un teatro con una pantalla grande. En este modo, todas las fuentes se reproducen en el modo de 7.1 canales.
SUPER STADIUM	Este modo recrea la atmósfera que se siente al mirar un juego de béisbol u otro deporte en un estadio.
ROCK ARENA	Este modo recrea la atmósfera que se siente al estar en un concierto en vivo en un estadio.
JAZZ CLUB	Este modo crea el campo de sonido de un pequeño recinto de conciertos en vivo, con un techo bajo y paredes. Este modo proporciona a la música jazz un mayor realismo.
CLASSIC CONCERT	Seleccione este modo para lograr el sonido de una sala de conciertos, rico en reverberaciones.
MONO MOVIE (NOTA 2)	Seleccione este modo cuando vea películas en monoaural para lograr una sensación de mayor expansión.
VIDEO GAME	Utilice este modo para disfrutar del sonido de sus videojuegos.
MATRIX	Seleccione este modo para enfatizar la sensación de expansión para fuentes de música grabadas en estéreo.
VIRTUAL	Este modo le permite disfrutar del sonido surround (sonido envolvente) cuando utiliza solamente altavoces delanteros o auriculares.

NOTA 1: Se visualiza "5CH STEREO" cuando "SB CH OUT" se ajusta a "OFF".

NOTA 2: Al reproducir fuentes grabadas en mono, el sonido saldrá sólo por un lado si las señales se introducen únicamente en un canal (izquierdo o derecho), así que introduzca las señales en ambos canales. Si dispone de un componente de fuente con una sola salida de audio (videocámara monofónica, etc.), hágase con cable adaptador "Y" para dividir la salida mono en dos salidas, y conecte en las entradas L y R.



- Dependiendo de la fuente del programa reproducido, puede que no advierta demasiado este efecto. En este caso, intente utilizar otros modos surround, sin preocuparse por sus nombres, para crear un campo de sonido de su agrado.

Funcionamiento básico

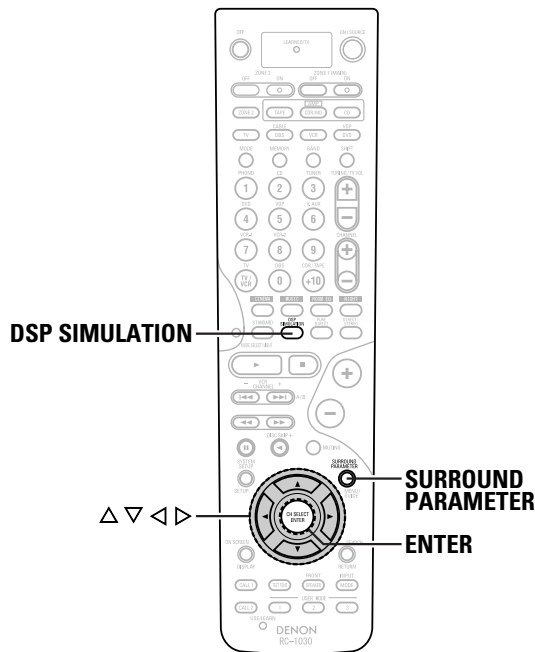
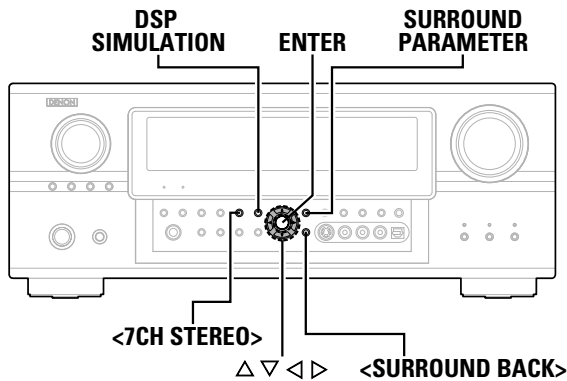

Acerca de los nombres de los botones en esta explicación

- < > : Botones de la unidad principal
- [] : Botones del mando a distancia

Sólo el nombre del botón :

Botones de la unidad principal y del mando a distancia

Funcionamiento básico

Selección del modo de simulación surround DSP

1 Pulse el [DSP SIMULATION].

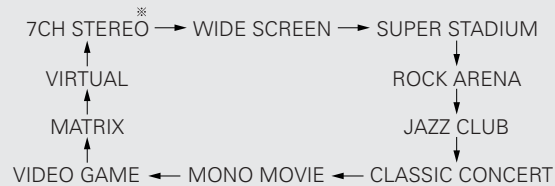

※ El modo 7CH STEREO puede seleccionarse directamente pulsando el <7CH STEREO>.

2 Pulse el SURROUND PARAMETER.

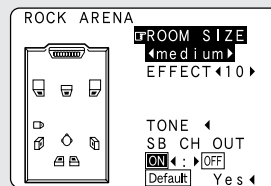

3 Pulse los Δ ∇ para seleccionar el elemento y, a continuación, pulse los ◀ ▶ para registrar la opción seleccionada.

EFFECT: (Modo sólo WIDE SCREEN)

Se reproducen las señales de efecto con los efectos de altavoz surround (sonido envolvente) múltiple. Cuando se ajusta a "OFF", los canales SL/ SR se reproducen desde los canales SBL/ SBR, respectivamente.

LEVEL: (Modo sólo WIDE SCREEN)

Ajuste la potencia de las señales de efecto "1" a "15".

SB CH OUT

- ON: Se reproduce el canal trasero surround (sonido envolvente).
 - OFF: No se reproduce el canal trasero surround (sonido envolvente).
- ※ Esta operación se puede también llevar a cabo utilizando el <SURROUND BACK>.

ROOM SIZE:

Ajuste el tamaño imaginario del espacio del campo de sonido recreado. (No expresa el tamaño de la habitación en la cual se realiza la reproducción).
Hay 5 parámetros: "small", "med.s", "medium", "med.l" y "large".

EFFECT LEVEL:

Ajuste la potencia del efecto surround (sonido envolvente).

DELAY TIME: (Modo sólo MATRIX)

Ajuste el tiempo de retardo entre "0ms" y "300ms".

4 Pulse el ENTER o SURROUND PARAMETER.



- Seleccione "Default Yes" y pulse ◀ para reiniciar todos los ajustes.

Funcionamiento básico

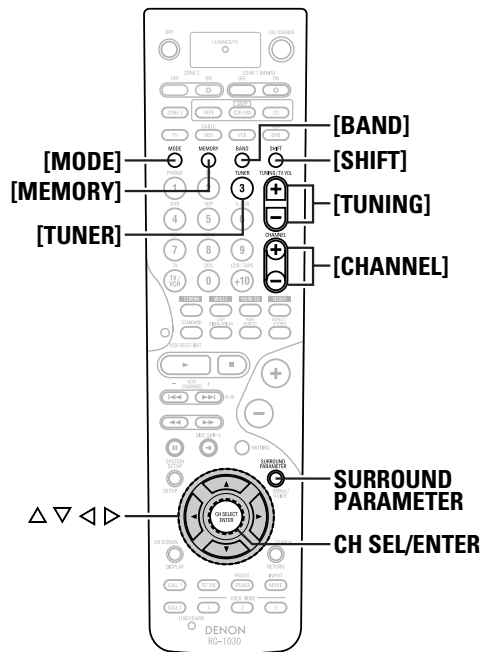
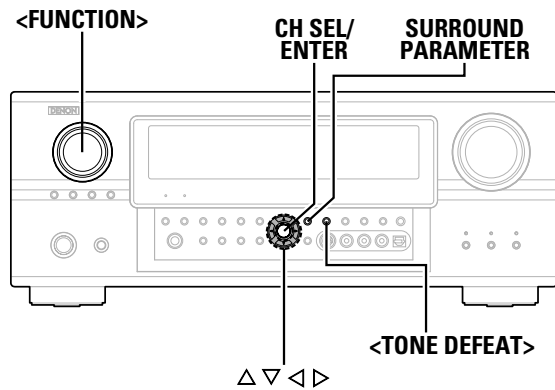

Acerca de los nombres de los botones en esta explicación

- < > : Botones de la unidad principal
- [] : Botones del mando a distancia

Sólo el nombre del botón :

Botones de la unidad principal y del mando a distancia

Configuración del control de tono

Realice el ajuste de graves agudos de acuerdo a su preferencia.

■ Ajuste del tono

1 Pulse el SURROUND PARAMETER.

2 Pulse el $\Delta \nabla$ para seleccione "TONE", y pulse el \triangleleft .

※ En el modo directo, no es posible seleccionar "TONE".

3 Pulse el \triangleright para seleccione "OFF".

4 Pulse $\Delta \nabla$ para seleccionar "Bass" o "Treble", luego pulse $\triangleleft \triangleright$ para a ajustar el nivel.

※ Se puede ajustar dentro del margen de -6dB a +6dB.

5 Pulse el ENTER.

6 Pulse el ENTER o SURROUND PARAMETER.

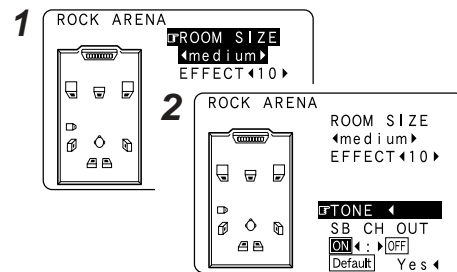

Funcionamiento básico

■ Cuando no desee ajustar el tono

Pulse <TONE DEFEAT> o ajuste "Tone Defeat" a "ON" en el paso 3 en "Ajuste del tono".

Ajuste del volumen del altavoz

1 Pulse el CH SEL/ENTER.

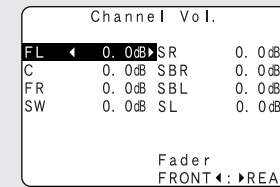

"SB" cuando el altavoz trasero se ajusta a "1spkr". No se visualiza cuando está ajustado "None".

2 Pulse el $\Delta \nabla$ o CH SEL/ENTER para seleccionar el altavoz.

※ El altavoz ajustable cambia cada vez que se pulsa este botón.

3 Ajuste el volumen utilizando los $\triangleleft \triangleright$.

※ Se puede ajustar dentro del margen de -12 dB a +12 dB.

Funcionamiento básico

Uso de la función de atenuación

Con esta función, es posible ajustar (atenuar) el volumen de todos los altavoces delanteros o traseros a la vez.

1 Pulse el CH SEL/ENTER.

2 Pulse el Δ ∇ o CH SEL/ENTER, para seleccionar “Fader”.

3 Pulse \triangleleft para atenuar el volumen de todos los altavoces delanteros, o \triangleright para atenuar el volumen de todos los altavoces traseros.

- ※ La función del atenuador no afecta al subwoofer.
- ※ Es posible realizar el ajuste de tal forma que el volumen del altavoz que tenga el volumen más bajo sea -12 dB.

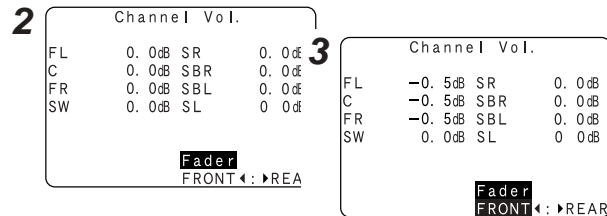

Funcionamiento básico

Memorias preseleccionadas

1 Utilice los modos “Sintonización automática” o “Sintonización manual” la emisora que desean preseleccionar en la memoria.

2 Pulse el [MEMORY].

3 Pulse el [SHIFT] para seleccionar el bloque de memoria deseado (de la A a la G).

4 Pulse el [CHANNEL] para seleccionar el canal preseleccionado deseado (de la 1 a la 8).

5 Vuelva a pulsar el [MEMORY].

- Almacene la estación en la memoria preajustada.



- Para preseleccionar otros canales, repita los pasos del 2 al 5. Pueden preseleccionarse un total de 56 emisoras — 8 emisoras (canales del 1 al 8) en cada uno de los bloques de la A a la G.
- También se puede seleccionar la memoria pulsando el [SHIFT].

Escuchar la radio

Compruebe que el mando a distancia se encuentre establecido como “AMP”.

Sintonización automática

1 Gire el control <FUNCTION> o pulse el [TUNER] para seleccionar “TUNER”.

2 Pulse el [BAND] para seleccionar “AM” o “FM”.

3 Pulse el [MODE] para configurar el modo de sintonización automática.

- Se enciende el indicador “AUTO”.

4 Pulse el [TUNING].

- Se inicia la búsqueda automática.



- Si la sintonización no se detiene en la emisora deseada, utilice la función de “Sintonización manual”.

Sintonización manual

1 Gire el control <FUNCTION> o pulse el [TUNER] para seleccionar “TUNER”.

2 Pulse el [BAND] para seleccionar “AM” o “FM”.

3 Pulse el [MODE] para configurar el modo de sintonización manual.

- ※ Compruebe que el indicador “AUTO” de la pantalla está apagado.

4 Pulse el [TUNING] para sintonizar la emisora deseada.

- ※ La frecuencia cambia de forma continua cuando se mantiene pulsado este botón.



- Cuando está ajustado el modo de sintonización manual, las emisiones en estéreo de FM se reciben en mono y el indicador “STEREO” está apagado.

Funcionamiento básico

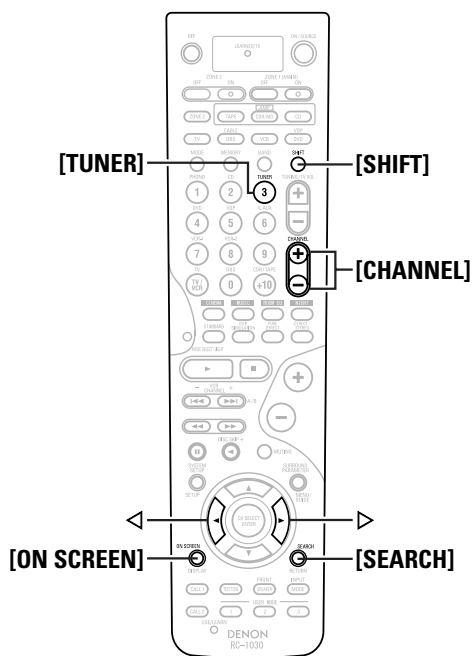
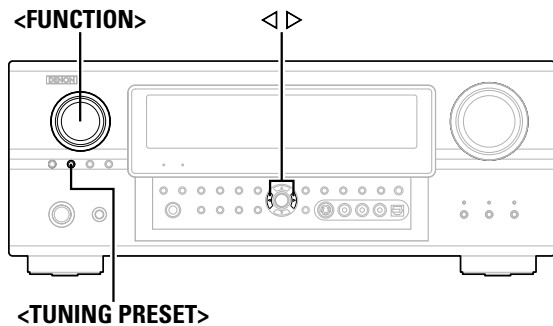

Acerca de los nombres de los botones en esta explicación

- < > : Botones de la unidad principal
- [] : Botones del mando a distancia

Sólo el nombre del botón :

Botones de la unidad principal y del mando a distancia

Comprobación de las emisoras preseleccionadas

Pulse repetidamente el [ON SCREEN] hasta que aparezca en el OSD la pantalla “Tuner Preset Stations”.

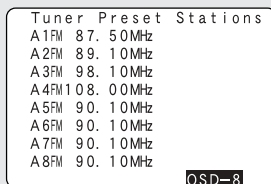

Ver las emisoras preseleccionadas

■ Unidad principal

- 1 Pulse el <TUNING PRESET>.
- 2 Gire el <FUNCTION> y seleccione el canal preseleccionado deseado.

■ Mando a distancia

- 1 Pulse el [SHIFT] para seleccione el bloque de memoria.
- 2 Pulse el [CHANNEL] para seleccionar el canal preseleccionado deseado.

Funcionamiento básico

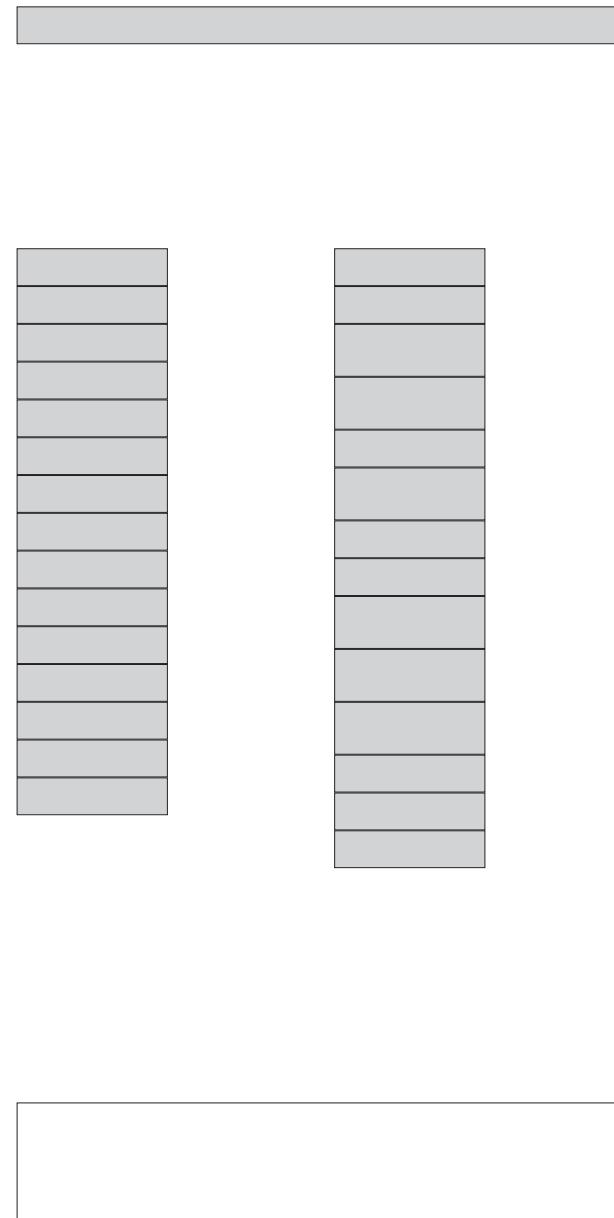

Funcionamiento avanzado

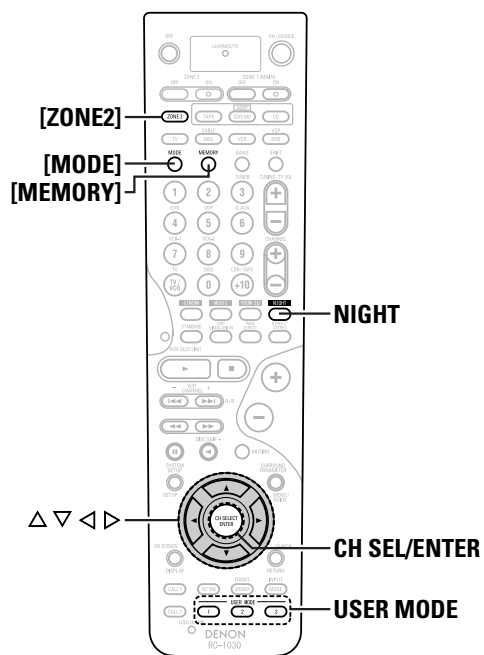
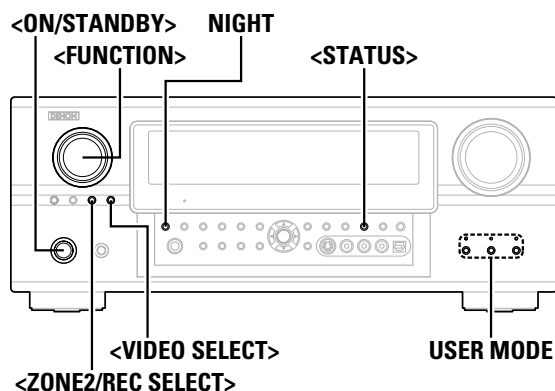

Acerca de los nombres de los botones en esta explicación
 < > : Botones de la unidad principal
 [] : Botones del mando a distancia
Sólo el nombre del botón :
 Botones de la unidad principal y del mando a distancia

Funcionamiento avanzado

Selección del modo de nocturno

El modo nocturno se puede ajustar cuando se reproducen fuentes Dolby Digital. Los diálogos son más fáciles de escuchar en la noche y cuando se escucha con un volumen bajo.

Pulse el NIGHT.

- El indicador de "NIGHT" se ilumina.



- Cancelar el modo nocturno:
Pulse el **NIGHT** de nuevo.
- Cuando el modo noche se ajusta a "ON" el parámetro envolvente "D.COMP" no se puede seleccionar.

Función modo usuario

El AVR-2807 está equipado con una función para memorizar la fuente de entrada seleccionada, el modo auto surround y el modo de entrada en la memoria y para seleccionar estos ajustes cuando desee utilizarlos.

■ Guardar los ajustes en la memoria

1 Los siguientes ajustes se guardarán en la memoria:

- ① Fuente de entrada configurada actualmente
- ② Modo surround configurado actualmente
- ③ Modo de entrada configurado actualmente

2 Mantenga pulsado el USER MODE.

- * Mantener pulsado hasta que se ilumine el indicador de modo del usuario seleccionado.

■ Recuperar los ajustes

Pulse el USER MODE y manténgalo presionado en el modo donde están memorizados los ajustes que desea recuperar.

- La pantalla del modo de usuario surround (sonido envolvente) seleccionada se ilumina.

Combinación del sonido que se está reproduciendo con la imagen deseada (Función VIDEO SELECT)

Pulse el <VIDEO SELECT>, gire el <FUNCTION> hasta que aparezca la imagen deseada en la pantalla.



- Para cancelar, pulse <VIDEO SELECT> y gire <FUNCTION> para seleccione "SOURCE".
- La fuente de vídeo seleccionada con la función de selección de vídeo se guardará en la memoria para las diferentes fuentes de entrada.
- No es posible seleccionar las señales de entrada HDMI.
- Al reproducir entrada de vídeo HDMI, no se puede seleccionar la señal de vídeo analógica de otra función para la salida de vídeo HDMI.

Función memoria personal plus

El modo surround (sonido envolvente) que fue seleccionado por última vez y el modo de entrada ajustado se almacenan individualmente para las diferentes fuentes de entrada.

- * Los parámetros de surround, los ajustes de control de tono y el balance de nivel de reproducción de los diferentes canales de salida se memorizan para cada modo surround.

Funcionamiento avanzado

Reproducir el iPod®

La música grabada en el iPod se puede reproducir cuando se utilice un Dock (ASD-1R) original de DENON. Es posible controlar el iPod con los botones de la unidad principal y del mando a distancia.



iPod es una marca comercial de Apple Computer, Inc., registrada en los E.E.U.U. y en otros países.

※ Con el iPod, los contenidos que no cuenten con la protección de derechos de autor y los contenidos que puedan ser copiados o reproducidos legalmente, podrán ser copiados y reproducidos para uso personal. La violación de los derechos de autor está prohibida por la ley.

1 Conecte el AVR-2807 y el iPod utilizando el Dock original de DENON (☞ página 20).

2 Asigne el terminal de entrada en “Configuración de asignación del iPod” (☞ página 47).

3 Utilice **FUNCTION** para seleccionar la función asignada en el paso 2.

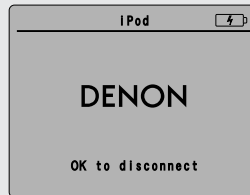

(Pantalla del iPod)

※ Si no aparecen las pantallas que se muestran arriba, es posible que el iPod no esté conectado correctamente. Compruebe las conexiones y los ajustes.



• El estándar opcional del iPod Dock DENON ASD-1R se vende por separado.

NOTA:

- DENON no acepta responsabilidad alguna por pérdida o daño de datos en un iPod ocurrida cuando se utiliza el iPod conectado al AVR-2807.
- Dependiendo del tipo de iPod y la versión del software que se utilice, puede no ser posible utilizar ciertas funciones.

Reproducción de música

1 Pulse $\Delta \nabla$ para seleccionar el archivo de música, luego pulse **ENTER** o \triangleright .

※ Pulse el \triangleleft para volver a la pantalla del menú de música.

2 Pulse el **ENTER** o \triangleright .

- La reproducción comienza.

Pausa:

Pulse el **ENTER** durante la reproducción.
Para reanudar la reproducción, vuelva a pulsar el botón.

Búsqueda manual:

Pulse y mantenga pulsado el $\Delta \nabla$ durante la reproducción.

- Δ : Retroceso rápido
- ∇ : Avance rápido

Búsqueda de pistas:

Pulse el $\Delta \nabla$ durante la reproducción.
• Δ : Para desplazarse al principio de la pista anterior
• ∇ : Para desplazarse al principio de la pista siguiente

Parada:

Pulse el **ENTER** durante al menos 2 segundos durante la reproducción.

Repetición:

Pulse el **[MODE]**.
Cada vez que pulse el **[MODE]**, el modo de cambiará como se indica a continuación.

- **RPT One** : Repetición de una sola pista
- **RPT All** : Repetición de todas las pistas

Reproducción arbitraria:

Pulse el **[MEMORY]**.
Cada vez que pulse el **[MEMORY]**, el modo de cambiará como se indica a continuación.

- **SFL Songs** : Reproducción arbitraria de pistas individuales
- **SFL Albums** : Reproducción arbitraria de álbum

※ El modo cambia entre Browse y Remote si se pulsa **[MODE]** durante al menos 2 segundos.
En el modo Remote sólo se puede utilizar los $\Delta \nabla \triangleleft \triangleright$ y el **ENTER**.

Funcionamiento avanzado



- Cuando se pulsa el **<STATUS>** durante la reproducción, la pantalla del panel frontal cambia entre el nombre del título, nombre del artista y nombre del álbum.
- Dependiendo de la versión del software del iPod, puede no ser posible controlar el iPod desde el AVR-2807. Asegúrese de utilizar la última versión del software. Puede obtener información sobre la última versión del software en el sitio web de Apple Computer.
- Si no desea que se visualice la Visualización en pantalla mientras se reproduce el iPod, ajuste “Function/Mode Status” en “Configuración del On Screen Display” a “OFF” (☞ página 52).
- Con el AVR-2807 es posible visualizar los nombres de las carpetas y archivos en la pantalla como títulos. El AVR-2807 puede visualizar hasta 64 caracteres, entre los cuales pueden haber números, letras mayúsculas y letras minúsculas. Se visualiza la marca “?” en el caso de que haya caracteres no compatibles.

Visualización de imágenes fijas y vídeos (sólo para iPods equipados con la función de presentación / vídeo)

Use este procedimiento para ver los datos de foto y vídeo almacenados en el iPod en un monitor.

1 Pulse el **[MODE]** durante al menos 2 segundos para cambiar del modo Browse al modo Remote.

- Se visualiza “Remote iPod” en la pantalla de visualización del AVR-2807.

2 Mientras observa la pantalla del iPod, pulse el $\Delta \nabla$ para seleccionar “Photos” o “Video” y, a continuación, pulse el **ENTER** o \triangleright .

- Los datos foto y vídeo almacenados en el iPod se visualizan en el monitor.



• Para emitir los datos de foto o vídeo grabados en el iPod al monitor, el ajuste de “TV Out” del iPod (bajo “Video Settings”) debe de ajustarse a “ON”.

Para más detalles, remítase a las instrucciones de funcionamiento del iPod.

Desconexión del iPod

Pulse [ON/STANDBY] y ajuste la alimentación del AVR-2807 al modo de espera.

※ Es posible desconectar el iPod después de haber cambiado a una función diferente a aquella a la que la entrada de iPod está asignada.

Funcionamiento avanzado

Systema de entretenimiento de música multi zona

- Cuando las salidas de los terminales de salida ZONE2 se encuentran conectadas a los amplificadores de potencia, colocados en otras habitaciones, se pueden reproducir fuentes diferentes en las habitaciones que no son la MAIN ZONE, en la que se encuentran instalados los dispositivos y la unidad de reproducción. (Consulte ZONE2 en el diagrama de debajo).
- Los ajustes pueden realizarse en "Power Amp Assign" en el "System Setup Menu" de modo que pueda reproducirse la misma fuente que en los terminales de salida ZONE2 desde los altavoces conectados a los terminales de los altavoces de las ZONE2 (ícono página 21).

※ Para controlar los dispositivos de reproducción diferentes a los antes mencionados, utilice el mando a distancia o preajuste un mando a distancia programable vendido aparte.



- Para conocer las instrucciones acerca de la instalación y el funcionamiento de los dispositivos vendidos por separado, consulte las instrucciones de funcionamiento de cada dispositivo.

Reproducción Multi-zona empleando los terminales de salida ZONE2

■ Cuando utilice el amplificador de potencia como la salida de MAIN ZONE

El AVR-2807 está equipado con terminales de salida ZONE2 para los cuales el volumen corresponde al nivel de salida fijo y terminales de salida de vídeo compuesto como los terminales de salida ZONE2.

[Configuración del sistema y ejemplo de conexiones]

- Utilización el amplificador externo de esta AVR-2807 como ZONE2.

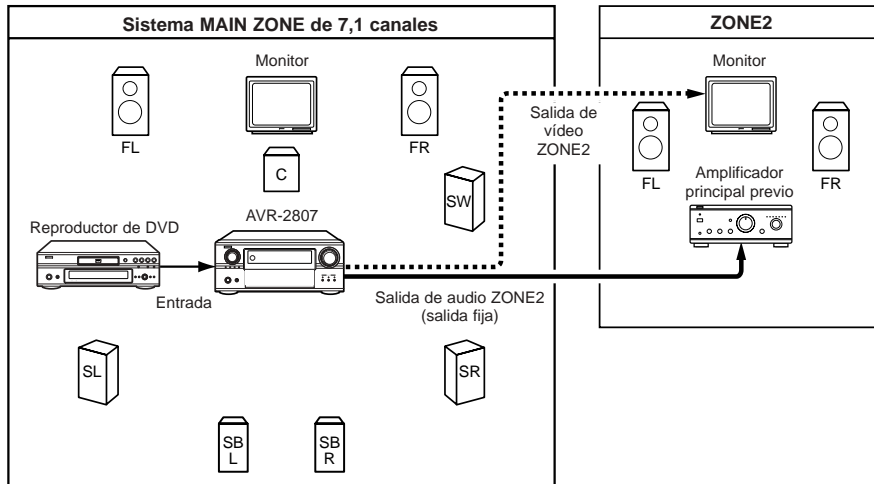

- : Cable de señal de vídeo de varias fuentes
- : Cable de señal de audio de varias fuentes
- : Cable del altavoz

※ Consulte "Conexiones" (ícono página 21).

Funcionamiento avanzado

Reproducción Multi-zona utilizando los terminales SPEAKER

■ Cuando se utilice el amplificador trasero envolvente como la salida de ZONE2

Quando se asigna el amplificador de potencia envolvente trasero al canal de salida de la ZONE2 en "Power Amp Assign" en el "System Setup Menu", los terminales del altavoz trasero envolvente pueden utilizarse como terminales de salida de altavoz de ZONE2 (ícono página 54).

[Configuración del sistema y ejemplo de conexiones]

- Utilización el amplificador interno de esta AVR-2807 como ZONE2.

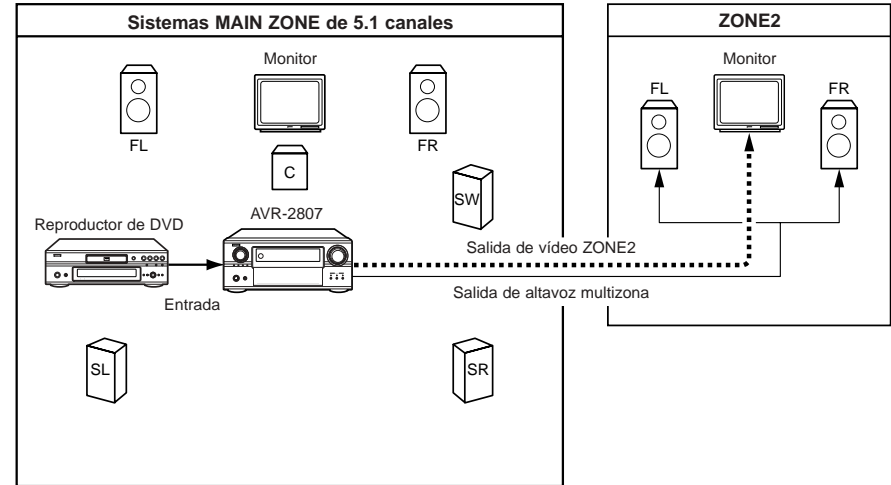

Funcionamiento avanzado

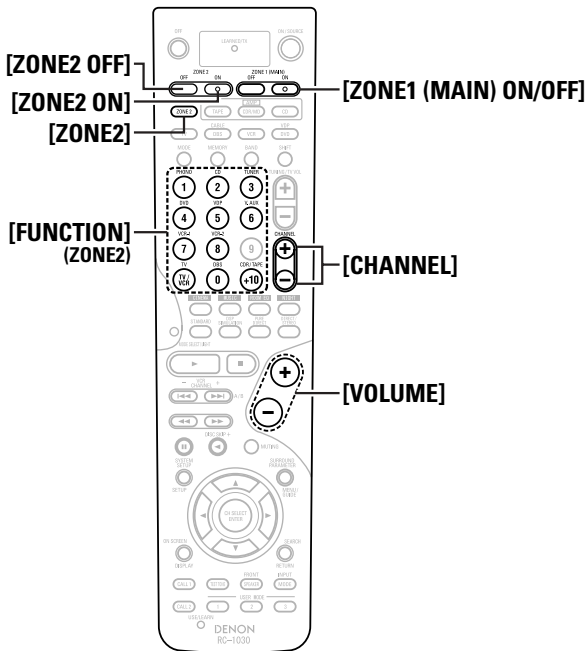
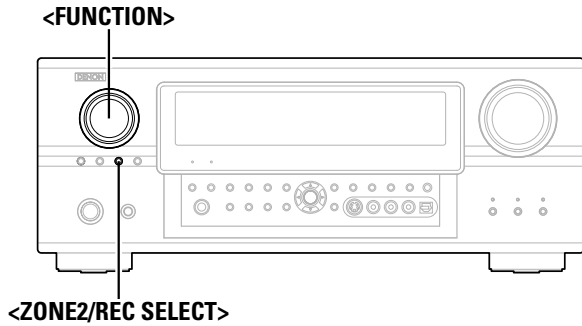

Acerca de los nombres de los botones en esta explicación

- < > : Botones de la unidad principal
- [] : Botones del mando a distancia

Sólo el nombre del botón :

Botones de la unidad principal y del mando a distancia

Funcionamiento avanzado

Salida de la fuente de un programa a un amplificador, etc., en una habitación de la ZONE2 (Modo ZONE2 SELECT)

1 Pulse el <ZONE2/REC SELECT> para visualizar “ZONE2 SOURCE” en la pantalla.

- Se enciende el indicador “MULTI”.

ZONE2 ← → RECOUT

2 Con “ZONE2 SOURCE” visualizado, gire el <FUNCTION> para seleccionar la fuente que desee que aparezca en la pantalla.

3 Comience a reproducir la fuente que va a ser enviada fuera.

- ※ Consulte en los manuales de los componentes respectivos las instrucciones de funcionamiento.



- Las señales de la fuente seleccionada en el modo ZONE2 también salen de las terminales de salida de grabación VCR-1, VCR-2 y CDR/TAPE.
- Las señales digitales no se emiten desde los terminales de salida de audio ZONE2.
- Acerca de las conexiones MULTI ZONE (📖 página 40).

Funciones del mando a distancia durante la reproducción de varias fuentes

1 Pulse el [ZONE2] para seleccione “ZONE2”.

2 Pulse el [ZONE2 ON] para activar la zona.

- ※ Pulse el [ZONE2 OFF] para desactivar la zona.

3 Seleccione la fuente de entrada que desee emitir.

- ※ Cuando la función se ajusta a TUNER, el canal preajustado se puede seleccionar usando [CHANNEL].

4 El volumen de las salidas de las diferentes zona puede ajustarse mediante los [VOLUME].

- ※ El volumen de ZONE2 se puede ajustar sólo cuando se selecciona “ZONE2” en “Power Amp Assign” en el “System Setup Menu” (📖 página 54).
- ※ Ajuste de volumen predeterminado
ZONE2 : -40 dB
- ※ El volumen de la zona se puede ajustar dentro de un intervalo de -70 a 18 dB.



- Al usar ZONE2, sólo es posible activar o desactivar la alimentación para MAIN ZONE (zona principal) pulsando [ZONE1 (MAIN) ON/OFF].

Funcionamiento avanzado

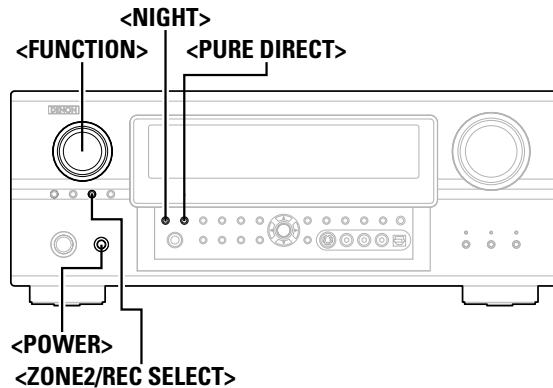

Acerca de los nombres de los botones en esta explicación

- < > : Botones de la unidad principal
- [] : Botones del mando a distancia

Sólo el nombre del botón :

Botones de la unidad principal y del mando a distancia

Grabación (audio y/o vídeo)

1 Pulse el <ZONE2/REC SELECT> hasta que, en la pantalla, aparezca “RECOUT”.

ZONE2 ←→ RECOUT

2 Seleccione la fuente que se va a grabar (audio y/o vídeo) utilizando el control <FUNCTION>.

- Se enciende el indicador “ **REC** ”.

3 Grabe (las señales de audio o vídeo).

※ Para obtener más información acerca del funcionamiento, consulte el manual de funcionamiento del dispositivo del cual está grabando (señales de audio o vídeo).



- Para cancelar, pulse <ZONE2/REC SELECT> y ajuste la función a “ZONE2”.

NOTA:

- Cuando se selecciona el modo REC OUT, el [ZONE2] y [FUNCTION] (ZONE2) no podrá utilizarse.
- Las señales digitales no se emiten desde los terminales de analógicos REC OUT, OPTICAL 3 OUT y OPTICAL 4 OUT.

Funcionamiento avanzado

Acerca de las funciones de memoria

■ Última memoria de función

Los ajustes varios seleccionados cuando la alimentación del AVR-2807 cambia al modo de espera, se almacenan en la memoria. Cuando se vuelve a activar la alimentación, se recuperarán los ajustes realizados cuando la alimentación cambió al modo de espera.

■ Memoria de seguridad

Los ajustes varios se almacenan en la memoria durante aproximadamente 1 semana, independientemente de si se desactiva la alimentación o si se desconecta el cable de alimentación.

Inicialización del microprocesador (Reempezar)

Utilice el procedimiento que se describe a continuación para reiniciar el microprocesador si la visualización no es normal o si los botones de la unidad principal o del mando a distancia no funcionan.

1 Apague la unidad utilizando el interruptor de <POWER>.

2 Mantenga pulsado el <PURE DIRECT> y <NIGHT>, y pulse el <POWER>.

3 Compruebe que toda la pantalla parpadea con un intervalo aproximado de 1 segundo y deje de pulsar los 2 botones.

- El microprocesador se habrá inicializado.



- Si el paso 3 no funciona, inicie el proceso desde el paso 1.
- Si se reinicia el microprocesador, todos los ajustes pasan a los valores predeterminados.

Configuración avanzada – 1ª Parte

Elementos de la configuración del sistema y valores predeterminados

1. Auto Setup/Room EQ

- 1. Auto Setup/Room EQ
- ☐ 1. Auto Setup
- 2. Room EQ Setup
- 3. Direct Mode Setup
- 4. Mic Input Select
- 5. Parameter Check
- Exit

Elemento		Ajustes predeterminados			Página	
1	Auto Setup	La unidad realizará un análisis del sistema de altavoces y medirá las características acústicas de la sala para permitir un ajuste automático apropiado.			9 ~ 12	
2	Room EQ Setup	Configure el ajuste Ecuador de ambiente con "All" o "Assign" para cada modo surround.			All, Room EQ = OFF	60
3	Direct Mode Setup	Configure el ajuste ON/OFF del Ecuador de ambiente, en el caso de que el modo surround se encuentre en "Direct" o "Pure Direct".			OFF	60
4	Mic Input Select	Establece si el micrófono de ajuste está conectado al enchufe de clavija (canal V. AUX L) o al mini enchufe (SETUP MIC).			Mic	61

2. Speaker Setup

- 2. Speaker Setup
- ☐ 1. Speaker Config.
- 2. Subwoofer Setup
- 3. Distance
- 4. Channel Level
- 5. Crossover Frequency
- Exit

Elemento		Ajustes predeterminados							Página			
1	Speaker Config.	Establezca automáticamente el componente de salida y las propiedades de los distintos canales según la combinación de altavoces que va a utilizar para la reproducción con sonido envolvente.		Front Sp.	Center Sp.	Subwoofer	Surround Sp.	Surround Back Sp.	56, 57			
		Large	Small	Yes	Small	Small / 2spkr						
2	Subwoofer Setup	Seleccione el método de reproducción del subwoofer para reproducir las señales ultragraves.							LFE	57		
3	Distance	Este parámetro sirve para optimizar la sincronización con la que se producen las señales de los altavoces y el subwoofer según la posición de escucha.		Front L & R	Center	Subwoofer	Surround L & R	Surround Back	57, 58			
		3,6 m (12 ft)	3,6 m (12 ft)	3,6 m (12 ft)	3,0 m (10 ft)	3,0 m (10 ft)						
4	Channel Level	Ajuste el volumen de los distintos altavoces de modo tal que el sonido emitido desde los altavoces y el subwoofer parezca tener el mismo nivel de volumen.		Front L	Front R	Center	Surround L	Surround R	Surround Back L	Surround Back R	Subwoofer	58, 59
		0 dB	0 dB	0 dB	0 dB	0 dB	0 dB	0 dB	0 dB			
5	Crossover Frequency	Configure la frecuencia (Hz) a la que se emitirá el sonido grave de los diferentes altavoces desde el subwoofer.							80 Hz	59		

3. Audio Input Setup

- 3. Audio Input Setup
- 1. Digital In Assign
- 2. EXT. IN Subwoofer Level
- 3. iPod Assign
- 4. Input Function Lev.
- 5. Function Rename
- 6. Tuner Presets
- Exit

Elemento			Ajustes predeterminados										Página	
1	Digital In Assign	Asigna las terminales de entrada digital para las diferentes fuentes de entrada.	Fuente de entrada		CD	DVD	VDP	TV	DBS	VCR-1	VCR-2	CDR / TAPE	V.AUX	47
			Entradas digitales		COAX 1	COAX 2	OPT 1	OFF	OPT 2	OPT 3	OFF	OPT 4	OPT 5	
2	EXT. IN Subwoofer Level	Ajusta el nivel de reproducción de señal analógica que se ha introducido en el terminal EXT. IN del subwoofer.	SW Level = +15 dB										47	
3	iPod Assign	Es posible asignar las señales de audio o video del Dock original de DENON a cualquier terminal de entrada en el AVR-2807 y reproducirlos.	iPod Function = OFF										47	
4	Input Function Lev.	El nivel de reproducción se corregirá individualmente para las diferentes fuentes de entrada.	TUNER	PHONO	CD	CDR / TAPE	DVD	VDP	TV	DBS	VCR-1	VCR-2	V.AUX	48
			0 dB	0 dB	0 dB	0 dB	0 dB	0 dB	0 dB	0 dB	0 dB	0 dB	0 dB	
5	Function Rename	Es posible cambiar el nombre de la función de entrada que se visualiza.	TUNER	PHONO	CD	CDR / TAPE	DVD	VDP	TV	DBS	VCR-1	VCR-2	V.AUX	48
6	Tuner Presets	Se puede presintonizar un máximo de 56 emisoras de FM de forma automática.	Auto Preset Memory	A1 ~ A8	87,5/89,1/98,1/108,0/90,1/90,1/90,1/90,1 MHz									48
				B1 ~ B8	522/603/999/1404/1611 kHz, 90,1/90,1/90,1 MHz									
				C1 ~ C8	90,1 MHz									
				D1 ~ D8	90,1 MHz									
				E1 ~ E8	90,1 MHz									
				F1 ~ F8	90,1 MHz									
		G1 ~ G8	90,1 MHz											
		Los canales predeterminados que no se utilizan con frecuencia se pueden omitir.	Preset Skip	All preset channels = ON									49	
		A los canales predeterminados se les puede dar los nombres que quiera.	Preset Name	-									49	

4. Video Setup

- 4. Video Setup
- 1. HDMI In Assign
- 2. Component In Assign
- 3. Video Convert
- 4. HDMI Out Setup
- 5. Audio Delay
- 6. On Screen Display
- Exit

Elemento			Ajustes predeterminados							Página
1	HDMI In Assign	Los terminales HDMI se asignan para las diferentes fuentes de entrada. Selecciona el método de reproducción de la señal de audio de HDMI.	DVD	VDP	TV	DBS	VCR-1	VCR-2	V.AUX	49, 50
			NONE	NONE	NONE	NONE	NONE	NONE	NONE	
2	Component In Assign	Esta opción asigna los terminales de entrada del vídeo componente para las diversas fuentes de entrada.	DVD	VDP	TV	DBS	VCR-1	VCR-2	V.AUX	50
			1-RCA	NONE	2-RCA	3-RCA	NONE	NONE	NONE	
3	Video Convert	Esto establece si se va o no a utilizar la función de conversión de vídeo.	ON							50
4	HDMI Out Setup	Ajuste si desea o no realizar la conversión de forma ascendente de señales de vídeo analógicas a HDMI. Cuando se utiliza esta función, será posible ajustar el formato de la salida de señal desde el terminal HDMI.	Convert = ON i/p Convert = ON Color Space = Y Cb Cr RGB Mode = Normal							51
5	Audio Delay	Ajuste el tiempo de retardo entre las señales de vídeo y audio.	0 ms							51
6	On Screen Display	Especifique si desea mostrar o no indicaciones en pantalla adicionales a las pantallas de menú.	Function/Mode = ON Master Volume = ON Mode = Mode 1							52

Configuración avanzada – 1ª Parte

Configuración avanzada – 1ª Parte

5. Advanced Playback

- 5. Advanced Playback
- 1. 2ch Direct/Stereo
- 2. Dolby Digital Setup
- 3. Auto Surround Mode
- 4. Manual EQ Setup
- Exit

Elemento		Ajustes predeterminados	Página
1	2ch Direct/Stereo Ajuste los altavoces para el modo directo de 2 canales y para el modo estéreo.	Basic	52
2	Dolby Digital Setup Activa o desactiva la compresión audio al mezclar señales Dolby Digital.	OFF	53
3	Auto Surround Mode Especifique si desea almacenar o no el último de modo de sonido envolvente utilizado para la señal de entrada.	Auto Surround Mode = ON	53
4	Manual EQ Setup Ajuste el tono de los distintos altavoces mientras escucha las señales de reproducción.	All Channels and Frequency = 0 dB	53, 54

6. Option Setup

- 6. Option Setup
- 1. Power Amp Assign
- 2. Volume Control
- 3. Trigger Out
- 4. Setup Lock
- Exit

Elemento		Ajustes predeterminados	Página											
1	Power Amp Assign Para adaptarse a sus preferencias, se puede asignar un amplificador de potencia del canal envolvente trasero al canal delantero ("Front A" o "Front B") para la reproducción bi-amp, ZONE2.	S. Back	54											
2	Volume Control Esto ajusta el nivel de volumen de salida.	Main Vol.Limit = OFF P. On Lev. = LAST Mute Lev. = FULL	55											
3	Trigger Out Utilice la salida DC12V de los 2 enchufes de salida de activación del AVR-2807 conjuntamente con las distintas fuentes de entrada y modos de sonido envolvente.	ZONE = MAIN, All Surround Modes = ON										55		
		Trigger Out 1	TUNER	PHONO	CD	CDR / TAPE	DVD	VDP	TV	DBS	VCR-1		VCR-2	VAUX
			OFF	OFF	OFF	OFF	ON	ON	ON	ON	ON		ON	ON
		Trigger Out 2	ZONE = 2											
		TUNER	PHONO	CD	CDR / TAPE	DVD	VDP	TV	DBS	VCR-1	VCR-2	VAUX		
		ON	ON	ON	ON	ON	ON	ON	ON	ON	ON	ON		
4	Setup Lock Esta opción determina si se pueden o no bloquear los ajustes de configuración del sistema para que no puedan cambiarse.	Setup Lock = OFF	56											

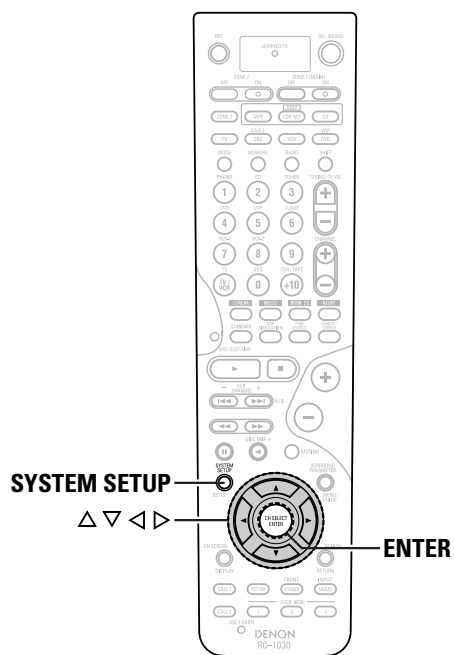
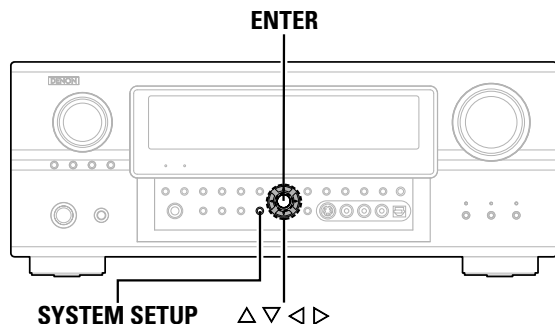

Acerca de los nombres de los botones en esta explicación

< > : Botones de la unidad principal
 [] : Botones del mando a distancia

Sólo el nombre del botón :

Botones de la unidad principal y del mando a distancia

Navegar por el System Setup Menu

- 1** Pulse el **SYSTEM SETUP**.
 • Visualizar el “System Setup Menu”.
- 2** Pulse los $\Delta \nabla$ para seleccionar el elemento que desea ajustar y, a continuación, pulse **ENTER**.
- 3** Vuelva a pulsar los $\Delta \nabla$ para seleccionar el elemento que desea ajustar y, a continuación, pulse **ENTER**.
- 4** Para cambiar el ajuste:
 Pulse los $\Delta \nabla$ para seleccionar el elemento que desea ajustar y, a continuación, utilice los $\triangleleft \triangleright$ para cambiar el ajuste.
 * Seleccione “Default Yes” y pulse el \triangleleft para restablecer el ajuste predeterminado.
- 5** Pulse **ENTER** y ajuste un nuevo elemento.
- 6** Pulse **SYSTEM SETUP** para volver a “System Setup Menu” o al menú principal.

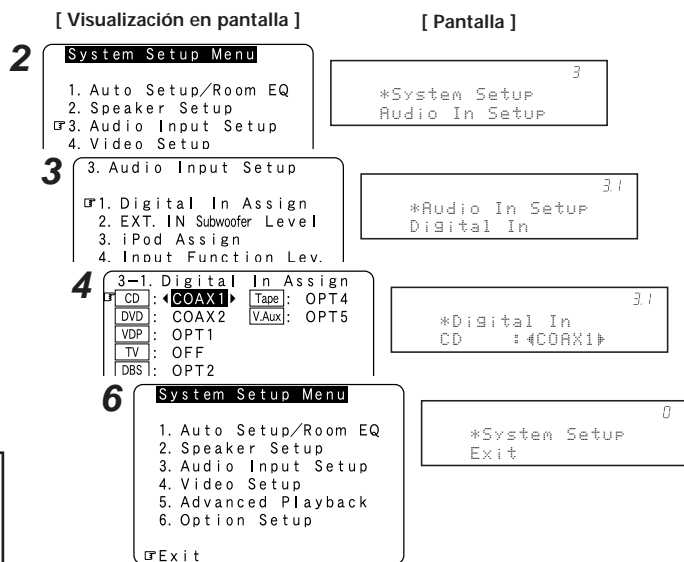

Acerca de la pantalla

Además de la visualización en pantalla de fácil comprensión, el AVR-2807 también ofrece indicaciones que permiten comprobar los ajustes. Utilice estas indicaciones al realizar ajustes y mientras utiliza el equipo. Los siguientes son algunos ejemplos de indicaciones típicas.

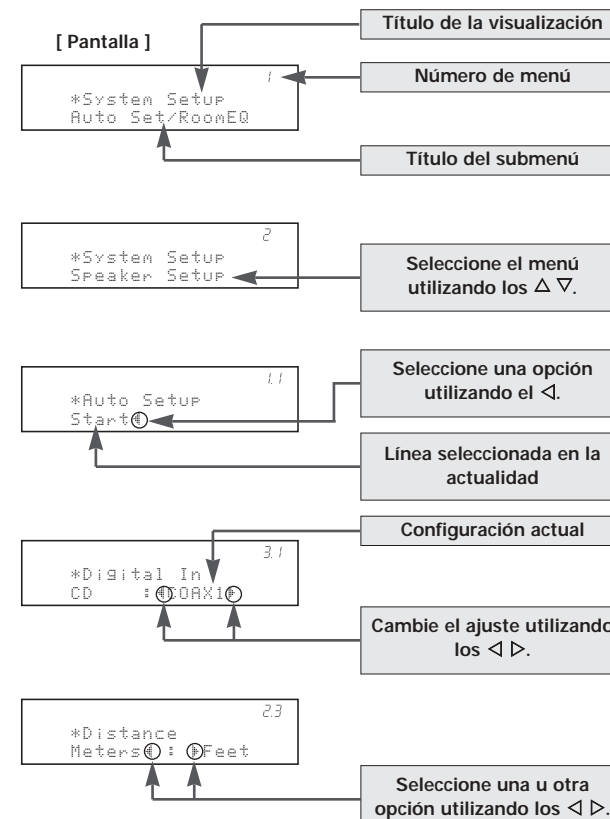

Entrada de Audio

Configuración de la asignación de la entrada digital

Asigna las terminales de entrada digital para las diferentes fuentes de entrada.

1 Pulse el Δ ∇ para seleccione “Audio Input Setup”, y pulse el ENTER.

2 Pulse el Δ ∇ para seleccione “Digital In Assign”, y pulse el ENTER.

3 Pulse los Δ ∇ para seleccionar la fuente de entrada y, a continuación, pulse los \triangleleft \triangleright para registrar la opción seleccionada.

COAX1, COAX2, OPT1, OPT2, OPT3, OPT4, OPT5:

Asigne los terminales diferentes de acuerdo a los dispositivos conectados a los terminales de entrada del AVR-2807.

※ El terminal de entrada HDMI se mostrará cuando se asigne a la fuente de entrada en “HDMI In Assign” (ver página 49, 50).

4 Pulse el ENTER.

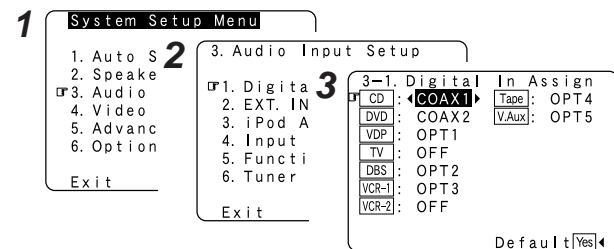

- En la pantalla “Digital In Assign”, no puede seleccionar “PHONO” y “TUNER”.
- No es posible realizar la configuración “Digital In Assign” para la función asignada en “iPod Assign”.

Ajuste del nivel de EXT. IN Subwoofer

Ajusta el nivel de reproducción de señal analógica que se ha introducido en el terminal EXT. IN del subwoofer.

1 Pulse el Δ ∇ para seleccione “EXT. IN Subwoofer Level”, y pulse el ENTER.

2 Pulse los \triangleleft \triangleright para registrar la opción seleccionada.

3 Pulse el ENTER.

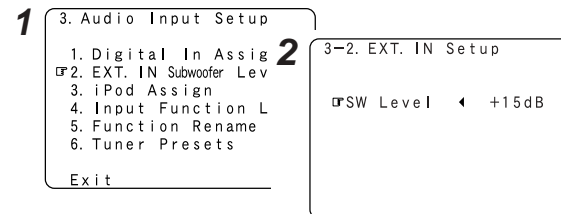

Configuración de asignación del iPod

Es posible asignar las señales de audio o video del Dock original de DENON a cualquier terminal de entrada en el AVR-2807 y reproducirlos.

1 Pulse el Δ ∇ para seleccione “iPod Assign”, y pulse el ENTER.

2 Pulse los \triangleleft \triangleright para registrar la opción seleccionada.

OFF:

Esta es la configuración predeterminada de fábrica.

CD, CDR/TAPE:

Al utilizar un Dock original de DENON, se puede establecer una conexión con el terminal de entrada de audio de la función asignada.

DVD, VDP, DBS, TV, VCR-1, VCR-2, V.Aux:

Al utilizar un Dock original de DENON, se puede establecer una conexión con los terminales de entrada de audio y vídeo de la función asignada.

3 Pulse el ENTER.

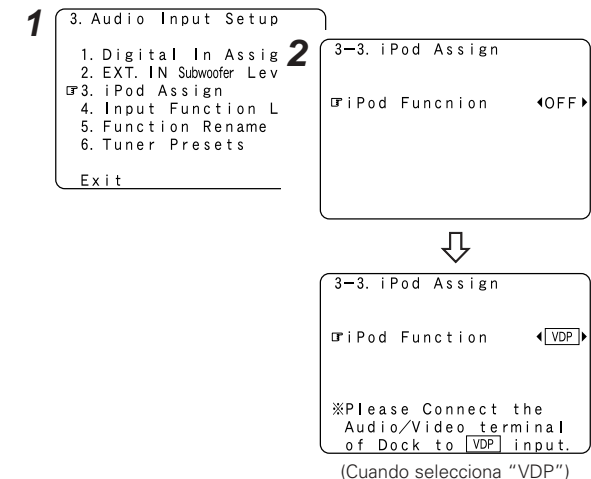

Configuración avanzada – 1ª Parte

Configuración del nivel de función de entrada

El nivel de reproducción se corregirá individualmente para las diferentes fuentes de entrada.

1 Pulse el $\Delta \nabla$ para seleccione “Input Function Lev.”, y pulse el ENTER.

2 Pulse los $\Delta \nabla$ para seleccionar la fuente de entrada y, a continuación, pulse los $\triangleleft \triangleright$ para registrar la opción seleccionada.

※ El volumen puede ajustarse dentro del margen de -12dB a +12dB.

3 Pulse el ENTER.

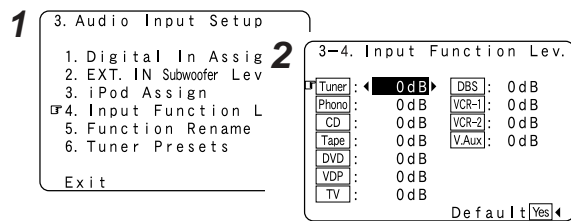

• Una vez completado este ajuste, compruebe que los niveles de reproducción para las diferentes fuentes son los mismos.

Configuración del cambio de nombre de las funciones

Es posible cambiar el nombre de la función de entrada que se visualiza.

1 Pulse el $\Delta \nabla$ para seleccione “Function Rename”, y pulse el ENTER.

2 Pulse los $\Delta \nabla$ para seleccionar la función de entrada y, a continuación, pulse los $\triangleleft \triangleright$ para registrar la opción seleccionada.

3 Pulse los $\triangleleft \triangleright$ para mover el cursor (■) a la posición deseada y, a continuación, pulse los $\Delta \nabla$ para seleccionar el carácter deseado.

※ Pueden introducirse hasta 8 caracteres. Los caracteres que se puede introducir se indican a continuación.

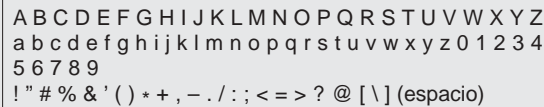

4 Repita el paso 3 para introducir el nombre de la fuente de entrada.

※ Para restablecer el nombre original de la función de entrada:
 ① Pulse los $\triangleleft \triangleright$ para resaltar el nombre de la función de entrada y, a continuación, pulse el $\Delta \nabla$.
 ② Pulse el $\Delta \nabla$ para seleccionar “Default Yes” y, a continuación, pulse el \triangleleft .

5 Cuando se han introducido todos los caracteres, pulse el ENTER.

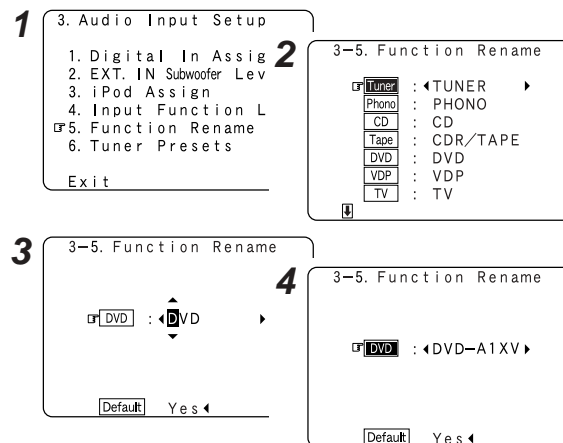

Configuración avanzada – 1ª Parte

Configuración de los preajustes del sintonizador

■ Memoria predeterminada automática

Se puede presintonizar un máximo de 56 emisoras de FM de forma automática.

1 Pulse el $\Delta \nabla$ para seleccione “Tuner Presets”, y pulse el ENTER.

2 Pulse el $\Delta \nabla$ para seleccione “Auto Preset Memory”, y pulse el ENTER.

3 Pulse el \triangleleft para seleccionar “Yes”.
 • “Search” parpadea en la pantalla y empieza la búsqueda.
 • “Completed” aparece una vez que la búsqueda se ha completado.

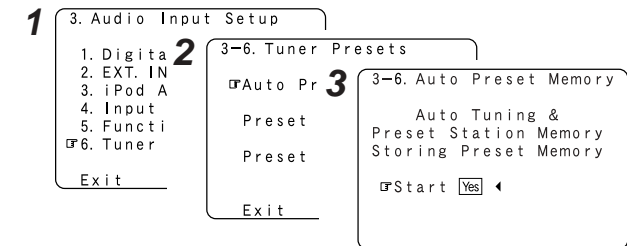

• Si no consigue preestablecer una emisora FM de forma automática a causa de una mala recepción, utilice la función “Sintonización manual” (🔧 página 35) para sintonizar la emisora y, a continuación, colóquela como preestablecida utilizando la función manual “Memorias preseleccionadas” (🔧 página 35).

■ Omisión predeterminada

Los canales predeterminados que no se utilizan con frecuencia se pueden omitir.

1 Pulse el $\Delta \nabla$ para seleccione “Preset Skip”, y pulse el ENTER.

2 Pulse los $\Delta \nabla$ para seleccionar el canal de presintonización y, a continuación, pulse los $\triangleleft \triangleright$ para registrar la opción seleccionada.

ON, OFF:
 Seleccione “OFF” para omitir el canal de presintonización; seleccione “ON” si no desea omitirlo.

* Cuando se pulsa ∇ en la parte inferior de la pantalla, aparece el siguiente bloque de memoria preajustado.

3 Pulse los $\triangleleft \triangleright$ para seleccionar el bloque de memoria de preajuste.

4 Repita los pasos 2 y 3.

5 Pulse el ENTER.

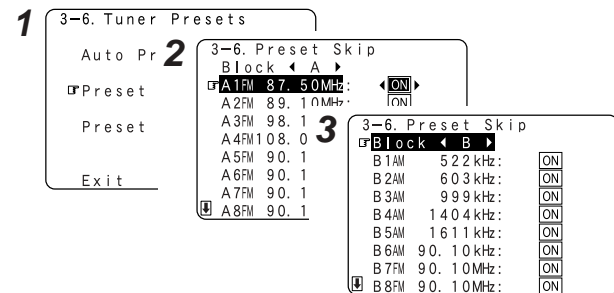

■ Nombre predeterminado

A los canales predeterminados se les puede dar los nombres que quiera.

1 Pulse el $\Delta \nabla$ para seleccione “Preset Name”, y pulse el ENTER.

2 Pulse los $\Delta \nabla$ para seleccionar el canal de presintonización y, a continuación, pulse los $\triangleleft \triangleright$ para registrar la opción seleccionada.

3 Pulse los $\triangleleft \triangleright$ para mover el cursor (■) a la posición deseada y, a continuación, pulse los $\Delta \nabla$ para seleccionar el carácter deseado.

* Pueden introducirse hasta 8 caracteres. Los caracteres que se puede introducir se indican a continuación.

ABCDEFGHIJKLMN OPQRSTUVWXYZ
 abcdefghijklmno pqrstuvwxyz 012
 3456789
 ! " # % & ' () * + , - . / : ; < = > ? @ [\] (espacio)

4 Repita el paso 3 para introducir el nombre del canal predeterminado.

* Para restablecer el nombre original del canal de presintonización:
 ① Pulse los $\triangleleft \triangleright$ para resaltar el canal de presintonización y, a continuación, pulse el $\Delta \nabla$.
 ② Pulse el $\Delta \nabla$ para seleccionar “Default Yes” y, a continuación, pulse el \triangleleft .

5 Cuando se han introducido todos los caracteres, pulse el ENTER.

6 Pulse el ENTER.

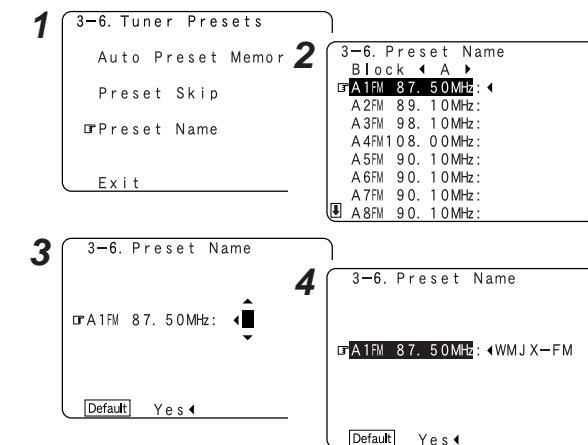

Configuración del Vídeo

Configuración de la asignación de entrada de HDMI

Los terminales HDMI se asignan para las diferentes fuentes de entrada. Selecciona el método de reproducción de la señal de audio de HDMI.

1 Pulse el $\Delta \nabla$ para seleccione “Video Setup”, y pulse el ENTER.

2 Pulse el $\Delta \nabla$ para seleccione “HDMI In Assign”, y pulse el ENTER.

3 Pulse los $\Delta \nabla$ para seleccionar la fuente de entrada y, a continuación, pulse los $\triangleleft \triangleright$ para registrar la opción seleccionada.

HDMI1, HDMI2:
 Asigne la señal de entrada HDMI a “HDMI1” (o “HDMI2”).

4 Pulse $\Delta \nabla$ para seleccionar “Audio”, luego pulse $\triangleleft \triangleright$ para seleccionar el sitio de emisión de las señales de audio.

AMP:
 Salida de los altavoces conectados al AVR-2807.

TV:
 Salida de los televisor conectados al AVR-2807.

5 Si no se incluye ninguna señal de audio en la señal de entrada:
 Pulse los $\Delta \nabla$ para seleccionar la fuente de entrada y, a continuación, pulse los $\triangleleft \triangleright$ para registrar la opción seleccionada.

EXT. IN, ANALOG:
 Emiten la señal de entrada de audio seleccionada en el terminal ajustado.

6 Pulse el ENTER.

Configuración avanzada – 1ª Parte

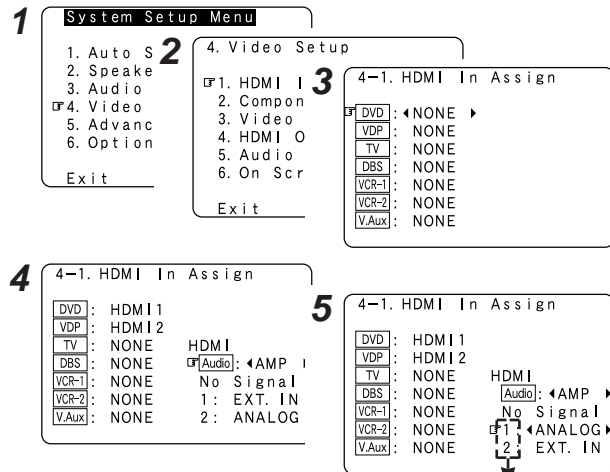

※ Compatible con HDMI1 y HDMI2.



- Si hay un monitor conectado con un cable HDMI pero el monitor no es compatible con la reproducción de la señal de audio HDMI, sólo se emitirán las señales de vídeo al monitor desde el AVR-2807.
- Las señales de audio que se introducen desde los terminales analógicos y digitales no se emiten hacia el televisor.
- Con HDMI, las señales de vídeo y audio se transfieren simultáneamente. Cuando se asigna HDMI a una fuente de entrada, la asignación de la entrada de audio digital cambia a HDMI junto con la entrada de vídeo. Cuando se realiza este ajuste a fuentes de entrada para las cuales se ha previamente asignado una entrada de audio digital (COAXIAL o OPTICAL), la asignación de audio digital se ajusta a HDMI. En este caso, reasignar la entrada digital utilizando el procedimiento descrito en "Digital In Assign" (página 47).
- No es posible realizar la configuración "HDMI In Assign" para la función asignada en "iPod Assign".

Configuración de asignación de entrada de componente

Esta opción asigna los terminales de entrada del vídeo componente para las diversas fuentes de entrada.

1 Pulse el Δ ∇ para seleccione "Component In Assign", y pulse el ENTER.

2 Pulse los Δ ∇ para seleccionar la fuente de entrada y, a continuación, pulse los \triangleleft \triangleright para registrar la opción seleccionada.

1-RCA, 2-RCA, 3-RCA:
Asigne el terminal de entrada de vídeo por componentes a "1-RCA" (o "2-RCA" o "3-RCA").

3 Pulse el ENTER.

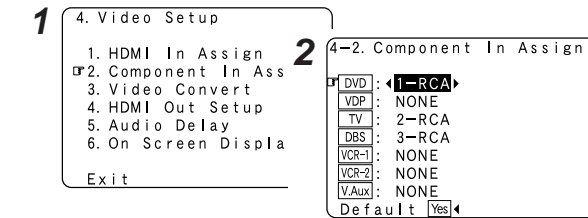

- Las señales recibidas en el terminal de entrada de vídeo por componentes se emiten simultáneamente desde los terminales de salida de monitor de vídeo por componentes 1 y 2.
- No es posible realizar la configuración "Component In Assign" para la función asignada en "iPod Assign".

Configuración avanzada – 1ª Parte

Configuración de conversión de vídeo

Esto establece si se va o no a utilizar la función de conversión de vídeo.

1 Pulse el Δ ∇ para seleccione "Video Convert", y pulse el ENTER.

2 Pulse los Δ ∇ para seleccionar la fuente de entrada y, a continuación, pulse los \triangleleft \triangleright para registrar la opción seleccionada.

ON, OFF:
Seleccione "ON" para utilizar la función de conversión de vídeo; seleccione "OFF" si no desea utilizarla.

3 Pulse el ENTER.

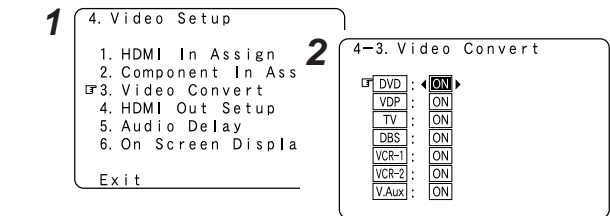

- Si la resolución de la señal de entrada de vídeo componente es diferente de 480i/576i, no será posible la conversión descendente de la señal de vídeo componente a señales S-Video o de vídeo. Si no desea utilizar el terminal de salida de vídeo componente, conecte el reproductor al terminal de entrada S-Video o vídeo (página 14, 15).
- Si se introduce una señal de vídeo no estándar desde una consola de videojuegos u otra fuente, es posible que la función de conversión de vídeo no funcione. En este caso, coloque el modo de conversión en "OFF".
- Cuando se ha utilizado la función de conversión de vídeo, es posible que no se emita la información como la de una emisión de texto que se ha añadido a la señal de vídeo. En este caso, coloque el modo de conversión en "OFF".

Ajustar la configuración de salida de HDMI

Ajuste si desea o no realizar la conversión de forma ascendente de señales de vídeo analógicas a HDMI. Cuando se utiliza esta función, será posible ajustar el formato de la salida de señal desde el terminal HDMI.

1 Pulse el Δ ∇ para seleccione “HDMI Out Setup”, y pulse el ENTER.

2 Pulse los Δ ∇ para seleccionar el elemento y, a continuación, pulse los \triangleleft \triangleright para registrar la opción seleccionada.

Analog to HDMI Convert:

- **ON:**
Ajuste para la conversión de señales de vídeo analógicas en señales HDMI.
- **OFF:**
Ajuste para no convertir las señales de vídeo analógicas en señales HDMI.

i/p Convert:

- **ON:**
Cuando la señal de entrada de vídeo es un vídeo, S-Vídeo o señal de vídeo componente 480i/576i, la resolución se convierte a 480p/576p y la señal se emite desde el terminal de salida del monitor HDMI.
- **OFF:**
La señal de entrada de vídeo se emite como tal desde el terminal de salida del monitor HDMI sin ser convertido.

Color Space:

- **Y Cb Cr:**
Las señales de vídeo de formato Y Cb Cr se emiten a través del terminal de salida del HDMI.
- **RGB:**
Las señales de vídeo de formato RGB se emiten a través del terminal de salida del HDMI.

RGB Mode Setup:

- **Normal:**
Las señales se emiten a través del terminal de salida de HDMI con un rango de vídeo digital RGB (rango de datos) de 16 (negro) a 235 (blanco).
- **Enhanced:**
Las señales se emiten a través del terminal de salida de HDMI con un rango de vídeo digital RGB (rango de datos) de 0 (negro) a 255 (blanco).

3 Pulse el ENTER.

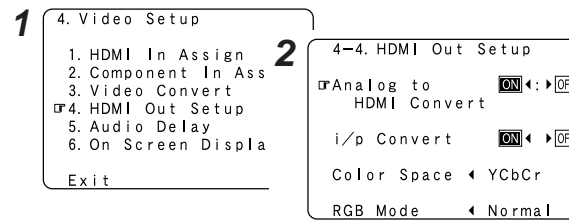

- Cuando los terminales HDMI están conectados, puede dar la impresión de que el negro destaca, dependiendo del televisor o del monitor. En dicho caso, ajústelo en “Enhanced”.
- Cuando “Y Cb Cr” está seleccionado dentro de “Color Space”, la opción “RGB Mode Setup” no tendrá efecto alguno.
- Cuando “OFF” está seleccionado dentro de “i/p Convert”, la señal se emite con la misma resolución que la entrada desde los terminales de vídeo, S-Vídeo y vídeo componente. La OSD, sin embargo, se emite con una resolución de 480i, por lo tanto utilice un monitor compatible con esta resolución.
- Sólo se muestra “i/p Convert”, “Color Space” y “RGB Mode Setup” cuando “Analog to HDMI Convert” está ajustado en “ON”.
- Al conectarlo a un monitor compatible con HDCP equipado con terminal de DVI-D empleando un cable conversor HDMI/DVI-D, las señales salen en formato RGB, con independencia de la configuración de “Color Space”.
- Para visualizar la visualización en pantalla utilizando un monitor HDMI, ajuste “Analog to HDMI Convert” en “HDMI Out Setup” a “ON” (por defecto).

Configuración del retardo de audio

Ajuste el tiempo de retardo entre las señales de vídeo y audio.

1 Pulse el Δ ∇ para seleccione “Audio Delay”, y pulse el ENTER.

2 Pulse los \triangleleft \triangleright para registrar la opción seleccionada.

0 ms ~ 200 ms:

Ajuste el tiempo de retardo según el tiempo seleccionado.

- ※ Con una fuente de película, por ejemplo, realice los ajustes de forma que el movimiento de los labios de los actores esté sincronizado con el sonido.

3 Pulse el ENTER.

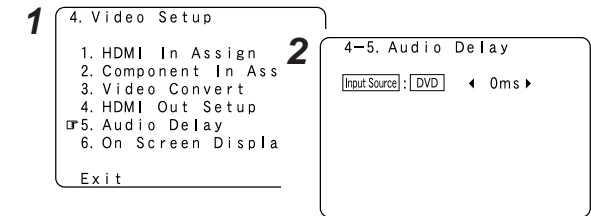

- Por defecto, este menú no se visualiza cuando no entran señales digitales.
- Para realizar este ajuste para la señal de vídeo por componentes, seleccione el tiempo de retardo y desactive la visualización en pantalla; luego, compruebe que la sincronización del vídeo por componentes coincide con la del audio.
- El ajuste de retardo de audio no se aplica en la reproducción en modo EXT. IN o en el modo directo de entrada analógica o en el modo estéreo (Ajuste del altavoz delantero “Large”, TONE DEFEAT “ON” y Room EQ “OFF”).

Configuración avanzada – 1ª Parte

Configuración del On Screen Display (OSD)

Especifique si desea mostrar o no indicaciones en pantalla adicionales a las pantallas de menú.

1 Pulse el Δ ∇ para seleccione “On Screen Display”, y pulse el ENTER.

2 Pulse los Δ ∇ para seleccionar el elemento y, a continuación, pulse los \triangleleft \triangleright para registrar la opción seleccionada.

Function/Mode Status:

• ON, OFF:

Seleccione “ON” para mostrar la visualización en pantalla al seleccionar la fuente de entrada; seleccione “OFF” si no desea que se muestre.

Master Volume Status:

• ON, OFF:

Seleccione “ON” para mostrar la visualización en pantalla al ajustar el volumen principal; seleccione “OFF” si no desea que se muestre.

Display Mode:

• Mode 1:

No impide el parpadeo.

• Mode 2:

Evita el parpadeo de la visualización en pantalla cuando no hay ninguna señal de vídeo. Utilice este modo si la visualización en pantalla no se muestra en “Mode1”.

3 Pulse el ENTER.

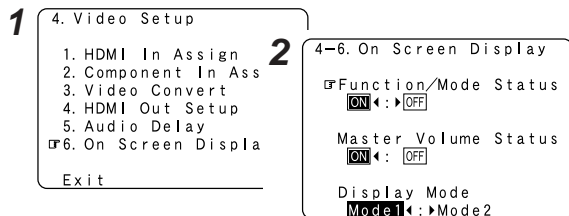

Reproducción Avanzada

Configuración de 2ch Direct/Stereo

Ajuste los altavoces para el modo directo de 2 canales y para el modo estéreo.

1 Pulse el Δ ∇ para seleccione “Advanced Playback”, y pulse el ENTER.

2 Pulse el Δ ∇ para seleccione “2ch Direct / Stereo”, y pulse el ENTER.

- Se visualizan los ajustes actuales.

3 Pulse el \triangleleft \triangleright para seleccione “Custom”.

4 Pulse los Δ ∇ para seleccionar el elemento y, a continuación, pulse los \triangleleft \triangleright para registrar la opción seleccionada.

Large:

Seleccione esta opción si va a utilizar altavoces grandes con capacidad ampliada de reproducción de bajas frecuencias.

Small:

Seleccione esta opción si va a utilizar altavoces pequeños sin capacidad ampliada de reproducción de bajas frecuencias.

Yes, No:

Seleccione “Yes” si hay un subwoofer conectado, y “No” si no hay un subwoofer conectado.

LFE:

En los canales configurados en “Large”, las bajas frecuencias en la fuente correspondiente de ese canal únicamente se dirigirán a ese altavoz. Las frecuencias bajas reproducidas en el subwoofer son solamente las señales LFE y las frecuencias bajas de canales ajustados a “Small”.

LFE+Main:

Las bajas frecuencias procedentes de los canales de los altavoces que se han configurado en “Large” se reproducirán desde estos altavoces además de desde el subwoofer o subwoofers.

5 Pulse el ENTER.

Configuración avanzada – 1ª Parte

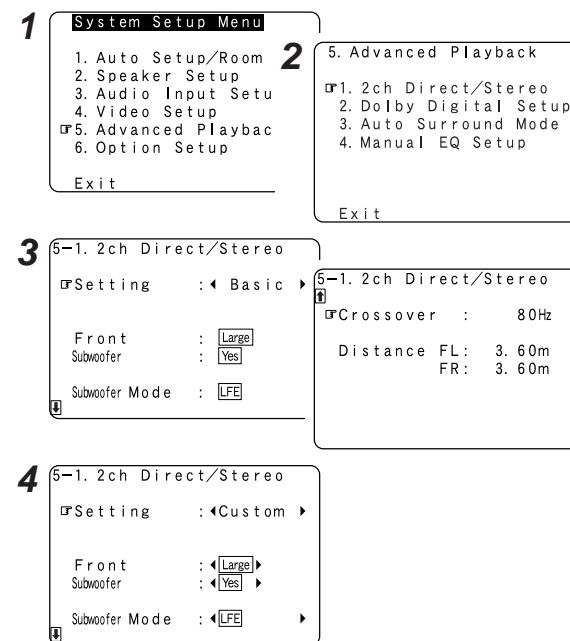

Configuración avanzada – 1ª Parte

Ajuste de la configuración de la opción de mezcla de señales Dolby Digital

Activa o desactiva la compresión audio al mezclar señales Dolby Digital.

1 Pulse el Δ ∇ para seleccione “Dolby Digital Setup”, y pulse el ENTER.

2 Pulse los \triangleleft \triangleright para registrar la opción seleccionada.

ON:

El espectro dinámico se comprime automáticamente de acuerdo con la combinación de altavoces utilizada. Establezca “Compression” en “ON” si sospecha que el sonido se distorsiona porque el nivel de entrada supera la entrada permitida para los altavoces delanteros.

OFF:

El espectro dinámico no se comprime. Normalmente se utiliza en este modo.

3 Pulse el ENTER.

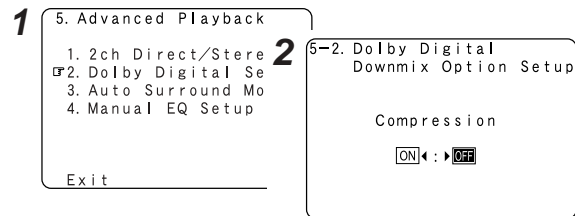

• Cuando no hay ningún altavoz central o altavoces surround conectados, el sonido de esos canales se dirigirá a los altavoces delanteros.

Configuración del modo Auto Surround

Especifique si desea almacenar o no el último de modo de sonido envolvente utilizado para la señal de entrada.

El modo surround utilizado, al menos, en los 4 tipos de señales de entrada que se describen a continuación, se almacena en la memoria y, la siguiente vez que entra esa señal, se reproduce automáticamente con ese modo surround.

- ① Señales analógicas y de PCM de 2 canales (STEREO)
 - ② Señales de 2 canales de Dolby Digital, DTS o cualquier otro formato multicanal (DOLBY PLIIx Cinema)
 - ③ Señales multicanal de Dolby Digital, DTS o cualquier otro formato multicanal (DOLBY/DTS SURROUND)
 - ④ Señales de PCM multicanal que no son Dolby Digital ni DTS (MULTI CH IN)
- ※ Los ajustes predeterminados se indican con ().
 ※ Durante la reproducción en modo PURE DIRECT, el modo surround no cambia aunque cambie la señal de entrada.

1 Pulse el Δ ∇ para seleccione “Auto Surround Mode”, y pulse el ENTER.

2 Pulse los \triangleleft \triangleright para registrar la opción seleccionada.

3 Pulse el ENTER.

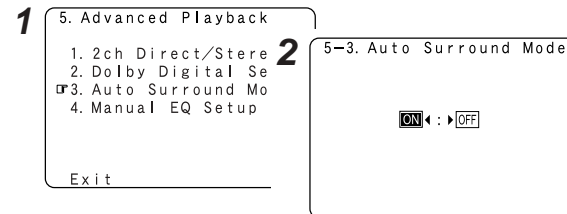

Configuración avanzada – 1ª Parte

Ajustar la configuración de Ecuador manual

Ajuste el tono de los distintos altavoces mientras escucha las señales de reproducción.

1 Pulse el Δ ∇ para seleccione “Manual EQ Setup”, y pulse el ENTER.

2 Pulse los \triangleleft \triangleright para realizar el ajuste y, a continuación, pulse ENTER.

All CH:

Todos los canales pueden ajustarse simultáneamente.

L/R CH:

Los canales izquierdo y derecho del par de altavoces pueden ajustarse simultáneamente.

Each CH:

Los canales pueden ajustarse por separado.

3 Pulse los \triangleleft \triangleright para seleccionar el altavoz.

※ La pantalla cambia de la siguiente manera.

① Seleccione “L/R CH”

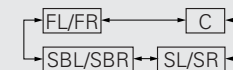

② Seleccione “Each CH”

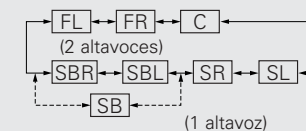

③ Seleccione “All CH”

En esta caso, la selección del altavoz no se realiza.

4 Pulse los Δ ∇ para seleccionar la frecuencia y, a continuación, pulse los \triangleleft \triangleright para ajustarla.

※ El nivel de las distintas frecuencias puede ajustarse entre -20 dB y +6 dB.

5 Pulse el ENTER.

Configuración avanzada – 1ª Parte

1 5. Advanced Playback

- 2ch Direct/Stere
- Dolby Digital Se
- Auto Surround Mo
- Manual EQ Setup

Exit

2 5-4. Manual EQ

Default Yes ◀
Base Curve Copy ◀

Adjust CH ◀L/R CH ▶

Exit

3 Manual EQ ◀Front L/R ▶

63Hz	0.
125Hz	0.
250Hz	0.
500Hz	0.
1kHz	0.
2kHz	0.
4kHz	0.
8kHz	0.
16kHz	0.

4 Manual EQ ◀Front L/R ▶

63Hz	0.0dB
125Hz	0.0dB
250Hz	0.0dB
500Hz	0.0dB
1kHz	0.0dB
2kHz	0.0dB
4kHz	0.0dB
8kHz	0.0dB
16kHz	0.0dB



• Se muestra “Base Curve Copy” tras realizar la configuración automática.

■ **Ajuste manual de la curva de corrección “Flat” del ecualizador de habitación establecida mediante el procedimiento de configuración automática**

1 Pulse el Δ ∇ para seleccione “Base Curve Copy”, y pulse el ◀.

2 Pulse el ◀ para seleccione “Yes”, y pulse el ENTER.

• En la parte superior derecha de la pantalla aparecerá el tipo de curva de corrección copiada.

1 5-4. Manual EQ

Default Yes ◀
Base Curve Copy ◀

Adjust CH ◀L/R CH

Exit

2 5-4. Manual EQ

Curve: -Flat-

Base Curve Copy?

Yes ◀ : ▶ No

Configuración de la Opción

Configuración del Power Amplifier Assignment

Para adaptarse a sus preferencias, se puede asignar un amplificador de potencia del canal envolvente trasero al canal delantero (“Front A” o “Front B”) para la reproducción bi-amp, ZONE2.

- 1** Pulse el Δ ∇ para seleccione “Option Setup”, y pulse el ENTER.
- 2** Pulse el Δ ∇ para seleccione “Power Amp Assign”, y pulse el ENTER.
- 3** Pulse los ◀ ▶ para registrar la opción seleccionada.

S. Back:
Se utilizan los altavoces traseros envolventes en MAIN ZONE.

Front A, Front B:
Esto proporciona un modo bi-amplificado para los 2 altavoces frontales, reproduciendo las salidas de los canales del amplificador frontal A o frontal B.

ZONE2:
Este modo asigna los canales de amplificador envolvente trasero para proporcionar salidas de nivel de altavoz ZONE2 desde los terminales de frente trasero envolvente.

4 Pulse el ENTER.

Configuración avanzada – 1ª Parte

1 System Setup Menu

- Auto S
- Speake
- Audio
- Video
- Advanc
- Option

Exit

2 6. Option Setup

- Power
- Volume
- Trigge
- Setup

Exit

3 6-1. Power Amp Assign

S. Back : ◀S. Back ▶

Conexiones Bi-Amp frontales

Se puede reproducir un sonido dinámico con una gama más amplia que el de los sistemas de gama completa conectando altavoces compatibles con bi-amplificación al AVR-2807. Asegúrese de consultar el manual del propietario de sus altavoces bi-amplificados para obtener más información antes de continuar.

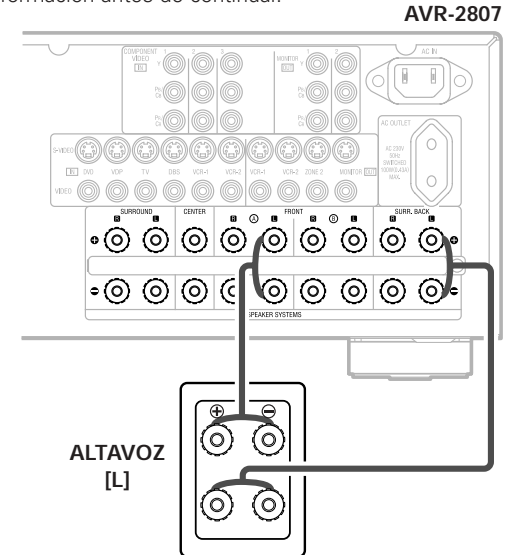

NOTA:

- Cuando realice conexiones bi-amp, asegúrese de retirar la barra de cortocircuito incluida con el altavoz.

Configuración del control de volumen

Esto ajusta el nivel de volumen de salida.

1 Pulse el $\Delta \nabla$ para seleccione “Volume Control”, y pulse el ENTER.

2 Pulse los $\Delta \nabla$ para seleccionar el elemento y, a continuación, pulse los $\triangleleft \triangleright$ para registrar la opción seleccionada.

Vol. Limit:

Ajuste el límite superior del volumen.

• **OFF:**

Si no desea seleccionar un límite de volumen, seleccione “OFF”.

En este caso, el volumen puede configurarse al volumen máximo de +18 dB (salida) del AVR-2807, que es extremadamente alto.

• **-20 dB, -10 dB, 0 dB:**

El volumen no podrá aumentarse por encima de los niveles seleccionados.

P. On Lev.:

Ajuste el nivel del volumen cuando la alimentación esté activada.

Es posible ajustar el nivel de volumen de MAIN ZONE dentro de un margen de -80 a +18 dB (y el nivel de volumen de ZONE2 dentro de un margen de -70 a +18 dB).

• **LAST**

La configuración del volumen que se utilizó por última vez en el AVR-2807 se memorizó en la memoria y se activará cuando se encienda el equipo.

• **--- (Mute)**

El volumen siempre estará silenciado cuando el equipo esté encendido.

Mute Lev.:

Ajuste el nivel de la atenuación del volumen en el modo mudo.

• **FULL**

El volumen estará totalmente silenciado.

• **-20 dB, -40 dB**

El volumen se reducirá 20 dB (o 40 dB) del nivel actual.

3 Pulse el ENTER.

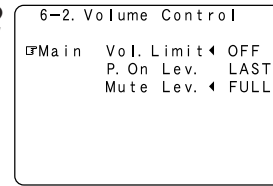
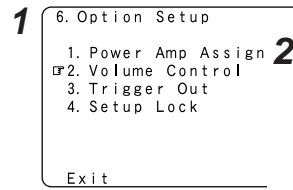

- Cuando el amplificador de potencia se ha asignado a alguno de los canales de las ZONE2 en “Power Amp Assign”, aparecerá el mensaje “-VAR-” (sólo variable) y el nivel fijo no podrá seleccionarse.

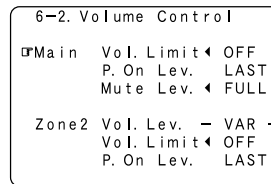

Configuración de la activación

Utilice la salida DC12V de los 2 enchufes de salida de activación del AVR-2807 conjuntamente con las distintas fuentes de entrada y modos de sonido envolvente.

Si se ha seleccionado la opción “ZONE = MAIN”, pueden realizarse ajustes para los modos envolventes individuales.

1 Pulse el $\Delta \nabla$ para seleccione “Trigger Out”, y pulse el ENTER.

2 Pulse los $\Delta \nabla$ para seleccionar el enchufes de salida de activación y, a continuación, pulse ENTER.

3 Pulse el $\triangleleft \triangleright$ para seleccione “MAIN” o “ZONE2”.

※ La potencia suministrada desde el enchufe de activación se encenderá y se apagará cuando la zona seleccionada se active y se desactive.

4 Pulse los $\Delta \nabla$ para seleccionar la fuente de entrada y, a continuación, pulse los $\triangleleft \triangleright$ para registrar la opción seleccionada.

ON, OFF:

Cuando se selecciona dicha fuente de entrada, el suministro de energía desde el enchufe de salida de activación se activa (o desactiva).

5 Si se seleccionó la opción “MAIN” en el paso 3: Pulse los $\Delta \nabla$ para seleccionar el modo de sonido envolvente y, a continuación, pulse los $\triangleleft \triangleright$ para registrar la opción seleccionada.

ON:

Si se selecciona “ON” cuando se selecciona una fuente de entrada ajustada a “ON” la alimentación suministrada desde el enchufe activador se activa.

OFF:

Si se selecciona “OFF” cuando se selecciona una fuente de entrada ajustada a “ON” la alimentación suministrada desde el enchufe activador se desactiva.

6 Pulse el ENTER.

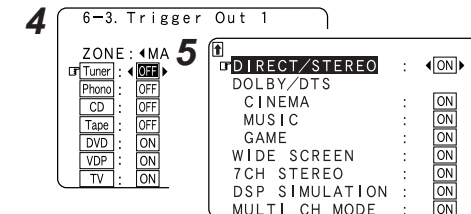
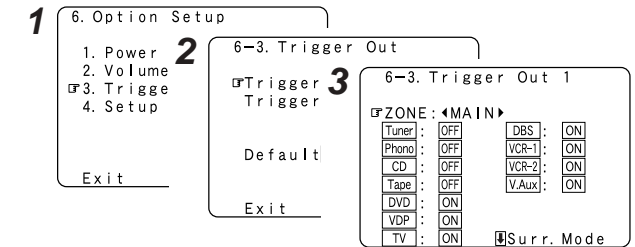

Configuración avanzada – 1ª Parte

Ajuste del bloqueo de configuración

Esta opción determina si se pueden o no bloquear los ajustes de configuración del sistema para que no puedan cambiarse.

1 Pulse el $\Delta \nabla$ para seleccione “Setup Lock”, y pulse el ENTER.

2 Pulse el \triangleleft para seleccione “ON”, y pulse el ENTER.

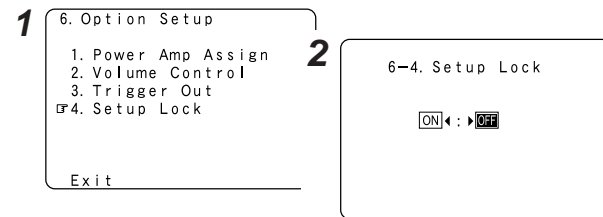

- Una vez que la función de bloqueo de la configuración está activada, los ajustes que aparecen en la siguiente lista no se podrán modificar y, al utilizar los botones correspondientes, aparecerá el aviso “SETUP LOCKED!”.
 - Ajustes de la configuración del sistema
 - Ajustes de los parámetros de surround
 - Ajustes de control del tono
 - Ajustes del nivel de canal (incluyendo los tonos de prueba)
 - Ajustes de ecualizador para interiores
- Para desbloquear, vuelva a pulsar el **SYSTEM SETUP** y visualice la pantalla “Setup Lock”, a continuación, seleccione “OFF” y pulse el **ENTER**.

Configuración avanzada – 2ª Parte

Configuración del Altavoz

- Si el procedimiento “Auto Setup” ya se ha realizado, no es necesario aplicar este ajuste.
- Realice este ajuste si desea configurar sus sistemas de altavoces manualmente.

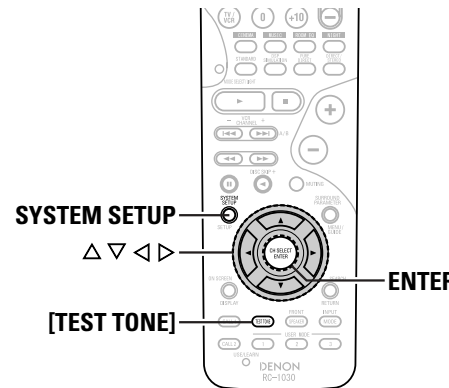
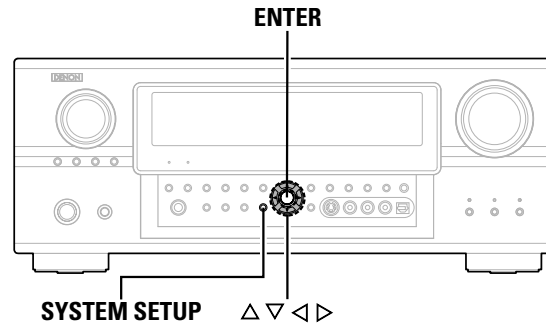

Acerca de los nombres de los botones en esta explicación
 \triangleleft \triangleright : Botones de la unidad principal
 [] : Botones del mando a distancia
Sólo el nombre del botón :
 Botones de la unidad principal y del mando a distancia

Ajuste de la configuración del altavoz

Establezca automáticamente el componente de salida y las propiedades de los distintos canales según la combinación de altavoces que va a utilizar para la reproducción con sonido envolvente.

1 Pulse el $\Delta \nabla$ para seleccione “Speaker Setup”, y pulse el ENTER.

2 Pulse el $\Delta \nabla$ para seleccione “Speaker Config.”, y pulse el ENTER.

3 Pulse los $\Delta \nabla$ para seleccionar el altavoz y, a continuación, pulse los $\triangleleft \triangleright$ para registrar la opción seleccionada.

Large:
 Seleccione esta opción si va a utilizar altavoces grandes con capacidad ampliada de reproducción de bajas frecuencias.

Small:
 Seleccione esta opción si va a utilizar altavoces pequeños sin capacidad ampliada de reproducción de bajas frecuencias.

None:
 Seleccione esta opción cuando no hay ningún altavoz conectado.

Yes / No:
 Seleccione “Yes” si hay un subwoofer conectado, y “No” si no hay un subwoofer conectado.

2spkrs / 1spkr:
 Seleccione el número de altavoces de sonido envolvente trasero.

※ Un subwoofer con capacidad de reproducción de baja frecuencia suficiente puede tratar mejor graves profundos que la mayoría de altavoces principales y envolventes, y el rendimiento general del sistema mejorará en gran medida si se selecciona “Small” para los altavoces envolventes y principales (delanteros).

※ Cuando “Front” está configurado en la opción “Small”, “Subwoofer” se configurará automáticamente en “Yes”, y cuando “Subwoofer” está configurado en “No”, “Front” se configurará automáticamente a “Large”.

4 Pulse el ENTER.

Configuración avanzada – 2ª Parte

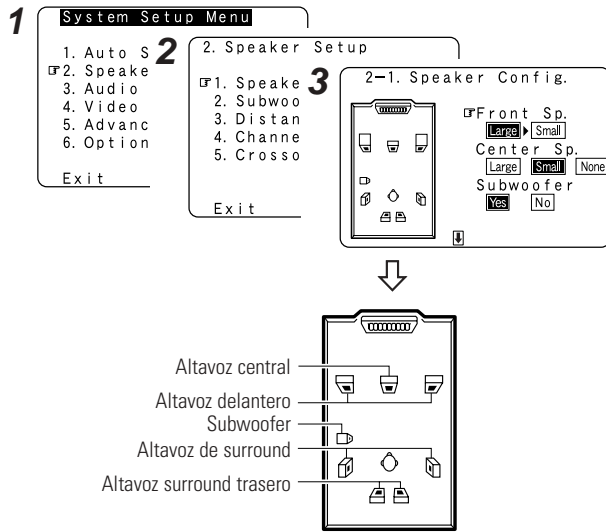

- Seleccione "Large" o "Small", de acuerdo con la capacidad de reproducción de señales de frecuencia baja (sonido graves por debajo de la frecuencia establecida para la Crossover Frequency) y no según el tamaño real del altavoz. Si no lo sabe, intente comparar el sonido en ambos ajustes (ajuste del volumen a un nivel lo suficientemente bajo para no dañar los altavoces) para determinar el ajuste adecuado.

Ajuste de la configuración del subwoofer

Seleccione el método de reproducción del subwoofer para reproducir las señales ultragraves.

- 1 Pulse el Δ ∇ para seleccione "Subwoofer Setup", y pulse el ENTER.
- 2 Pulse los \triangleleft \triangleright para registrar la opción seleccionada.

LFE:

En los canales configurados en "Large", las bajas frecuencias en la fuente correspondiente de ese canal únicamente se dirigirán a ese altavoz. Las frecuencias bajas reproducidas en el subwoofer son solamente las señales LFE y las frecuencias bajas de canales ajustados a "Small".

LFE+Main:

Las bajas frecuencias procedentes de los canales de los altavoces que se han configurado en "Large" se reproducirán desde estos altavoces además de desde el subwoofer o subwoofers.

- 3 Pulse el ENTER.

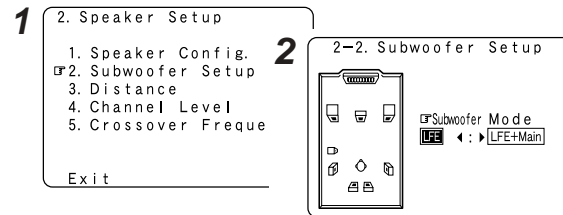

- El modo de configuración del subwoofer sólo será válido si se ha seleccionado "Yes" en la "Ajuste de la configuración del altavoz" del subwoofer.
- Seleccione el modo de reproducción "LFE+Main" si desea que las señales de baja frecuencia siempre se reproduzcan a través del canal del subwoofer.
- Seleccione el modo de reproducción que proporcione un sonido de graves voluminosos al reproducir música o películas.

Configuración avanzada – 2ª Parte

Configuración de la distancia

Este parámetro sirve para optimizar la sincronización con la que se producen las señales de los altavoces y el subwoofer según la posición de escucha.

Preparaciones:

Mida las distancias entre la posición de escucha y los altavoces (L1 a L8 en el siguiente diagrama).

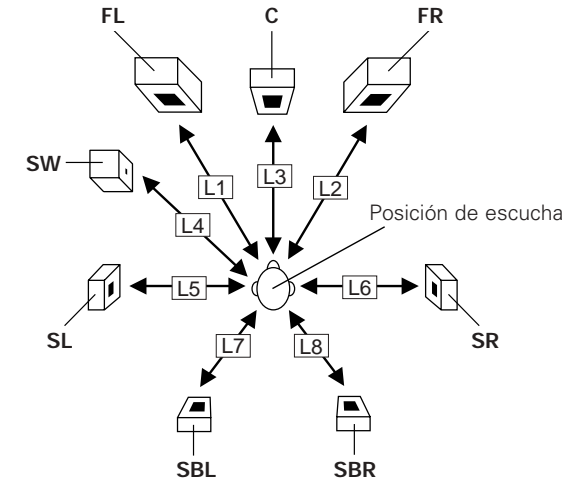

- 1 Pulse el Δ ∇ para seleccione "Distance", y pulse el ENTER.
- 2 Pulse el \triangleleft \triangleright para seleccione "Meters" o "Feet".

Configuración avanzada – 2ª Parte

3 Pulse los Δ ∇ para seleccionar el altavoz y, a continuación, pulse los \triangleleft \triangleright para registrar la opción seleccionada.

4 Pulse el ENTER.

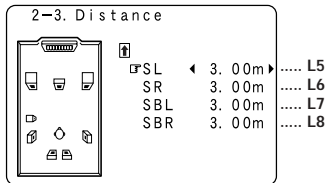
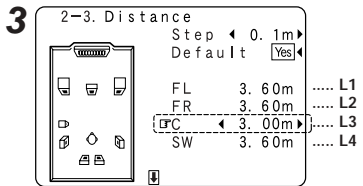
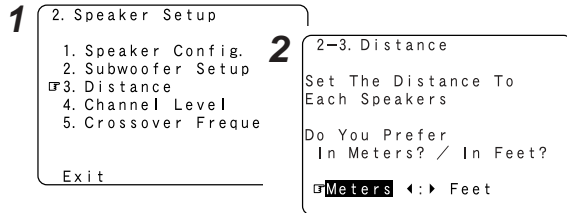

- Pulse el Δ seleccione "Step"; luego, pulse los \triangleleft \triangleright para cambiar el grado de variación si lo desea.
- Ta distancia cambiará en unidades de 0,1 metros (1 pies) o 0,01 metros (0,1 pies) cada vez que pulse el botón. Seleccione el valor que más se aproxime a la distancia medida.
- Tenga en cuenta que la diferencia de la distancia de cada altavoz debe ser igual o inferior a 6,0 m (20 pies). Si establece una distancia inválida, un aviso de PRECAUCIÓN aparecerá en la parte derecha de la pantalla. En tales casos, mueva al altavoz que corresponda a la posición del valor indicado.

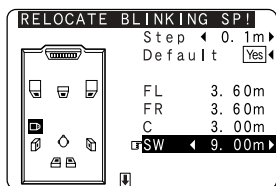

Configuración del nivel de canal

Ajuste el volumen de los distintos altavoces de modo tal que el sonido emitido desde los altavoces y el subwoofer parezca tener el mismo nivel de volumen.

1 Pulse el Δ ∇ para seleccione "Channel Level", y pulse el ENTER.

2 Pulse los \triangleleft \triangleright para registrar la opción seleccionada.

Auto:

Ajuste el nivel mientras se escuchan los tonos de prueba producidos automáticamente por cada altavoz. Los tonos de prueba se emiten de forma automática de cada altavoz.

Manual:

Realice el ajuste cambiando manualmente el altavoz desde el cual se emite el tono de prueba.

3 Pulse el Δ ∇ para seleccione "Test Tone Start", y pulse el \triangleleft para seleccione "Yes".

4 Cuando seleccione el modo "Auto":
Pulse los \triangleleft \triangleright para ajustar el volumen.

- 1 • Los tonos de prueba se emiten automáticamente en el orden que se indica a continuación.

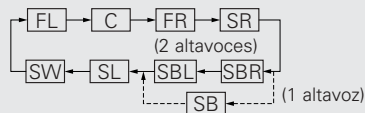

※ El volumen puede ajustarse dentro del margen de -12dB a +12dB.

4 Cuando seleccione el modo "Manual":
Pulse los Δ ∇ para seleccionar el altavoz y, a continuación, pulse los \triangleleft \triangleright para ajustar el volumen.

5 Pulse el ENTER.

Configuración avanzada – 2ª Parte

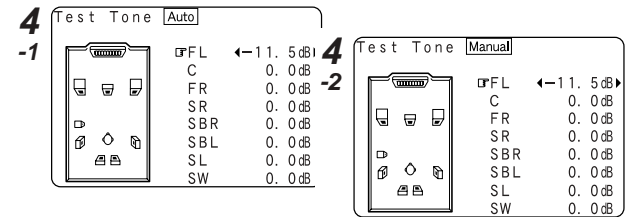
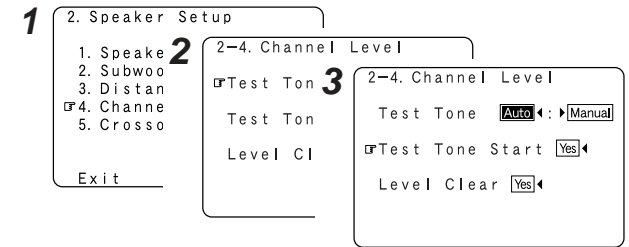

- Para cancelar el ajuste, pulse el ∇ y seleccione "Level Clear"; luego, pulse el \triangleleft y seleccione "Yes".

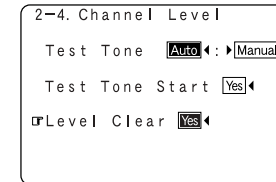

- Para ajustar el nivel de los canales por separado para los distintos modos de reproducción, lleve a cabo el procedimiento que se describe en la página 34.

Configuración avanzada – 2ª Parte

■ Ajuste del tono de prueba empleando el mando a distancia

El ajuste de los tonos de prueba mediante el mando a distancia sólo puede realizarse en el modo "Auto" y sólo es válido en los STANDARD modo (sonido envolvente Dolby Surround y DTS). Los niveles ajustados se almacenan automáticamente para los distintos modos de sonido envolvente.

- 1** Pulse el [TEST TONE].
 - Los tonos de prueba salen de los diferentes altavoces.
- 2** Pulse los ◀ ▶ para ajustar el volumen.
- 3** Pulse el [TEST TONE].

Configuración de la frecuencia de cruce

Configure la frecuencia (Hz) a la que se emitirá el sonido grave de los diferentes altavoces desde el subwoofer.

En el caso de los altavoces que están ajustados a "Small", las frecuencias que se encuentran por debajo de la frecuencia de transición son cortadas antes de que se emita la señal, y el componente de baja frecuencia cortado se emite desde el subwoofer o desde los altavoces que están ajustados a "Large".

1 Pulse el △ ▽ para seleccione "Crossover Frequency", y pulse el ENTER.

2 Pulse los ◀ ▶ para registrar la opción seleccionada.

40, 60, 80, 90, 100, 110, 120, 150, 200, 250 Hz:

Configurado del modo deseado en función de la capacidad de reproducción de graves de sus altavoces.

Advanced:

La frecuencia de cruce puede configurarse individualmente para los diferentes altavoces.

3 Pulse el ENTER.

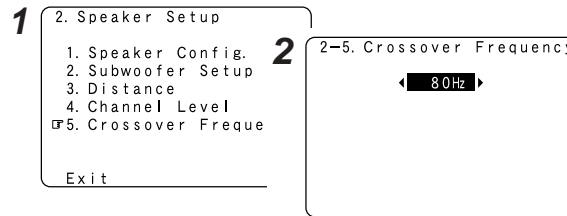

- El modo de frecuencia de cruce sólo será válido cuando el subwoofer esté configurado en "ON", y cuando uno o varios altavoces estén configurados en la opción "Small", como se describe en la sección "Ajuste de la configuración del altavoz" (🔍 página 56, 57)
- Si se ha seleccionado "LFE+Main" en "Subwoofer Setup", aparecerá el mensaje "SW:LFE+Main" (🔍 página 57) en la parte superior derecha de la pantalla.

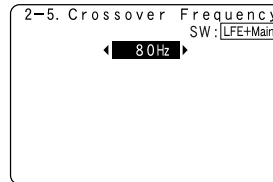

- Seleccione "80 Hz" al utilizar altavoces normales. Si utiliza altavoces pequeños, le recomendamos seleccionar una frecuencia más alta.

Configuración avanzada – 2ª Parte

■ Configuración de la frecuencia de cruce individualmente para los diferentes canales

1 Pulse el ◀ ▶ para seleccione "Advanced" en la pantalla "Crossover Frequency".

2 Pulse los △ ▽ para seleccionar el altavoz y, a continuación, pulse los ◀ ▶ para registrar la opción seleccionada.

3 Pulse el ENTER.

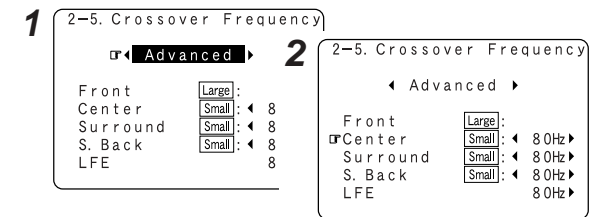

- Si "LFE" está seleccionado en "Ajuste de la configuración del subwoofer" (🔍 página 57), las frecuencias sólo podrán seleccionarse para los altavoces configurados en la opción "Small" en "Ajuste de la configuración del altavoz" (🔍 página 56, 57).

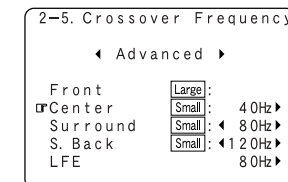

- Si se ha seleccionado "LFE+Main" en "Ajuste de la configuración del subwoofer" (🔍 página 57), las frecuencias podrán seleccionarse independientemente del ajuste de tamaño de los altavoces.

Configuración avanzada – 2ª Parte

Configuración Otros

Ajuste de la configuración del Ecuualizador para interiores

Configure el ajuste Ecuualizador de ambiente con "All" o "Assign" para cada modo surround.

1 Pulse el Δ ∇ para seleccione "Room EQ Setup", y pulse el ENTER.

2 Pulse los \triangleleft \triangleright para realizar el ajuste y, a continuación, pulse ENTER.

All:
Selecciona el ecuualizador para todos los modos surround.

Assign:
Selecciona el ecuualizador de forma individual para cada modo surround (🔧 página 24).

3 Cuando se ha seleccionado "All":
Pulse los \triangleleft \triangleright para registrar la opción seleccionada.

OFF:
El ecuualizador no se utiliza.

Audyssey:
Ajusta la respuesta de frecuencia de todos los altavoces para corregir los efectos de la acústica de las salas.

Front:
Ajusta la respuesta de frecuencia de los altavoces envolventes para adaptarla a las características de los altavoces del canal delantero.

Flat:
Ajusta la respuesta de frecuencia de todos los altavoces en la respuesta más plana. Este modo es adecuado para fuentes de sonido envolvente musical multicanal.

Manual:
Selecciona el valor de ajuste establecido en la "Ajustar la configuración de Ecuualizador manual" (🔧 página 53, 54).

4 Pulse el ENTER.

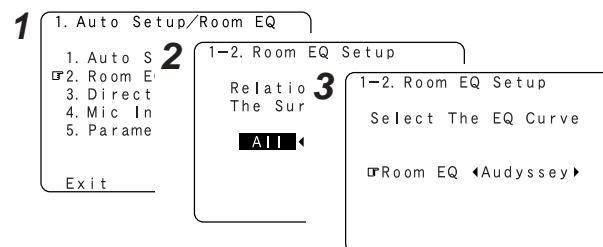

- El ajuste del ecuualizador a "Audyssey", "Front" y "Flat" se puede seleccionar después de que se haya realizado la configuración automática.
- Cuando el altavoz establecido como "None" con el Auto Setup se activa manualmente, no se puede utilizar el ecuualizador de "Audyssey", "Front" y "Flat".
- Cuando los auriculares están conectados, la función Ecuualizador para interiores no podrá utilizarse.

Configuración avanzada – 2ª Parte

Ajustar la configuración de Modo Direct

Configure el ajuste ON/OFF del Ecuualizador de ambiente, en el caso de que el modo surround se encuentre en "Direct" o "Pure Direct".

1 Pulse el Δ ∇ para seleccione "Direct Mode Setup", y pulse el ENTER.

2 Pulse los \triangleleft \triangleright para registrar la opción seleccionada.

ON, OFF:
Seleccione "ON" para utilizar el ecuualizador de habitación; seleccione "OFF" si no desea utilizarlo.

3 Pulse el ENTER.

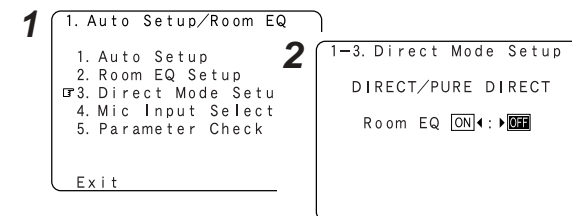

Configuración avanzada – 2ª Parte

Configuración de selección de entrada del MIC

Establece si el micrófono de ajuste está conectado al enchufe de clavija (canal V. AUX L) o al mini enchufe (SETUP MIC).

1 Pulse el Δ ∇ para seleccione “Mic Input Select”, y pulse el ENTER.

2 Pulse los \triangleleft \triangleright para registrar la opción seleccionada.

Mic:

Seleccione esta opción para utilizar el micrófono incluido. Normalmente, seleccione este ajuste.

V.Aux L:

Seleccione esta opción cuando vaya a utilizar un micrófono que no sea el incluido.

3 Pulse el ENTER.

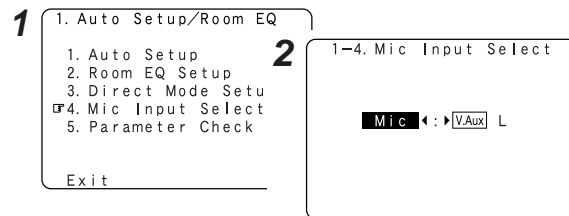

Compruebe el parámetro

1 Pulse el Δ ∇ para seleccione “Parameter Check”, y pulse el ENTER.

2 Pulse el Δ ∇ para seleccione los elementos, y pulse el ENTER.

※ Para ver las instrucciones sobre la comprobación de los resultados de cada elemento (ver página 12).

3 Pulse el Δ ∇ para seleccione “EQ Parameter Check”, y pulse el ENTER.

4 Pulse los Δ ∇ para seleccionar el tipo de ecualizador y, a continuación, pulse ENTER.

5 Pulse los \triangleleft \triangleright para seleccionar el altavoz.

※ La pantalla mostrará sólo una imagen aproximada de la respuesta y esa corrección se estará aplicando a todas las frecuencias.

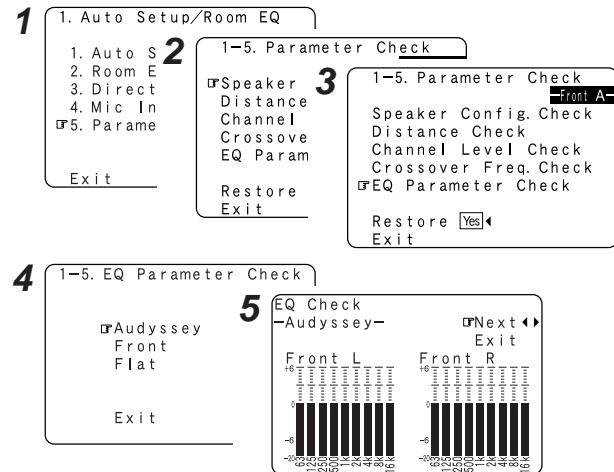

Configuración avanzada – 2ª Parte



- Para restablecer los ajustes: Pulse el Δ ∇ para seleccione “Restore” en la “Parameter Check”, y pulse el \triangleleft .

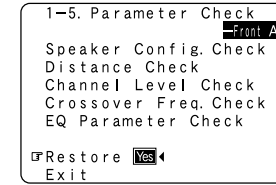

Utilizando el mando a distancia

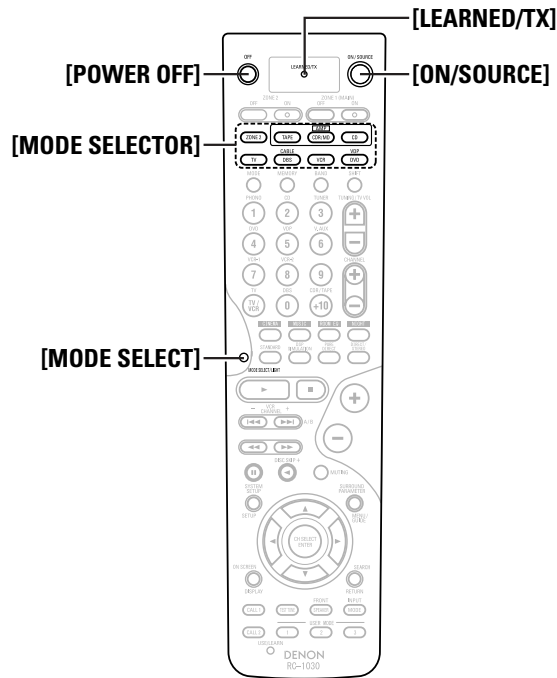

- Puede no ser posible utilizar algunos botones dependiendo del modelo y la antigüedad de su equipo.

Utilización de los componentes de audio DENON

1 Pulse el [MODE SELECTOR] o [MODE SELECT] correspondiente al dispositivo que desea utilizar.

- El botón para el modo seleccionado se ilumina.

※ El modo cambia como se muestra a continuación cada vez que pulsa el [MODE SELECT].

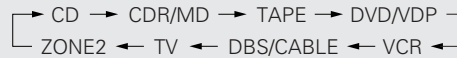

2 Active el componente.

※ Para más detalles, consulte las instrucciones de funcionamiento del componente.

Configuración de la función de memoria de preajuste

Los varios dispositivos se pueden operar ajustando la memoria preajustada en la unidad de control remoto incluida.

Puede que, para algunos modelos, el mando a distancia o el dispositivo no funcione correctamente. En este caso, utilice la función de aprendizaje (☞ página 64) para almacenar las señales del mando a distancia de su dispositivo en el mando a distancia incluido.

1 Pulse el [ON/SOURCE] y el [POWER OFF] al mismo tiempo.

- El indicador "LEARNED/TX" parpadea.

2 Pulse el [MODE SELECTOR] correspondiente al dispositivo que desea programar en la memoria de preajuste.

- El [MODE SELECTOR] y el indicador "LEARNED/TX" parpadean.

3 Introduzca el número (de 4 dígitos) correspondiente a la marca del dispositivo que desea programar en la memoria de preajuste, como se indica en la Lista de Códigos Preajustados (☞ El final de un libro).

- Cuando se haya almacenado correctamente, el [MODE SELECTOR] y el indicador "LEARNED/TX" se iluminarán.



- Algunas marcas pueden tener varios códigos de preajuste. Si el mando a distancia no funciona correctamente con un código, pruebe con otro código.
- Los botones que han sido memorizados tienen prioridad sobre las señales establecidas mediante la función de memoria de preajuste. Si no necesita el ajuste de un botón memorizado, bórrelo (☞ página 65).

NOTA:

- La memoria prefijada puede ajustarse sólo para uno de los siguientes componentes: CDR/MD, DVD/VDP y DBS/CABLE.

Utilización de un componente almacenado en la memoria preestablecida

1 Pulse el **[MODE SELECTOR]** correspondiente al dispositivo que desea utilizar.

2 Active el componente.

※ Para más detalles, consulte las instrucciones de funcionamiento del componente.

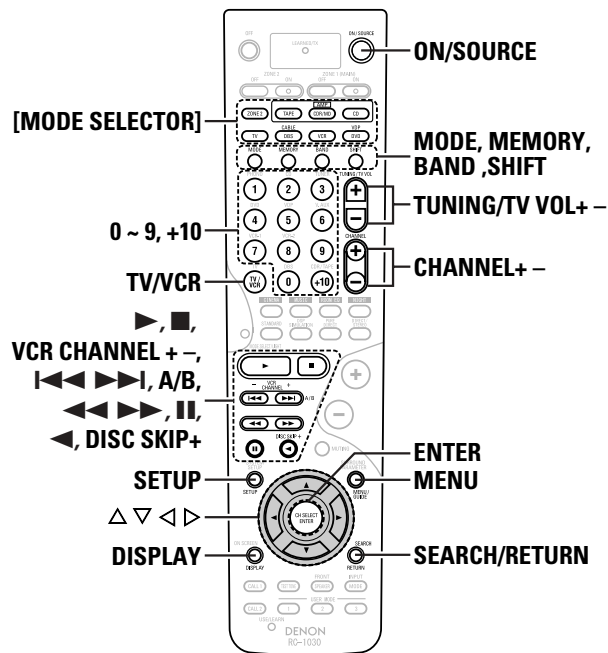

Funciones de los botones para distintos dispositivos

Dispositivo que se está controlando	Reproductor de CD	Grabador de CD o Grabador de MD	Unidad de cinta	Sintonizador	Reproductor de DVD o Reproductor de discos de vídeo	Unidad de vídeo	Satellite tuner o Cable TV	TV (Monitor)
MODE SELECTOR	CD	CDR / MD	TAPE	AMP (CD, CDR / MD o TAPE)	DVD / VDP	VCR	DBS / CABLE	TV
ON / SOURCE	-	-	-	-	Activar/Standby	Activar/Standby	Activar/Standby	Activar/Standby
MODE	-	-	-	Conmutación automática/manual	-	-	-	-
MEMORY	-	-	-	Memoria preestablecida	-	-	-	-
BAND	-	-	-	Conmutación AM/FM	-	-	-	-
SHIFT	-	-	-	Selección de canal de presintonización	-	-	-	-
0 ~ 9, +10	-	-	-	-	Introducción de números/ Selección de pista	-	Canales	Canales
TUNING / TV VOL + -	-	-	-	Sintonización	-	-	Control del volumen	Control del volumen
CHANNEL + -	-	-	-	Selección de canal de presintonización	-	Selección de emisoras	Selección de canal	Selección de canal
▶	Reproducción	Reproducción	Reproducción	-	Reproducción	Reproducción	-	-
■	Parada	Parada	Parada	-	Parada	Parada	-	-
VCR CHANNEL + - / I◀▶II	Búsqueda automática (al principio de la pista)	Búsqueda automática (al principio de la pista)	-	-	Búsqueda automática (al principio de la pista)	Selección de canal	-	-
A / B	-	-	Conmutación A/B	-	-	-	-	-
◀◀▶▶	Búsqueda manual (hacia delante / hacia atrás)	Búsqueda manual (hacia delante / hacia atrás)	Avance rápido/ Rebobinado	-	Búsqueda manual (hacia delante / hacia atrás)	Búsqueda manual (hacia delante / hacia atrás)	-	-
II	Pausa	Pausa	Pausa	-	Pausa	Pausa	-	-
◀	-	-	Reproducción hacia atrás	-	-	-	-	-
DISC SKIP +	Salto de disco (para cambiador de CD solamente)	-	-	-	Salto de disco (para cambiador de DVD solamente)	-	-	-
SETUP	-	-	-	-	Configuración	-	-	-
MENU	-	-	-	-	Menú	-	Menú	Menú
DISPLAY	-	-	-	-	Selección de visualización	-	Selección de visualización	Selección de visualización
RETURN / SEARCH	-	-	-	Búsqueda RDS	Regresar	-	Regresar	Regresar
Δ ▽ ◀ ▶	-	-	-	-	Uso del cursor	-	Uso del cursor	Uso del cursor
ENTER	-	-	-	-	Intro	-	Intro	Intro
TV / VCR	-	-	-	-	-	Selección del modo de entrada	Selección del modo de entrada	Selección del modo de entrada
Ajuste original (código de preajuste)	DENON (0000)	DENON CDR (0000)	DENON (0000)	-	DENON DVD (0000)	HITACHI (3010)	ABC CABLE (4007)	HITACHI (4539)
Comentarios especiales	①	①	①	①	①, ②	①	①, ③	①, ③

Comentarios especiales:

- ① Sólo se puede programar la memoria de preajuste para un dispositivo por cada modo. Cuando se preajuste un código nuevo, el código anterior se borra automáticamente.
- ② Tenga presente que los nombres de las funciones de los botones DVD del mando a distancia pueden variar en algunas marcas. Compruébelo de antemano.
- ③ Los botones CD, VCR o DVD pueden asignarse a un televisor o sintonizador de emisiones vía satélite (o TV por cable) (véase página 65).

Utilizando el mando a distancia

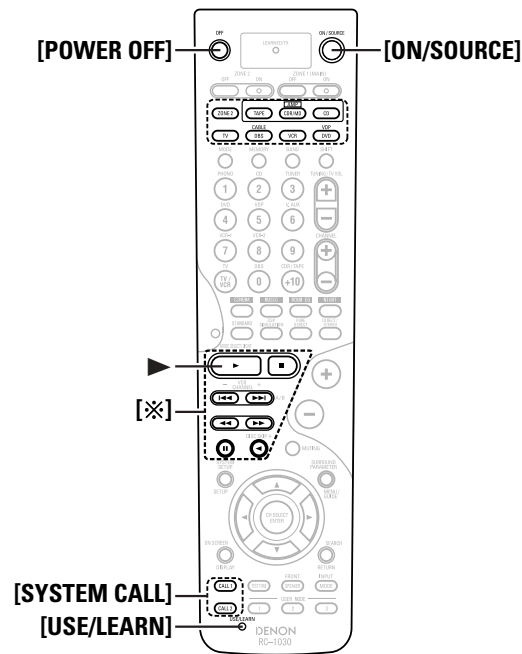

Configuración de la función de memorización

- Si la marca de su dispositivo AV no es DENON o si no es posible utilizar la función de memoria de preajuste, puede almacenar las señales de otro mando a distancia en el mando a distancia del AVR-2807.
- Con algunos mandos a distancia puede no ser posible memorizar las señales o el dispositivo puede no funcionar correctamente una vez memorizadas las señales. Si esto sucediera, utilice el mando a distancia correspondiente al dispositivo.

1 Pulse el [USE/LEARN] con la punta de un bolígrafo, etc., para ajustar el modo learn.

- El [MODE SELECTOR] y el indicador "LEARNED/TX" parpadean.

2 Pulse el [MODE SELECTOR] correspondiente al dispositivo que desea utilizar.

- El [MODE SELECTOR] y el indicador "LEARNED/TX" parpadean.

3 Pulse el botón que desea programar.

- El indicador "LEARNED/TX" deja de parpadear y se ilumina [MODE SELECTOR].

※ Si se pulsa un botón que se puede memorizar, el [MODE SELECTOR] y el indicador "LEARNED/TX" parpadean.

4 Sitúe los mandos a distancia frente a frente y pulse y mantenga pulsado el botón del otro mando a distancia que desea memorizar en el mando a distancia del AVR-2807.

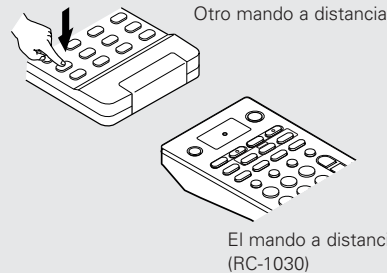

5 El [MODE SELECTOR] y el indicador "LEARNED/TX" se iluminarán, suelte el botón en la otra mando a distancia.

- El [MODE SELECTOR] y el indicador "LEARNED/TX" otra vez a parpadear.

※ Se pueden memorizar otras botones repitiendo el paso 2 ~ 5.

6 Pulse el [USE/LEARN].



- Para cancelar el modo de función de aprendizaje, y pulse el [USE/LEARN].

- Si no pudieran almacenarse los códigos, el indicador LEARNED/TX empezará a parpadear rápidamente. En un número limitado de modelos, no pueden almacenarse códigos en el RC-1030.

- Si el [MODE SELECTOR] y el indicador "LEARNED/TX" empiezan a parpadear rápidamente, significa que la memoria ya está llena y el código que ha intentado almacenar no estaba almacenado. Para que este código pase al modo "learn", primero realice la operación de restablecimiento de valores (🔧 página 65).

Utilizando el mando a distancia

Uso de la función de llamada de sistema

- Se puede registrar una serie de operaciones en un solo botón.
- Esta función permite, por ejemplo, activar la alimentación del amplificador, seleccionar la fuente de entrada, activar la alimentación del monitor de TV, activar la alimentación del dispositivo fuente e iniciar la reproducción con sólo pulsar un botón una vez.
- En los [SYSTEM CALL] (1 o 2) se pueden almacenar hasta 10 señales en cada uno.

Registro

1 Pulse el [ON/SOURCE] y el [POWER OFF] al mismo tiempo.

- El indicador "LEARNED/TX" parpadea.

2 Pulse el [SYSTEM CALL 1] en que desea registrar operaciones.

- El [MODE SELECTOR] y el indicador "LEARNED/TX" parpadean.

3 Pulse el [MODE SELECTOR] para el dispositivo que se va a utilizar.

4 Pulse los botones que desea registrar en el orden en que se deben ejecutar las operaciones.

Ejemplo: Pulse el [ON].
↓
Pulse el [CD] del [MODE SELECTOR].
↓
Pulse el [▶].

※ Repita el paso 3, 4 para registrar los botones deseados.

5 Pulse el [SYSTEM CALL] (1 o 2).

Ejecutar las operaciones de sistema

Pulse el [SYSTEM CALL] (1 o 2) en que las operaciones están registradas.

- Las señales almacenadas se transmiten sucesivamente.

Utilizando el mando a distancia

Configuración de la función "punch through"

Los botones de modo CD, CDR/MD, TAPE, DVD/VDP o VCR pueden asignarse a los botones de modo TV y DBS/CABLE que no están en uso.

Por ejemplo, si se asignan operaciones de modo CD a los botones de modo TV, el modo CD puede utilizarse durante el modo TV ([*]).

1 Pulse el **[ON/SOURCE]** y el **[POWER OFF]** al mismo tiempo.

- El indicador "LEARNED/TX" parpadea.

2 Pulse el **[▶]**.

- El indicador **[MODE SELECTOR]** (TV y DBS/CABLE) y "LEARNED/TX" parpadea.

3 Pulse **[MODE SELECTOR]** para realizar una conexión (TV o DBS/CABLE).

- El indicador **[MODE SELECTOR]** (CD, CDR/MD, TAPE, DVD/VDP o VCR) y "LEARNED/TX" parpadea.

4 Pulse el **[MODE SELECTOR]** del dispositivo que desea asignar (CD, CDR/MD, TAPE, DVD/ VDP o VCR).

- Se iluminará **[MODE SELECTOR]** que se haya configurado.

Utilizando el mando a distancia

Reajuste del mando a distancia

Reajuste de la función de memorización

1 Pulse el **[USE/LEARN]** con la punta de un bolígrafo, etc., para ajustar el modo learn.

- El **[MODE SELECTOR]** y el indicador "LEARNED/TX" parpadean.

2 Pulse el **[MODE SELECTOR]** correspondiente al dispositivo que desea reajustar.

- El **[MODE SELECTOR]** y el indicador "LEARNED/TX" parpadean.

3 Mantenga durante 4 segundos o más pulsado el **[MODE SELECTOR]** del equipo cuyos valores desee restablecer y el **[ON/SOURCE]**.

- El **[MODE SELECTOR]** y el indicador "LEARNED/TX" otra vez a parpadear.

4 Pulse el **[USE/LEARN]**.

Reajuste de la función "punch through"

1 Pulse el **[ON/SOURCE]** y el **[POWER OFF]** al mismo tiempo.

- El indicador "LEARNED/TX" parpadea.

2 Pulse el **[▶]**.

- El indicador **[MODE SELECTOR]** (TV o DBS/CABLE) y "LEARNED/TX" parpadea.

3 Pulse el **[MODE SELECTOR]** (TV o DBS/CABLE) del equipo cuyos valores vaya a restablecer.

- El indicador **[MODE SELECTOR]** (CD, CDR/MD, TAPE, DVD/VDP o VCR) y "LEARNED/TX" parpadea.

4 Pulse el **[MODE SELECTOR]** del equipo cuyos valores vaya a volver a restablecer.

Información adicional

Acerca de los altavoces

Altavoces traseros surround

Se puede desplazar fácilmente el sonido hacia detrás agregando un altavoz de sonido envolvente trasero a un sistema de 5.1 canales.

Además, la imagen acústica extendiéndose entre los lados y la parte de atrás se estrecha, mejorando así la expresión de las señales surround para sonidos que se mueven desde los lados hacia atrás y desde delante hacia el punto directamente detrás de la posición de escucha.

Cambio del posicionamiento e imagen acústica con sistemas de canal 5.1

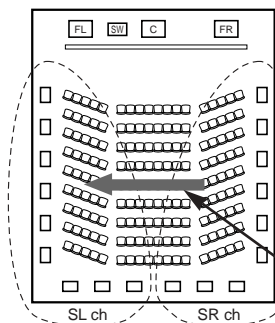

Movimiento de imagen acústica desde SR a SL

Cambio del posicionamiento e imagen acústica con sistemas de canal 6.1

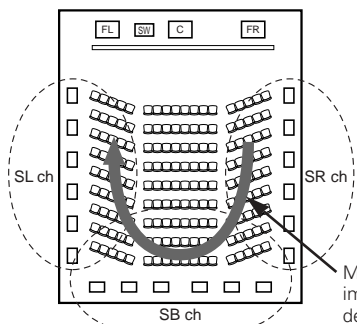

Movimiento de imagen acústica desde SR a SB a SL

Además de las fuentes grabadas en 6.1 canales, también se puede mejorar el efecto de sonido envolvente de fuentes convencionales de 2 a 5.1 canales.

Número de altavoces traseros surround

Se recomienda utilizar 2 altavoces.

Particularmente, al utilizar altavoces dipolares, asegúrese de utilizar 2 altavoces.

Colocación de los canales izquierdo y derecho al utilizar altavoces traseros surround

Se recomienda instalar los altavoces para los canales de sonido envolvente izquierdo (L) y derecho (R) un poco más adelante de lo normal.

Ejemplos de disposiciones de altavoces

A continuación presentamos algunos ejemplos de disposiciones de altavoces. Consulte estos ejemplos para disponer sus altavoces según su tipo y la forma en que desea utilizarlos.

[1] Uso de altavoces de sonido envolvente trasero

① Al reproducir principalmente películas

Recomendado para cuando los altavoces de sonido envolvente son altavoces de una o 2 vías.

[Tal y como se ve desde arriba]

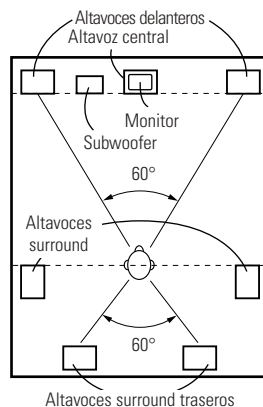

[Tal y como se ve desde el lado]

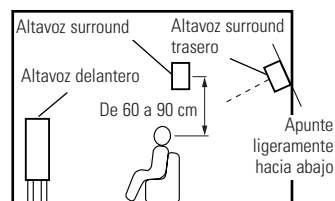

② Al utilizar altavoces de sonido envolvente para reproducir películas o música

[Tal y como se ve desde arriba]

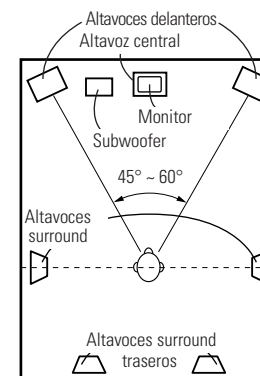

[Tal y como se ve desde el lado]

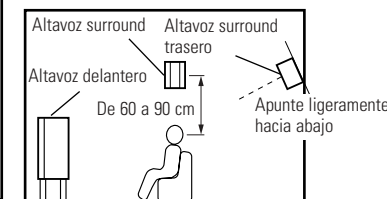

[2] Al no utilizar altavoces traseros surround

[Tal y como se ve desde arriba]

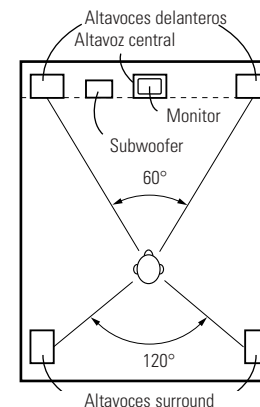

[Tal y como se ve desde el lado]

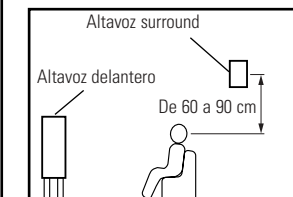

Información adicional

Sonido envolvente

El AVR-2807 está equipado con un circuito de procesamiento de señales digitales que permite programar fuentes en el modo surround para obtener la misma sensación que si estuviera en una sala de cine.

Dolby Surround

[1] Dolby Digital

Dolby Digital es el formato de señales digitales multicanal desarrollado por los Dolby Laboratories.

Se reproduce un total de 5.1 canales: 3 canales delanteros ("FL", "FR" y "C"), 2 canales de sonido envolvente ("SL" y "SR") y el canal "LFE" para las frecuencias bajas.

Gracias a esto, no se produce diafonía entre los canales y se logra un campo acústico realista, con una sensación "tridimensional" (sensación de distancia, movimiento y posición).

También se logra una sensación de presencia verdaderamente real al reproducir películas en salas de AV.

[2] Dolby Pro LogicII

Dolby Pro LogicII es una tecnología de descodificación de matriz desarrollada por Dolby Laboratories. La música corriente, como la de los CD, se codifica en 5 canales para producir un excelente efecto de sonido envolvente.

Las señales de los canales de sonido envolvente son convertidas en señales estéreo y de banda completa (con una respuesta de frecuencia de 20Hz a 20 kHz o superior) para crear una imagen de sonido "tridimensional" y ofrecer una rica sensación de presencia para todas las fuentes estereofónicas.

[3] Dolby Pro LogicIIx

Dolby Pro LogicIIx es una versión mejorada de la tecnología de descodificación de matriz Dolby Pro LogicII.

Las señales de audio grabadas en 2 canales son descodificadas para lograr un sonido natural con un máximo de 7.1 canales.

Hay 3 modos disponibles: "Music" es apropiado para reproducir música, "Cinema" es para reproducir películas y "Game" es apropiado para juegos.

Fuentes grabadas en Dolby Surround

Las fuentes grabadas en Dolby Surround se identifican mediante los siguientes logotipos.

Etiqueta de apoyo Dolby Surround: 

Fabricado bajo licencia de los Laboratories Dolby. "Dolby", "Pro Logic y la doble D son símbolos de marca registrada de los Dolby Laboratories.

Información adicional

DTS Digital Surround

DTS Digital Surround es un formato de sonido envolvente digital desarrollado por Digital Theater Systems en Estados Unidos.

El número de canales de reproducción y la banda de reproducción son los mismos que para Dolby Digital (5.1 canales).

El índice de compresión de los datos de audio al ser grabados en el medio es menor que el de Dolby Digital, por lo que hay más información disponible cuando se descodifican los datos, lo que se traduce en una calidad de sonido superior.

FABRICADO BAJO LICENCIA DE DIGITAL THEATER SYSTEMS, INC.
 Nº PAT. DE U.S.A. 5,451,942; 5,956,674; 5,974,380; 5,978,762; 6,226,616; 6,487,535 Y OTRAS PATENTES DE U.S.A. Y MUNDIALES EMITIDAS Y PENDIENTES.
 "DTS", "DTS-ES", "Neo:6", Y "DTS 96/24" SON MARCAS COMERCIALES DE DIGITAL THEATER SYSTEMS, INC. © 1996, 2003 DIGITAL THEATER SYSTEMS, INC. TODOS LOS DERECHOS RESERVADOS.

DTS-ES™

DTS-ES es un nuevo formato de sonido envolvente desarrollado por Digital Theater Systems.

Se puede lograr una imagen de sonido y una sensación de posición agregando un canal de sonido envolvente trasero ("SB") a los 5.1 canales convencionales.

DTS-ES™ Discrete 6.1:

Este es el formato más reciente, en que los 6.1 canales, incluido el canal "SB", se graban independientemente. Puesto que los distintos canales son independientes, el sonido puede "modelarse" con total libertad.

DTS-ES™ Matrix 6.1:

Con este formato, el canal "SB" se codifica en una matriz y se inserta en los canales "SL" y "SR", y luego se descodifica para los canales "SL", "SR" y "SB" durante la reproducción. Esto produce un sonido envolvente que refleja con mayor fidelidad las intenciones del artista del que se obtiene con sistemas convencionales de 5.1 o 6.1 canales.

DTS NEO:6 surround

Esta es una tecnología de descodificación de matriz para reproducción de fuentes de 2 canales con sonido envolvente de 6.1 canales.

Se puede seleccionar la codificación óptima para el tipo de fuente de señales que se va a reproducir. Hay 2 modos disponibles.

DTS NEO:6 CINEMA:

Este modo es apropiado para reproducir películas. Produce el mismo tipo de sonido que en una sala de cine, incluso con 2 canales.

DTS NEO:6 MUSIC:

Este modo es apropiado para reproducir música. Añade una sensación de expansión natural al campo acústico.

DTS 96/24

DTS 96/24 es un nuevo formato de señal digital multicanal desarrollado por Digital Theater Systems.

La frecuencia de muestreo se aumenta para lograr una reproducción de 5.1 canales con alta calidad de sonido (frecuencia de muestreo: 96 kHz, cuantificación: 24 bits).

Información adicional

Audyssey MultEQ XT

Audyssey MultEQ XT es una tecnología diseñada para ofrecer un entorno de audición óptimo para varios escuchas en un mismo lugar de audición. Los datos de prueba obtenidos de varios puntos de audición se analizan en profundidad y luego se lleva a cabo una ecualización que mejora la calidad de sonido en toda la sala de audición.

Audyssey MultEQ XT no sólo corrige los problemas de respuesta de frecuencia característicos de las salas de audición grandes, sino que también automatiza la configuración del sistema de sonido envolvente.

Para una descripción detallada, consulte la página 9.



- Audyssey MultEQ XT es una marca comercial de Audyssey Laboratories. Está licenciada bajo las aplicaciones de patentes nacionales y de E.E.U.U 20030235318 y 10/700,220. En espera de patentes adicionales extranjeras y de E.E.U.U. El logotipo de MultEQ y Audyssey MultEQ son marcas comerciales de Audyssey Laboratories, Inc.. Todos los derechos reservados.

AL24 Processing Plus

AL24 Processing Plus es una tecnología de reproducción de formas de onda analógicas compatible con frecuencias de muestreo de 192 kHz (el máximo para DVD) de los discos DVD-Audio.

Esto produce un sonido más cercano al de las formas de onda analógicas y mejora la capacidad para reproducir sonido a niveles bajos de volumen, con reverberaciones que normalmente son absorbidas por las paredes.

HDMI (High Definition Multimedia Interface)

HDMI es una norma de interfaz digital para la próxima generación de televisores basados en las normas DVI (Digital Visual Interface) y optimizados para uso en equipos domésticos.

A través de una sola conexión se transmiten señales de vídeo digital y señales de audio multicanal sin comprimir.

HDMI también es compatible con HDCP (High-bandwidth Digital Contents Protection, protección de contenido digital de banda ancha alta), una tecnología que protege los derechos de autor que codifica señales de vídeo digital del mismo modo que el DVI.

HDMI

- “HDMI”, “**HDMI**” y “High-Definition Multimedia Interface” son marcas comerciales o marcas registradas de HDMI Licensing LLC.

Información adicional

Resolución de problemas

Si se produce algún problema, siga primero los pasos siguientes.

1. ¿Las conexiones están correctamente hechas?
2. ¿Ha utilizado el receptor de acuerdo con las instrucciones de funcionamiento?
3. ¿Funcionan correctamente los altavoces, y los otros aparatos o componentes?

Si este aparato no funcionara correctamente, compruebe los elementos que figuran en la tabla siguiente. Si persistiera el problema, puede producirse un funcionamiento erróneo. Desconecte la alimentación eléctrica inmediatamente y póngase en contacto con su proveedor.

Síntoma	Causa	Medidas a tomar	Página
La pantalla no se ilumina y no hay sonido cuando se enciende la unidad.	<ul style="list-style-type: none"> • El cable de fuente de alimentación no se ha enchufado adecuadamente. 	<ul style="list-style-type: none"> • Compruebe si se ha insertado adecuadamente el enchufe del cable de fuente de alimentación. 	22
La pantalla se enciende, pero no hay sonido.	<ul style="list-style-type: none"> • Los cables del altavoz no están conectados de forma segura. 	<ul style="list-style-type: none"> • Fije los cables. 	7
	<ul style="list-style-type: none"> • La posición del botón FUNCTION no es adecuada. 	<ul style="list-style-type: none"> • Ajuste el selector a la posición correcta. 	23
	<ul style="list-style-type: none"> • El control de volumen está ajustado al mínimo. 	<ul style="list-style-type: none"> • Aumente el volumen a un nivel apropiado. 	23
	<ul style="list-style-type: none"> • La función MUTING está activada. • No hay entrada de señales digitales. 	<ul style="list-style-type: none"> • Desactive la función MUTING. • Seleccione correctamente una fuente de entrada de señales digitales. 	24 47
No se visualiza ninguna imagen en el monitor.	<ul style="list-style-type: none"> • A los terminales de salida de vídeo del AVR-2807 y los terminales de entrada del monitor no han sido conectados correctamente. • El ajuste de entrada de monitores es incorrecto. 	<ul style="list-style-type: none"> • Asegúrese de que las conexiones sean correctas. 	8, 13 ~ 22
	<ul style="list-style-type: none"> • El modo PURE DIRECT está seleccionado. • Reproductor conectado al terminal componente, TV conectada al terminal de vídeo (amarillo) o S-Vídeo. 	<ul style="list-style-type: none"> • Ajuste el selector de entrada del monitores a los terminales a los cuales están conectadas las señales de vídeo. 	—
		<ul style="list-style-type: none"> • Seleccione un modo surround que no sea el modo PURE DIRECT. 	25
		<ul style="list-style-type: none"> • No es posible la conversión descendente (Down-conversion) para las señales de vídeo. Realice los ajustes de entrelazado en el reproductor. 	—
No hay emisión de sonido DTS.	<ul style="list-style-type: none"> • La salida de audio de reproductor de DVD no está ajustada a flujo de bits. 	<ul style="list-style-type: none"> • Realice los ajustes iniciales del reproductor de DVD. 	—
	<ul style="list-style-type: none"> • El reproductor de DVD no es compatible con DTS. 	<ul style="list-style-type: none"> • Utilice un reproductor compatible con DTS. 	—
	<ul style="list-style-type: none"> • La entrada del AVR-2807 está ajustada a entrada analógica. 	<ul style="list-style-type: none"> • Seleccione "AUTO" o "DTS". 	23
No es posible copiar desde el DVD a un VCR.	<ul style="list-style-type: none"> • La copia entre una fuente como un DVD y un VCR no suele ser posible, ya que los DVD a menudo están codificados con señales de protección contra copia que evitan la grabación en vídeo. 	<ul style="list-style-type: none"> • No es posible copiar. 	—

Síntoma	Causa	Medidas a tomar	Página
El altavoz de frecuencias ultrabajas no emite sonido.	<ul style="list-style-type: none"> • La alimentación del altavoz de frecuencias ultrabajas no está conectada. • El ajuste inicial del altavoz de frecuencias ultrabajas es "NO". • La salida del altavoz de frecuencias ultrabajas no está conectada. • El nivel de volumen del canal de subwoofer está ajustado en "OFF". 	<ul style="list-style-type: none"> • Conecte la alimentación. • Ajuste la opción a "YES". • Conéctela correctamente. • Aumentar el nivel del volumen del canal del subwoofer. 	— 57 7, 22 34
La unidad no emite tonos de prueba.	<ul style="list-style-type: none"> • El modo de sonido envolvente no está ajustado a Dolby/DTS Surround. 	<ul style="list-style-type: none"> • Ajústelo a Dolby/DTS Surround. 	—
Los altavoces de sonido envolvente no emiten sonido.	<ul style="list-style-type: none"> • El modo de sonido envolvente está ajustado a "STEREO". 	<ul style="list-style-type: none"> • Ajústelo a un modo que no sea "STEREO". 	—
Este aparato no funciona bien cuando se utiliza el mando a distancia.	<ul style="list-style-type: none"> • Las pilas están agotadas. • El mando a distancia está demasiado lejos del aparato. • Existen obstáculos entre este aparato y el mando a distancia. • Se está pulsando un botón distinto. • Los polos ⊕ y ⊖ de las pilas están colocados en posición invertida. 	<ul style="list-style-type: none"> • Ponga baterías nuevas. • Póngalo más cerca. 	3 3
		<ul style="list-style-type: none"> • Retire los obstáculos. 	3
		<ul style="list-style-type: none"> • Pulse el botón correcto. 	—
		<ul style="list-style-type: none"> • Ponga las pilas en la posición correcta. 	3
Una imagen no se proyecta con una conexión HDMI.	<ul style="list-style-type: none"> • Los terminales de salida HDMI del AVR-2807 y los terminales de entrada del monitor no están correctamente conectados. • No está entrando ninguna señal HDMI. • El equipo del monitor conectado u otros equipos no soportan HDCP. • El formato de salida del reproductor conectado (HDMI FORMAT) no coincide con el formato de entrada soportado de los equipos de monitor conectados. 	<ul style="list-style-type: none"> • Compruebe la conexión HDMI. 	19
		<ul style="list-style-type: none"> • Seleccione correctamente la fuente de entrada de señal HDMI. • El AVR-2807 no emitirá señal de vídeo a menos que otro equipo soporte HDCP. 	49, 50 19
		<ul style="list-style-type: none"> • Compruebe si el formato de salida del reproductor conectado (HDMI FORMAT) coincide con el formato de entrada soportado de los equipos de monitor conectados. 	19
El audio HDMI no se emite.	<ul style="list-style-type: none"> • El AVR-2807 no reproduce señales de audio HDMI. • Las señales de audio HDMI no se emiten desde el dispositivo del monitor conectado. 	<ul style="list-style-type: none"> • Seleccione el ajuste de reproducción de audio del HDMI en la configuración "HDMI In Assign" a "AMP". 	49
		<ul style="list-style-type: none"> • Seleccione el ajuste de reproducción de audio del HDMI en la configuración "HDMI In Assign" a "TV". 	49
Se ha apagado y el indicador de la fuente de alimentación está parpadeando en rojo.	<ul style="list-style-type: none"> • Ha aumentado la temperatura interna del conjunto y se ha activado el circuito de protección. • Los núcleos de alambre de los cables del altavoz están entrando en contacto entre sí o con el panel trasero del AVR-2807, activando el circuito de protección. • El AVR-2807 no funciona adecuadamente. 	<ul style="list-style-type: none"> • Coloque el AVR-2807 en un lugar bien ventilado. 	7
		<ul style="list-style-type: none"> • Apáguelo y espere a que el conjunto se enfríe por completo antes de volver a encenderlo. 	7
		<ul style="list-style-type: none"> • Compruebe las conexiones de todos los cables de los altavoces. 	7
		<ul style="list-style-type: none"> • Apáguelo y póngase en contacto con el servicio de atención al cliente de DENON. 	7

Resolución de problemas

Especificaciones

Síntoma	Causa	Medidas a tomar	Página
El sonido sólo sale del altavoz central.	• Está reproduciendo una fuente monoaural (TV, emisión de radio AM, etc.) en el modo DOLBY/DTS SURROUND.	• Cuando reproduzca fuentes monoaurales, seleccione un modo envolvente distinto al modo DOLBY/DTS SURROUND.	32, 33
No se visualiza "DOLBY DIGITAL".	• El ajuste de la salida de audio digital del reproductor DVD no es correcto.	• Compruebe el ajuste de la salida de audio del reproductor DVD. Para más detalles, consulte las instrucciones de funcionamiento del reproductor DVD.	—

Especificaciones

■ Sección de audio

• Amplificador de potencia

Salida:

Frontal (A, B):
 110 W + 110 W (8 Ω/ohmios, 20 Hz ~ 20 kHz con 0,05% de T.H.D.)
 140 W + 140 W (6 Ω/ohmios, 1 kHz con 0,7% de T.H.D.)

Central:
 110 W (8 Ω/ohmios, 20 Hz ~ 20 kHz con 0,05% de T.H.D.)
 140 W (6 Ω/ohmios, 1 kHz con 0,7% de T.H.D.)

Surround:
 110 W + 110 W (8 Ω/ohmios, 20 Hz ~ 20 kHz con 0,05% de T.H.D.)
 140 W + 140 W (6 Ω/ohmios, 1 kHz con 0,7% de T.H.D.)

Surround trasero:
 110 W + 110 W (8 Ω/ohmios, 20 Hz ~ 20 kHz con 0,05% de T.H.D.)
 140 W + 140 W (6 Ω/ohmios, 1 kHz con 0,7% de T.H.D.)

Potencia dinámica:

120 W x 2 ch (8 Ω/ohmios)
 170 W x 2 ch (4 Ω/ohmios)

Terminales de salida:

Frontal: A o B 6 ~ 16 Ω/ohmios
 A + B 8 ~ 16 Ω/ohmios
 Central, Surround, Surround trasero 6 ~ 16 Ω/ohmios

• Analógico

Sensibilidad de entrada/
impedancia de entrada:

200 mV / 47 kΩ/kohmios

Respuesta de frecuencia:

10 Hz ~ 100 kHz: +0, -3 dB (modo DIRECT)

S/N:

102 dB (modo DIRECT)

Distorsión:

0,005% (20 Hz ~ 20 kHz) (modo DIRECT)

Salida:

1,2 V

• Digital

Salida D/A:

Potencia nominal — 2 V (a 0 dB en reproducción)
 Distorsión total armónica — 0,008 % (1 kHz, a 0 dB)
 Relación S/R — 102 dB
 Gama dinámica — 96 dB
 Formato — Interfaz audio digital

Entrada digital:

• Ecuador phono (Entrada PHONO — REC OUT)

Sensibilidad de entrada:

2,5 mV

Desviación RIAA:

±1 dB (20 Hz a 20 kHz)

S/N:

74 dB (ponderación A, con 5 mV de entrada)

Salida/salida máxima:

150 mV / 8 V

Factor de distorsión:

0,03% (1 kHz, 3 V)

■ Sección de video

• Terminales de video estándar

Nivel de entrada/salida e impedancia: 1 Vp-p, 75 Ω/ohmios

Respuesta de frecuencia: 5 Hz ~ 10 MHz — +0, -3 dB

• Terminales de S-Video

Nivel de entrada/salida e impedancia: Señal Y (luminosidad) — 1 Vp-p, 75 Ω/ohmios

Señal C (color) — 0,3 (PAL) / 0,286 (NTSC) Vp-p, 75 Ω/ohmios

Frecuencia de respuesta: 5 Hz ~ 10 MHz — +0, -3 dB

• Terminal de video de componente en color

Nivel de entrada/salida e impedancia: Señal Y (luminosidad) — 1 Vp-p, 75 Ω/ohmios

Señal Pb/Cb — 0,7 Vp-p, 75 Ω/ohmios

Señal Pr/Cr — 0,7Vp-p, 75 Ω/ohmios

Respuesta de frecuencia: 5 Hz ~ 100 MHz — +0, -3 dB

■ Sección de sintonizador

[FM]

[AM]

(nota: μV a 75 Ω/ohmios, 0 dBf = 1 x 10⁻¹⁶ W)

Frecuencias de recepción: 87,5 MHz ~ 108,0 MHz

522 kHz ~ 1611 kHz

Sensibilidad útil: 1,0 μV (11,2 dBf)

18 μV

Umbral de silenciamiento a 50 dB:

MONO 1,6 μV (15,3 dBf)

STEREO 23 μV (38,5 dBf)

Relación S/R(IHF-A):

MONO 77 dB

STEREO 72 dB

Distorsión armónica total (a 1 kHz):

MONO 0,15%

STEREO 0,3%

■ General

Alimentación eléctrica:

CA 230 V, 50 Hz

Consumo de energía:

500 W

1 W MÁX. (espera)

Dimensiones externas máximas:

434 (ancho) x 171 (alto) x 429 (rof.) mm

Peso:

14,0 kg

■ Mando a distancia (RC-1030)

Pilas:

Tipo R6P/AA (3 pilas)

Dimensiones externas:

58 (ancho) x 230 (alto) x 37 (rof.) mm

Peso:

230 g (Incluyendo las pilas)

* A efectos de introducir mejoras, las características técnicas y el diseño pueden sufrir cambios sin previo aviso.

■ Lista de códigos pre-ajustados

CD	
ADC	0004
Acoustic Research	0048
Adcom	0021, 0038
Aiwa	0003, 0018, 0023
Akai	0022
Alba	0058
Alto	0059
Arcam	0023
Ariston	0059
Audio Alchemy	0034
Audio Pro	0051
Audio Research	0023
Audio-Technica	0025
AudioTon	0023
Audiolab	0023
Audiomeca	0023
BSR	0034, 0039
Bestar	0024
Burmester	0048
Bush	0039, 0058
CDC	0048
CEC	0027
Cairn	0023
California Audio Labs	0006, 0043
Cambridge	0059
Carrera	0034
Carver	0023, 0029, 0051
Condor	0024
Craig	0058
Crown	0017
Cyrus	0023
DAK	0039
DBX	0040
DKK	0001
DMX Electronics	0023
Denon	0000
Dual	0034, 0035
Dynamic Bass	0029
EEC	0034
Eclipse	0059
Elektra	0046, 0051
Emerson	0021, 0024, 0044, 0054
Fisher	0014, 0027, 0029, 0045
GE	0002
Garrard	0039, 0041, 0046, 0048, 0049
Gemini	0059
Genexxa	0007, 0024, 0044, 0050
GoldStar	0047
Goodmans	0039, 0041, 0044, 0058, 0059
Grundig	0023
HCM	0059
Harman/Kardon	0023, 0026, 0050
Hiro	0059
Hitachi	0007, 0021
IR	0001
Inkel	0030, 0035, 0051
JVC	0012, 0061, 0064
Kenwood	0005, 0008, 0009, 0033
Kodak	0042
Krell	0023
Kyocera	0004
LXI	0044
Linn	0023
Luxman	0015
MCS	0006, 0010
MTC	0048, 0059
Magnavox	0023, 0044
Marantz	0006, 0023, 0030
Matsui	0023
McIntosh	0042
Memorex	0021, 0024, 0028, 0030, 0044
Meridian	0023
Micromega	0023
Miro	0001
Mission	0023
Mitsubishi	0022
Myryad	0023
NAD	0001
NEC	0010, 0038
NSM	0023
Nagaoka	0004
Naim	0023
Nakamichi	0020
Nikko	0024, 0025, 0027, 0059
Onkyo	0016
Optimus	0001, 0007, 0009, 0013, 0019, 0028, 0029, 0034, 0035, 0041, 0044, 0045, 0048, 0050, 0051, 0053
PMG	0024
Panasonic	0006, 0043, 0065
Parasound	0034, 0048
Philips	0023, 0042
Pink Triangle	0059
Pioneer	0007, 0044, 0053
Polk Audio	0023
Poppy	0024
Proton	0023
QED	0023
Quad	0023
Quasar	0006
RCA	0002, 0007, 0011, 0021, 0029, 0044, 0053, 0066
Radiotone	0058, 0059
Realistic	0021, 0024, 0028, 0029, 0030, 0048
Revox	0023
Roadstar	0052
Rotel	0023, 0048
Royal	0048
SAE	0023
STS	0004
Sansui	0023, 0036, 0044, 0059
Sanyo	0013, 0029, 0045
Schneider	0058
Scott	0021, 0024, 0044
Sears	0044
Sharp	0009, 0030
Sherwood	0030, 0035, 0050
Shure	0010
Sonic Frontiers	0023
Sony	0001, 0056, 0057
Soundesign	0019, 0049
SuperTech	0059
Synergy	0059
Tandy	0007
Tascam	0048
Teac	0027, 0030, 0046, 0048, 0058, 0059
Technics	0006, 0037, 0043
Thomson	0011
Thorens	0023
Universum	0011, 0023, 0051
Vector Research	0034, 0047
Victor	0012

Wards	0011, 0023
Watson	0058
Yamaha	0008, 0025, 0032
Yorx	0052
Zenith	0058

MD

BSR	1000
Condor	1000
Denon	1111
Denver	1003
JVC	1015
Kenwood	1004, 1005, 1012
Luxman	1009
Onkyo	1007
Optimus	1013
Orion	1011
Pioneer	1013, 1017
Schneider	1000
Sharp	1006
Sherwood	1014
Sony	1001, 1002
Technics	1016
Universum	1018
Yamaha	1008

DBS

ABsat	3549
AGS	3528, 3531
ASLF	3533
Akai	3507
Akena	3528
Alba	3516
Allsat	3507
Alltech	3533
Alpha	3528
AlphaStar	3542
Amitronica	3533

Amstrad	3550
Anglo	3533
Ankaro	3533
Armstrong	3510
Asat	3507
Astacom	3528
Astra	3510, 3521
Astro	3506
Athena	3528
Axiel	3528
BT	3528, 3531
Bestar	3510
Blaupunkt	3506
Boca	3510
British Sky Broadcasting	3550
Broco	3533
Bubu Sat	3533
Canal Digital	3551
Canal Satellite	3551
Canal+	3551
Chaparral	3508
CityCom	3501, 3546
Colombia	3528
Columbia	3502
Columbus	3528
Condor	3521
Conrad	3501, 3521
Crown	3510
Cyrus	3507
D-box	3536
DNT	3507
Daewoo	3533
Discovery	3531, 3528
Dynasat	3529
EP Sat	3516
Echostar	3505, 3513, 3518, 3533, 3543, 3551, 3556, 3560, 3569

Einhell	3510, 3533
Elta	3507
Emme Esse	3529, 3556
Engel	3533
Eurocrypt	3516
Eurosat	3510
Eurosky	3510, 3521
Eurostar	3529, 3564, 3565
Expressvu	3543
FTE	3554
Fenner	3528
Ferguson	3532
Finlandia	3516
Finlux	3516
Foxtel	3558
Fracarro	3556
Fuba	3506
GE	3519
Galaxis	3512, 3554
Gardiner	3546
General Instrument	3555
Gold Box	3551
Gooding	3520
Goodmans	3516
Gradiente	3559
Granada	3516
Grundig	3506, 3520, 3540, 3550
HTS	3543
Helium	3521
Hirschmann	3506, 3568
Hitachi	3516, 3547
Houston	3528
Hughes Network Systems	3539, 3574, 3575
Humax	3554
Huth	3510
IR	3506, 3516
ISkyB	3559

InVideo	3556
Indovision	3559
Intertronic	3510
Intervision	3521, 3524
JOK	3531
JVC	3520, 3543
K-SAT	3533
Kathrein	3506, 3507, 3523, 3527
Kreiselmeier	3506
La Sat	3521
Lenco	3533
Lifesat	3533
Loewe	3510
Lorenzen	3521, 3538
Magnavox	3535, 3537
Manata	3531
Manhattan	3516
Marantz	3507
Maspro	3540
Matsui	3520
Max	3521
MediaSat	3551
Mediamarkt	3510
Medion	3533
Mega	3507
Memorex	3537
Metronic	3510
Metz	3506
Micro	3533
Micro Elektronik	3533
Microtec	3533
Minerva	3520
Mitsubishi	3539
Morgan's	3502, 3510
Multichoice	3526, 3558
Myryad	3507
Mysat	3533
Netsat	3559

Neuhaus	3533
Neusat	3533
Next Level	3555
Nikko	3533
Nokia	3516, 3536, 3541, 3557, 3563, 3573
Nordmende	3516
Okano	3510, 3528
Orbit	3562
Oxford	3528
Pace	3509, 3516, 3517, 3534, 3545, 3550, 3559
Palladium	3520
Panasat	3522, 3558
Panasonic	3511, 3530, 3550
Panda	3516
Patriot	3528
Philips	3503, 3507, 3516, 3520, 3531, 3535, 3537, 3539, 3540, 3551, 3567, 3574
Pioneer	3514, 3551
Prima	3545
Profile	3531
Promax	3516
Prosat	3524
Proscan	3515
Pye	3520
Quadral	3524
Quelle	3521
RCA	3504, 3515, 3519, 3552
RFT	3507
Radio Shack	3555
Radiola	3507
Roadstar	3533
Rover	3524, 3533
SEG	3538
SKR	3533
SKY	3553, 3559

SM Electronic	3533
Saba	3531
Sabre	3516
Sagem	3548, 3572
Samsung	3571
Sat Team	3533
Satec	3533
Satline	3524
Schneider	3528
Seemann	3510
Seleco	3556
Siemens	3506
Skantin	3533
Sky Television	3561
Skymaster	3524, 3533
Skymax	3507
Smart	3502
Sony	3525, 3550
Star	3559
Star Choice	3555
Strong	3502, 3558
Sumida	3510
Sunsat	3533
Sunstar	3510
Super Sat	3529
TPS	3548
Tantec	3516
Tatung	3516
Technisat	3570
Technowelt	3521
Teco	3510
Teleka	3510
Telestar	3500
Televés	3516
Televisa	3559
Thomson	3516, 3532, 3551, 3566
Thorn	3516
Tonna	3528

Toshiba	3539, 3544
Triax	3501
Uniden	3535, 3537
Unisat	3507, 3510
Universum	3506, 3520
VTech	3546
Variosat	3506
Ventana	3507
Vestel	3538
Wela	3533
Wewa	3516
Wisi	3506, 3516
World Sat	3531
XSat	3528
Xcom Multimedia	3528
Zehnder	3500, 3546
Zenith	3553
Zeta Technology	3507
Zwergnase	3510

VCR

ASA	3006, 3018
AVP	3034
Adelsound	3002
Admiral	3014, 3026
Adventura	3000
Adyson	3017
Aiko	3030
Aiwa	3000, 3006, 3033, 3034
Akai	3009, 3020, 3031
Akiba	3017
Akura	3017
Alba	3017, 3026, 3030, 3031, 3034
Allstar	3018
America Action	3030
American High	3005
Amstrad	3000, 3030

Anam	3006, 3023, 3028, 3029, 3030
Anam National	3023, 3028, 3036, 3050
Anitech	3017
Ansonic	3002
Aristona	3018
Asha	3029
Asuka	3006
Audiosonic	3030
Audiovox	3006
Baird	3000, 3009, 3019
Basic Line	3017, 3030
Beaumarck	3029
Bell & Howell	3019
Bestar	3030
Blaupunkt	3023, 3025, 3028
Blue Sky	3030
Bondstec	3017
Brandt	3032
Brandt Electronic	3009
Broksonic	3001, 3021, 3024, 3026, 3033, 3037
Bush	3017, 3026, 3030, 3034
CCE	3017, 3030
CGE	3000
Calix	3006
Canon	3005
Carena	3026
Carrefour	3012
Carver	3018
Cathay	3030
Cimline	3017
Cineral	3030
Citizen	3006, 3030
Colt	3017
Combitech	3034
Condor	3030
Craig	3006, 3013, 3017, 3029

Crown	3017, 3030	GE	3005, 3014, 3015, 3029, 3044	Imperial	3000	Marta	3006
Curtis Mathes	3005, 3009, 3015, 3023, 3044	GEC	3018	Ingersol	3002	Matsui	3002, 3026, 3033, 3034
Cybernex	3029	Galaxis	3030	Inno Hit	3017, 3029	Matsushita	3005, 3023, 3036
Cyrus	3018	Garrard	3000	Interfunk	3018	Medion	3033
Daewoo	3012, 3030, 3043	General Technic	3033	Intervision	3000, 3006, 3026, 3030	Memorex	3000, 3005, 3006, 3008, 3013, 3014, 3019, 3023, 3026, 3029, 3033, 3036, 3037, 3046, 3050, 3052
Dansai	3017	Genexxa	3019	Irradio	3017, 3018	Memphis	3017
De Graaf	3010	Go Video	3035	JVC	3009, 3016	Metz	3006, 3023, 3025, 3036, 3050
Decca	3000, 3018	GoldHand	3017	Jensen	3009	Minerva	3025
Denon	3010	GoldStar	3006, 3007, 3027	KEC	3006, 3030	Minolta	3010
Diamant	3006	Goodmans	3000, 3006, 3017, 3030	KLH	3017	Mitsubishi	3011, 3014, 3016, 3018
Domland	3026	Gradiente	3000	Kaisui	3017	Motorola	3005, 3014
Dual	3009	Graetz	3009, 3019, 3029	Kendo	3020, 3026	Multitech	3000, 3017
Dumont	3000, 3018, 3019	Granada	3018, 3019	Kenwood	3007, 3009, 3016	Murphy	3000
Dynatech	3000	Grandin	3000, 3006, 3017	Kimari	3013	Myryad	3018
ESC	3029, 3030	Grundig	3017, 3018, 3025, 3028	Kneissel	3034	NAD	3019
Elbe	3007	HCM	3017	Kodak	3005, 3006	NAP	3008
Elcotech	3017	HI-Q	3013	Korpel	3017	NEC	3007, 3009, 3016, 3019
Electrohome	3006	Hanimex	3034	Kuba Electronic	3013	National	3028
Electroponic	3006	Hanseatic	3006	Kyoto	3017	Neckermann	3018
Elin	3029	Harley Davidson	3000	LXI	3006	Nesco	3017
Elsay	3017	Harman/Kardon	3007, 3018	Lenco	3030	Nikkai	3017, 3030
Elta	3017, 3030	Harwood	3017	Leyco	3017	Nikko	3006
Emerex	3003	Hinari	3002, 3017, 3029, 3034	Lloyd's	3000	Noblex	3029
Emerson	3000, 3001, 3006, 3011, 3021, 3024, 3026, 3030, 3037	Hisawa	3034	Loewe	3002, 3006, 3018, 3023, 3036, 3050	Nokia	3009, 3019, 3020, 3029
Ferguson	3009, 3032	Hischito	3012	Logik	3002, 3017, 3029	Nordmende	3009, 3032
Fidelity	3000	Hitachi	3000, 3002, 3009, 3010, 3029	Luxor	3011, 3014, 3019, 3020	Oceanic	3000, 3009
Finlandia	3018, 3019	Hornophone	3018	M Electronic	3000, 3007	Okano	3031, 3033
Finlux	3000, 3010, 3018, 3019	Hughes Network Systems	3010	MEI	3005	Olympus	3005, 3028
Firstline	3006, 3011, 3012, 3017, 3026	Hypson	3017	MGA	3011, 3029	Optimus	3006, 3014, 3019, 3023, 3035, 3036, 3047, 3048, 3050, 3052
Fisher	3013, 3019	IR	3002, 3009, 3010, 3012, 3013, 3017, 3018, 3019, 3020, 3026, 3028, 3029, 3033	MGN Technology	3029	Orion	3001, 3002, 3021, 3024, 3026, 3033, 3034, 3037
Flint	3026	ITT	3009, 3019, 3020, 3029	MTC	3000, 3029	Osaki	3000, 3006, 3017
Fuji	3004, 3005	ITV	3006, 3030	Magnasonic	3030		
Fujitsu	3000			Magnavox	3000, 3005, 3008, 3018, 3022, 3038		
Funai	3000			Magnin	3029		
				Manesth	3012, 3017		
				Marantz	3005, 3018		

Otake	3026
Otto Versand	3018
Palladium	3006, 3009, 3017
Panasonic	3005, 3023, 3027, 3028, 3036, 3040, 3048, 3050, 3052, 3053
Pathe Cinema	3002, 3011
Pathe Marconi	3009
Penney	3005, 3006, 3007, 3010, 3029
Pentax	3010
Perdio	3000
Philco	3005, 3007, 3026, 3037
Philips	3005, 3018, 3038, 3041, 3049, 3051
Phonola	3018
Pilot	3006
Pioneer	3016, 3018
Polk Audio	3018
Portland	3030
Pro Vision	3030
Profitronic	3029
Proline	3000
Proscan	3015, 3044
Prosonic	3030
Protec	3017
Pulsar	3008
Pye	3018
Quasar	3005, 3023, 3036, 3050
Quelle	3018
RCA	3005, 3010, 3014, 3015, 3020, 3022, 3029, 3044
RFT	3017
Radialva	3006, 3014
Radio Shack	3000, 3046
Radiola	3018
Radix	3006
Randex	3006

Realistic	3000, 3005, 3006, 3013, 3014, 3019
ReplayTV	3039, 3040
Rex	3009
Roadstar	3006, 3017, 3029, 3030
Runco	3008
SBR	3018
SEG	3029
SEI	3002, 3018
STS	3010
Saba	3009, 3032
Saisho	3002, 3026
Salora	3011, 3020
Samsung	3012, 3029, 3035
Sanky	3008, 3014
Sansui	3000, 3009, 3016, 3026, 3037
Sanwa	3002
Sanyo	3013, 3019, 3029
Saville	3034
Schaub Lorenz	3000, 3009, 3019
Schneider	3000, 3017, 3018
Scott	3011, 3012, 3021, 3024
Sears	3000, 3005, 3006, 3010, 3013, 3019
Seleco	3009
Semp	3012
Sentra	3017
Sharp	3014
Shintom	3017, 3019
Shivaki	3006
Shogun	3029
Shorai	3002
Siemens	3006, 3018, 3019, 3025
Siera	3018
Silva	3006
Singer	3012, 3017
Sinudyne	3002, 3018

Sonneclair	3017
Sontec	3006
Sony	3000, 3003, 3004, 3005, 3042, 3045
Soundwave	3006, 3026
Ssangyong	3017
Stern	3030
Sunkai	3033
Sunstar	3000
Suntronic	3000
Sunwood	3017
Supra	3006
Sylvania	3000, 3005, 3011, 3018
Symphonic	3000
TMK	3029
Taisho	3002, 3026
Tandberg	3030
Tandy	3000, 3019
Tashiko	3000
Tatung	3000, 3009, 3018
Teac	3000, 3009, 3030, 3043
Tec	3017, 3030
Tech Line	3017
Technics	3005, 3023, 3028
Teknika	3000, 3005, 3006
Teleavia	3009
Telefunken	3009, 3032
Teletech	3017
Tenosal	3017
Tensai	3000
Thomas	3000
Thomson	3009, 3015, 3016, 3032
Thorn	3009, 3019
Tivo	3041, 3042
Tokai	3017
Toshiba	3009, 3011, 3012, 3018
Totevision	3006, 3029
Uher	3029

Ultravox	3030
Unitech	3029
Universum	3000, 3006, 3018, 3020, 3025, 3029
Vector	3012
Vector Research	3007
Victor	3009, 3016
Video Concepts	3012
Videosonic	3029
Wards	3000, 3005, 3010, 3013, 3014, 3015, 3017, 3018, 3022, 3029, 3044
Watson	3018
White Westinghouse	3017, 3026, 3030
XR-1000	3000, 3005, 3017
Yamaha	3007
Yamishi	3017
Yokan	3017
Yoko	3029
Zenith	3000, 3004, 3008, 3026, 3037

CDR

Denon	0000, 0001
HHB	0500
Kenwood	0501
Marantz	0501
NAD	0503
Philips	0501
Pioneer	0500, 0502
RCA	0502

CABLE

ABC	4001, 4002, 4005, 4006
Alcatel	4028, 4029
Americast	4030
Bell & Howell	4005

Bell South	4030
Birmingham Cable Communications	4012
British Telecom	4001
Cable & Wireless	4034
Cabletime	4018, 4024
Daeryung	4002
Filmnet	4017
France Telecom	4019, 4028, 4029
Galaxi	4002
General Instrument	4020, 4025
GoldStar	4008
Hamlin	4003, 4011
Jerrold	4001, 4004, 4005, 4012, 4020, 4025
MNet	4017
Macab	4026
Memorex	4000
Motorola	4020, 4035
Mr. Zap	4036
Noos	4026
Ono	4034
PVP Stereo Visual Matrix	4001
Pace	4009, 4032, 4034
Panasonic	4000, 4007
Paragon	4000
Philips	4015, 4016
Pioneer	4008, 4023, 4027, 4037
Pulsar	4000
Quasar	4000
Regal	4011, 4014
Runco	4000
Sagem	4026
Samsung	4008
Scientific Atlanta	4002, 4006, 4013, 4021, 4027, 4037
Sony	4031

Starcom	4001
Supercable	4012
Tele+1	4017
Tocom	4004
Toshiba	4000
United Cable	4001
Videoway	4010
Visionetics	4033
Visiopass	4019
Zenith	4000, 4022, 4030

TV

A-Mark	4501
A.R. Systems	4593
AOC	4501, 4508, 4512, 4519, 4554
AWA	4502
Acura	4502
Admiral	4531, 4545, 4585
Adventura	4516
Adyson	4564
Aiko	4530
Aiwa	4612
Akai	4502, 4512, 4562, 4565, 4596
Akib	4572
Akiba	4514, 4565, 4571, 4572, 4584
Akura	4565, 4569
Alaron	4552, 4563
Alba	4502, 4513, 4514, 4565, 4579, 4607
Allorgan	4572
Allstar	4514
Ambassador	4550
America Action	4553
Amplivision	4564
Ampro	4619

Amstrad	4502, 4514, 4549, 4550, 4579, 4581
Anam	4501, 4502, 4553, 4568
Anam National	4522, 4568, 4605
Anglo	4569
Anitech	4502
Ansonic	4502, 4514, 4578
Arcam	4563, 4564
Archer	4501
Aristona	4514, 4593
Asora	4502
Asuka	4565
Atlantic	4561
AudioTon	4564, 4569
Audiosonic	4514, 4536
Audiovox	4501, 4530, 4553, 4583, 4599
Autovox	4561
BPL	4571
BSR	4572
BTC	4565
Baird	4526, 4527, 4557, 4558, 4562, 4564
Basic Line	4502, 4565
Baur	4514, 4590, 4592
Baysonic	4553
Bazin	4564
Beaumarck	4551
Beko	4578, 4615
Belcor	4508
Bell & Howell	4505, 4542
Beon	4514
Best	4578
Bestar	4514, 4578, 4580
Binatone	4564
Blaupunkt	4560, 4573, 4574
Blue Sky	4565, 4607
Blue Star	4571

Boots	4564
Bradford	4553
Brandt	4536, 4575
Brinkmann	4512, 4582
Britannia	4563
Brockwood	4508
Broksonic	4501, 4567, 4585
Bush	4502, 4513, 4514, 4565, 4571, 4572, 4576, 4579, 4580, 4607
CCE	4514, 4564
CGE	4578, 4582
CS Electronics	4563
CXC	4553
Candle	4512, 4516, 4523, 4555
Canton	4565
Carad	4598
Carena	4514, 4584
Carnivale	4512
Carrefour	4513
Carver	4521, 4548
Cascade	4502
Cathay	4514
Celebrity	4500
Centurion	4514
Cimline	4502
Cineral	4530, 4583
Citizen	4512, 4515, 4516, 4523, 4524, 4530, 4555, 4570
City	4502
Clairtone	4554
Clarivox	4514
Clatronic	4578
Concerto	4523
Condor	4578
Contec	4502, 4513, 4553, 4554, 4563
Continental Edison	4536, 4588

Cosmel	4514
Craig	4553
Crosley	4521
Crown	4502, 4514, 4515, 4553, 4578, 4582
Curtis Mathes	4505, 4512, 4515, 4517, 4518, 4521, 4523, 4524, 4531, 4539, 4542, 4547, 4583, 4586, 4618, 4622, 4626
Cybertron	4565
DER	4557, 4558
Daewoo	4502, 4508, 4514, 4515, 4530, 4542, 4580, 4583, 4599, 4600
Dainichi	4565
Dansai	4514
Dayton	4502
Daytron	4508
De Graaf	4562
Decca	4514, 4526
Denko	4569
Denon	4539
Denver	4514
Desmet	4502, 4514
Diamant	4514
Dixi	4502, 4514
Dual	4514, 4564
Dual Tec	4564
Dumont	4506, 4508, 4525
Dwin	4617, 4620
ECE	4514
Elbe	4564
Electroband	4500, 4554
Electa	4569
Elin	4514
Elite	4565
Elta	4502

Emerson	4508, 4515, 4542, 4550, 4551, 4552, 4553, 4554, 4567, 4570, 4571, 4585, 4599, 4600
Emperor	4571
Envision	4512
Erres	4504, 4514
Etron	4502
Euromann	4514, 4569
Europa	4514
Europhon	4564
Expert	4561
Exquisit	4514
Fenner	4502, 4580
Ferguson	4514, 4527, 4536, 4557, 4558, 4575
Fidelity	4558, 4563
Filsai	4564
Finlandia	4562
Finlux	4514, 4525, 4526, 4552
Firstline	4502, 4563, 4564, 4572, 4607
Fisher	4542, 4544, 4562, 4564, 4578
Flint	4584
Forgestone	4558
Formenti	4514
Fortress	4531
Fraba	4514, 4578
Friac	4502, 4578
Frontech	4545, 4569
Fujitsu	4526, 4552, 4561, 4609
Funai	4549, 4552, 4553, 4569, 4572
Futuretech	4553
GBC	4502, 4565, 4580

GE	4510, 4511, 4517, 4518, 4522, 4531, 4538, 4551, 4571, 4583, 4618, 4622, 4626
GEC	4514, 4526, 4564
GPM	4565
Galaxi	4514
Galaxis	4514, 4578
Geloso	4502
General	4555
General Technic	4502
Genexxa	4545, 4565
Gibraltar	4506, 4508, 4512
GoldStar	4508, 4512, 4514, 4515, 4523, 4536, 4551, 4564
Gooding	4588
Goodmans	4513, 4514, 4526, 4552, 4564, 4579, 4580, 4600
Gorenje	4578
Gradiente	4520, 4523, 4548
Graetz	4545
Granada	4514, 4526, 4562, 4564
vrandin	4571, 4598
Grundig	4514, 4525, 4560, 4588, 4593, 4595
Grunpy	4552, 4553
HCM	4502, 4571, 4581
Halifax	4564
Hallmark	4551
Hampton	4563, 4564
Hanimex	4572
Hanseatic	4514, 4593
Hantarex	4514
Hantor	4514
Harley Davidson	4552
Harman/Kardon	4521
Harvard	4553
Harwood	4502, 4514, 4581

Hema	4502, 4564
Hikona	4565
Hinari	4502, 4513, 4514, 4552, 4565
Hisawa	4571, 4584
Hitachi	4505, 4513, 4523, 4536, 4539, 4541, 4545, 4564, 4594
Hornophone	4514
Huanyu	4563, 4580
Hyper	4502, 4563, 4564
Hypson	4514, 4569, 4571
ICE	4564, 4569, 4579
ICeS	4565
IR	4503, 4504, 4513, 4514, 4525, 4526, 4527, 4531, 4534, 4535, 4536, 4545, 4557, 4558, 4559, 4560, 4561, 4563, 4564, 4566, 4572, 4573, 4578, 4580, 4590, 4592, 4593
ITS	4579
ITT	4545
ITV	4514, 4569
Iberia	4514
Imperial	4578, 4582
Indiana	4514
Infinity	4521
Ingelen	4545
Ingersol	4502
Inno Hit	4526
Innova	4514
Inteq	4506
Interbuy	4514, 4569
Interfunk	4514, 4545, 4592
Internal	4514
Intervision	4514, 4564, 4569
Irradio	4565, 4579

Isukai	4565
JBL	4521
JCB	4500
JVC	4513, 4520, 4532, 4557, 4579, 4606
Janeil	4516
KB Aristocrat	4545
KEC	4553
KTV	4512, 4515, 4553, 4554, 4564, 4570
Kaisui	4502, 4563, 4564, 4565, 4571
Kamp	4563
Kapsch	4545, 4561
Karcher	4598
Kasui	4571
Kathrein	4593
Kawasho	4563
Kaypani	4519
Kendo	4514
Kennedy	4561
Kenwood	4508, 4512
Kingsley	4563
Kloss	4516
Kneissel	4514, 4580, 4598
Kolster	4514
Konka	4602, 4603, 4604, 4613, 4614
Korpel	4514
Kosmos	4514
Koyoda	4502
Kyoshu	4581
Kyoto	4545
LG	4523
LXI	4517, 4521, 4542, 4543, 4551, 4618
Leyco	4514, 4526, 4569, 4572
Liesenk & Tter	4514

Liesenkotter	4514, 4573
Lifetec	4514, 4565, 4580
Loewe	4592
Logik	4505
Luma	4561
Lumatron	4564
Luxman	4523
Luxor	4559
M Electronic	4502, 4514, 4536, 4545, 4564, 4580, 4587
MEI	4554
MGA	4508, 4512, 4540, 4551
MTC	4508, 4512, 4523, 4524, 4554, 4563, 4592
Magnafon	4527, 4563
Magnavox	4509, 4512, 4513, 4521, 4533, 4552, 4555, 4556, 4624
Magnum	4514
Majestic	4505
Manesth	4564, 4569
Marantz	4512, 4514, 4521, 4593
Mark	4514
Matsui	4502, 4503, 4513, 4514, 4526, 4550, 4562, 4564, 4572, 4576, 4579, 4588
Matsushita	4568, 4605
Mediator	4504, 4514
Medion	4607
Megas	4598
Megatron	4501, 4539, 4551
Memorex	4502, 4505, 4523, 4540, 4542, 4551, 4552, 4568, 4585
Metz	4577
Midland	4506, 4515, 4517, 4518, 4538, 4618
Minerva	4525, 4588

Minoka	4581
Minutz	4510
Mitsubishi	4508, 4513, 4531, 4535, 4540, 4551, 4592
Mivar	4563
Monaco	4502
Motorola	4522, 4531
Multibroadcast	4558
Multitech	4502, 4553, 4563, 4564
Murphy	4515, 4526, 4545, 4563
Myryad	4593
NAD	4543, 4547, 4551
NEC	4508, 4512, 4513, 4523, 4548, 4584, 4589
NEI	4514
NTC	4530
Nakimura	4514, 4580
Nakio	4587
National	4566
Neckermann	4514, 4590, 4593
Nesco	4552
Netsat	4514
Neufunk	4514, 4593
New Tech	4564
Nicamagic	4563
Nikkai	4514, 4526, 4563, 4565, 4569
Nikko	4512, 4530, 4551
Noblisko	4525, 4563
Nokia	4587
Nordmende	4536
Noshi	4507
Novak	4504
Novatronic	4514
Oceanic	4545
Okano	4502, 4514, 4569, 4578
Omega	4569
Onwa	4553

Optimus	4542, 4547, 4568, 4605
Optonica	4531, 4546
Orion	4514, 4550, 4552, 4567, 4572, 4576, 4585
Orline	4514, 4565
Osaki	4526, 4564, 4565, 4569, 4581
Osio	4514
Oso	4565
Osume	4526
Otto Versand	4513, 4514, 4564, 4590, 4592, 4593
Pael	4563
Palladium	4578, 4582
Panama	4564, 4569
Panasonic	4518, 4522, 4537, 4545, 4566, 4568, 4577, 4605
Panavision	4514
Pathe Cinema	4563
Pausa	4502
Penney	4501, 4507, 4508, 4510, 4511, 4512, 4515, 4517, 4518, 4523, 4524, 4538, 4543, 4551, 4618, 4626
Perdio	4514, 4545
Philco	4508, 4509, 4512, 4521, 4533, 4539, 4585
Philips	4504, 4514, 4521, 4558, 4580, 4593
Phoenix	4563
Phonola	4504, 4514
Pilot	4508, 4512, 4515
Pioneer	4536, 4545, 4547, 4608
Plantron	4502
Playsonic	4564
Portland	4508, 4515, 4530
Precision	4564
Prima	4569

Princeton	4616	Reflex	4514	Semivox	4553	Sunwood	4514
Prinz	4559	Revox	4514	Semp	4543	SuperTech	4563
Prism	4518	Rex	4545, 4561, 4569	Sencora	4502	Supra	4523
Profex	4502	Rhapsody	4554, 4563	Sentra	4565	Supre-Macy	4516
Profi	4502	Roadstar	4502, 4565, 4569, 4582	Serino	4598, 4563, 4584	Supreme	4500
Profitronic	4514	Royal Lux	4581	Sharp	4513, 4515, 4531, 4546, 4610, 4611	Susumu	4565
Proline	4526	Runco	4506, 4512, 4589, 4597	Shintoshi	4514	Sylvania	4509, 4512, 4521, 4533
Proscan	4517, 4618	SBR	4504, 4514, 4558	Shogun	4508	Symphonic	4549, 4553
Prosonic	4514	SEG	4513, 4564, 4569, 4607	Shorai	4572	Sysline	4514
Protech	4502, 4514, 4564, 4569, 4582, 4607	SEI	4550, 4572	Siemens	4514, 4560, 4573, 4574	Sytong	4563
Proton	4501, 4519, 4551, 4586	SEI-Sinudyne	4514	Signature	4505	TMK	4523, 4550, 4551
Pulsar	4506, 4508	SKY	4514	Silva	4563	TNCi	4506
Pye	4504	SSS	4508, 4553	Silver	4513	TVTEXT 95	4593
Quasar	4518, 4522, 4546, 4568, 4605	Saba	4536, 4545, 4575	Simpson	4555, 4556	Tandberg	4577
Quelle	4503, 4514, 4525, 4573, 4574, 4590, 4592	Sagem	4598	Sinudyne	4550, 4572	Tandy	4515, 4526, 4531, 4545, 4564, 4565
Questa	4513	Saisho	4502, 4503, 4550, 4569	Sky-Worth	4514	Tashiko	4513, 4564
R-Line	4514	Salora	4545, 4559	Solavox	4545	Tatung	4501, 4514, 4522, 4526, 4564
RBM	4525	Sampo	4512, 4515, 4519	Sonitron	4562	Teac	4502, 4514, 4569, 4571, 4581, 4582, 4584, 4607
RCA	4507, 4508, 4517, 4518, 4529, 4531, 4538, 4608, 4618, 4621, 4622, 4623, 4626, 4627	Samsung	4502, 4508, 4512, 4514, 4515, 4523, 4524, 4529, 4551, 4564, 4569, 4578, 4593, 4595	Sonoko	4502, 4514	Tec	4564
RFT	4526	Samsux	4515	Sonolor	4545, 4562	Technics	4518, 4568, 4605
Radialva	4514, 4565	Sandra	4563	Sontec	4514	Technol Ace	4552
Radio Shack	4508, 4512, 4515, 4517, 4523, 4542, 4546, 4551, 4553, 4618	Sansei	4583	Sony	4500, 4503, 4513, 4528, 4590, 4605	Techwood	4501, 4518, 4523
Radiola	4504, 4514	Sansui	4585	Sound & Vision	4580	Teknika	4505, 4508, 4515, 4521, 4523, 4524, 4530, 4540, 4552, 4553, 4555
Radiomarelli	4514	Sanyo	4503, 4513, 4526, 4542, 4544, 4562	Soundesign	4551, 4552, 4553, 4555	Telefunken	4523, 4534, 4536, 4575, 4601
Radiotone	4502, 4514, 4569	Schneider	4514, 4565, 4579, 4607	Soundwave	4514, 4582	Telegazi	4514
Rank Arena	4513	Scimitsu	4508	Spectricon	4501	Telemeister	4514
Realistic	4508, 4512, 4515, 4523, 4542, 4546, 4551, 4553	Scotch	4551	Squareview	4549	Telesonic	4514
Recor	4514	Scotland	4545	Ssangyong	4502	Telestar	4514
Redstar	4514	Scott	4508, 4551, 4552, 4553, 4567	Standard	4502, 4564, 4565	Teletech	4502
		Sears	4517, 4521, 4523, 4542, 4543, 4544, 4549, 4551, 4552, 4618	Starlite	4553	Teleton	4513, 4555, 4561, 4564
		Seleco	4545, 4561	Stenway	4565, 4571	Televideon	4563
				Stern	4545, 4561	Temco	4572
				Strato	4514, 4569		
				Stylandia	4564		
				Sunkai	4572, 4576		
				Sunstar	4502, 4514, 4579		

Tennessee	4514
Tensai	4565, 4572
Texet	4563, 4565
Thomson	4536, 4601, 4627
Thorn	4514, 4526, 4557, 4558, 4590, 4592
Tokai	4502, 4514, 4545
Tomashi	4571
Toshiba	4513, 4524, 4525, 4542, 4543, 4591, 4625
Tosonic	4554
Totevision	4515
Trans Continens	4564
Tristar	4558, 4565
Triumph	4550
Tsoschi	4571
Uher	4561
Ultravox	4514, 4563
Unic Line	4514
United	4514
Universal	4511
Universum	4514, 4569, 4578
Univox	4514, 4545
Vector Research	4512
Vestel	4514
Victor	4513, 4520, 4568, 4605
Videologic	4565, 4563
Videotechnic	4564
Vidikron	4521
Vidtech	4508, 4513, 4551
Viking	4516
Vision	4564
Vistar	4561
Voxson	4545
Waltham	4564
Wards	4505, 4508, 4509, 4510, 4511, 4512, 4521, 4523, 4528, 4533, 4546, 4551, 4552

Watson	4514
Watt Radio	4563
Wega	4513
Wegavox	4502
White Westinghouse	4514, 4563, 4585, 4599, 4600
Windstar	4571
Xrypton	4514
Yamaha	4508, 4512
Yamishi	4564, 4571, 4584
Yokan	4514
Yoko	4514, 4564, 4569
Zanussi	4561
Zenith	4505, 4506, 4530, 4585, 4600
Zonda	4501

LD

Aiwa	2507
Carver	2502, 2505, 2510
Cyrus	2511
Denon	1111, 1112, 1113
Disco Vision	2500
Funai	2507
GoldStar	2503
Harman/Kardon	2505
Hitachi	2500
Magnavox	2505, 2509
Marantz	2502, 2505
Mitsubishi	2501
NAD	2501
Optimus	2501
Panasonic	2508
Philips	2502, 2505, 2511
Pioneer	2500, 2501
Polk Audio	2505
Quasar	2508

Radiola	2511
Realistic	2507
Renaissance	2510
Salora	2502
Samsung	2510
Sega	2500
Sony	2504, 2506
Technics	2508
Telefunken	2501
Theta Digital	2505
Yamaha	2509

DVD

Afreey	2039
Aiwa	2022
Akai	2015
Apex	2028, 2049
Bush	2035
Denon	0000, 0001
Emerson	2014
Fisher	2027
GE	2003
Go Video	2044
Gradiente	2023
Harman/Kardon	2013, 2041
Hitachi	2012, 2025
Hiteker	2028
JMB	2037
JVC	2010, 2017
Kenwood	2000, 2006, 2032, 2048
Konka	2043, 2045, 2046, 2047
LG	2014
Lecson	2038
Magnavox	2001, 2030
Marantz	2007
Microsoft	2003
Mitsubishi	2002
NAD	2036

Onkyo	2001, 2016, 2018
Optimus	2011
Oritron	2023
Panasonic	2000, 2020, 2031
Philco	2035
Philips	2001, 2007
Pioneer	2004, 2011, 2020
Princeton	2029
Proline	2024
Proscan	2003
RCA	2003, 2011, 2042
REC	2034
Realmagic	2029
Roadstar	2034
SM Electronic	2035
Sampo	2039
Samsung	2012
Sanyo	2027
Sharp	2019
Sherwood	2021
Sony	2005
Teac	2011
Technics	2000
Techwood	2036
Theta Digital	2011
Thomson	2003, 2009
Toshiba	2001
Universum	2014
Wesder	2040
Wharfedale	2033, 2038
Yamaha	2000, 2008
Yamakawa	2026
Zenith	2001, 2014

TAPE

Aiwa	1502, 1516, 1517
Akai	1525, 1529
Arcam	1506

Carver	1502
Denon	0000
Fisher	1505
Garrard	1527, 1529
Grundig	1502
Harman/Kardon	1502, 1514
Inkel	1503, 1504, 1528
JVC	1521, 1522, 1523
Kenwood	1503, 1504
Magnavox	1502
Marantz	1500, 1502
Memorex	1509, 1510
Mitsubishi	1525, 1529
Myryad	1502
Onkyo	1511, 1512, 1524
Optimus	1501, 1518, 1528, 1529
Panasonic	1519
Philips	1502
Phonotrend	1528
Pioneer	1501, 1509, 1510, 1518
Polk Audio	1502
RCA	1501, 1518
Revox	1502, 1515
Sansui	1500, 1502
Sanyo	1505
Sherwood	1528
Sony	1513, 1520, 1526
Tae Kwang	1529
Teac	1525, 1527
Technics	1519
Thorens	1502
Victor	1521, 1522, 1523
Wards	1501
Yamaha	1507, 1508

DVD preset codes DVD-Voreinstellungscodes Codes pré réglés DVD Codici di preselezione DVD Códigos de preajuste de DVD DVD-voorkeuzecodes Förinställda DVD-koder	0000	0001
DENON		
Model No.	DVD-550	DVD-2800
Modellnr	DVD-700	DVD-2800II
Modèle numéro	DVD-900	DVD-2900
Modello No	DVD-1000	DVD-2910
Nº de modelo	DVD-1400	DVD-3800
Modelnr	DVD-1500	DVD-3910
Modellnr	DVD-1710	DVD-A11
	DVD-1910	DVD-A1
	DVD-2200	DVD-A1XV
		DVD-800
		DVD-1600
		DVD-2000
		DVD-2500
		DVD-3000
		DVD-3300





DENON
TOKYO, JAPAN
www.denon.com

Denon Brand Company, D&M Holdings Inc.
Printed in Japan 00D 511 4452 002